

CENÍK 2020/21

■ O SPOLEČNOSTI

Obchodní společnost Aquatrading s.r.o. působí na českém trhu již od roku 1998 a trvale se zabývá obchodem s renomovanými evropskými výrobci čerpací techniky.

Svou činnost začala firma v pronajatých prostorách v Uherském Ostrohu, budoucí vývoj však odhalil její potenciál a významným mezníkem v historii firmy bylo vybudování svého vlastního obchodního zázemí ve Veselí nad Moravou. Tato skutečnost přinesla firemním zákazníkům výrazné zlepšení v oblasti klientského servisu. Větší skladové prostory umožnily rozšířit škálu a množství nabízených položek i zároveň větší komplexnost a komfortnost doprovodných služeb. Ruku v ruce s rozšiřujícími se skladovými prostory i centrální servis dostal zásadních proměn a nyní disponuje pracovištěm na vysoce profesionální úrovni.

Dalším důležitým mezníkem v historii firmy byl vstup na trh se svými vlastními čerpadly značky Aquacup. Tento krok přispěl nejenom k rozšíření portfolia firmy, ale také k rostoucímu počtu zákazníků, vlastních zaměstnanců a samozřejmě tím i navýšení skladových zásob.

Již řadu let je firma Aquatrading,s.r.o. důležitým hráčem také na evropském trhu, kde si v mezidobí vybudovala síť regionálních prodejců.

Cílem naší práce je budování dobrých dlouhodobých vztahů s našimi obchodními partnery, snažit se jim pomáhat v jejich podnikání tak, aby byli spokojeni nejen oni, ale také jejich zákazníci. V rámci těchto obchodních vztahů chceme přinášet řešení jak standardní, tak specifická a to nejen v oblasti technické podpory, ale také například v oblasti logistiky.













Chceme být spolehlivý, flexibilní a inovativní partner, který pomůže růstu Vaší prosperity!



Kollárova 969
698 01 Veselí nad Moravou
tel.: +420 572 591 800
e-mail: aquatrading@aquatrading.cz

U Trati 3134/36a
100 00 Praha 10
tel.: +420 286 584 883
e-mail: paha@aquatrading.cz

■ OBSAH

	STRANA		
 Tlakové nádoby, expanzní nádoby, butylové vaky a příslušenství	4 - 9		
 Sběrné nádrže	10-16		
 Ponorná čerpadla	17		
	Odstředivá čerpadla	18-35	
	Normová čerpadla	36-37	
	Speciální čerpadla	38-39	
	Ponorná vícestupňová čerpadla	40-41	
	Tlakové stanice	42-50	
		Drenážní čerpadla	51
	Kalová čerpadla, přečerpávací boxy	52-56	
	Podzemní nádrže, přečerpávací boxy, ovládací jednotky	57-58	
	Odstředivá čerpadla	57-70	
	Normová čerpadla	71-75	
	Ponorná čerpadla	76-81	
	Domácí vodárny	82	
	Samonasávací čerpadla s hydrostatem	82	
	Tlakové stanice	82-94	
		Ponorná čerpadla	95
		Ponorné motory MS, MSO, MX	96-99
Ponorná čerpadla RI		100-101	
Hydrauliky SDX		102-105	
Hydrauliky SX		106-108	
Chladicí pláště		109	
Článkové hydrauliky S, B-S		110-113	
	Potravinářská čerpadla	114-115	
	Frekvenční měniče	116-118	
	Dávkovací systémy	119-132	
	Filtry mechanických nečistot, vložky do filtrů, změkčovače vody	133-137	
	Příslušenství	138-139	
	Servisní střediska	140	

©2020 AQUATRADING s.r.o. – prodejce nenese odpovědnost za eventuální chyby a nepřesnosti v obsahu tohoto ceníku a vyhrazuje si právo uplatnit na své výrobky kdykoliv a bez upozornění všechny nezbytné úpravy dle technických nebo obchodních požadavků. Fotografie jsou ilustrační.

*Uvedené ceny jsou v Kč a bez DPH.

■ TLAKOVÉ NÁDOBY NA PROVOZNÍ TLAK 10 BAR



Typ	Max. pracovní tlak	Rozměry (mm)			Připojení DN	Max. teplota média	Cena bez DPH	
		H	Ø	L				
VA 2	10 bar	189	160	-	1/2"	100 °C	616 Kč	
VA 5		300		-				
VA 8		316		200			-	
VA 12		295		-				
VA 18		430		280			-	
VA 24		483		-				
VA 35		440	-	1"	1 1/4"		1 304 Kč	
VAV 50		720	365				-	
VAV 60		808	-					
VAV 80		856	415				-	
VAV 100		855	495				-	
VAV 150		975	550				-	
VAV 200		1085	600	-	2"		7 992 Kč	
VAV 300		1240	650	-				
VAV 500		1490	750	-				
VAV 750		1713	800	-				
VAV 1000		1863	-					
VAV 1500		2360	960	-				
VAV 2000		2433	1100	-	DN 65		99 805 Kč	
VAV 3000		2823	1250	-				
VAV 4000		3200	-					
VAV 5000		3645	1450	-			DN 80	257 720 Kč
VAV 10000		5750	1600	-				
VAO 24		300	280	483				1"
VAO 35		376	-	440				
VAO 50		380	365	585				
VAO 60		385	-	665				
VAO 80		430	410	725				
VAO 100		520	495	685				
VAO 150		585	550	820				
VAO 200	628	600	920	1 1/4"	8 275 Kč			
VAO 300	680	650	1082					

Vak tlakové nádoby z EPDM nebo BUTYL (od velikosti 5000) pryže, pozinkovaná příruba se speciální vložkou. Pracovní teplota -10 až 100 °C, od velikosti 750 litrů v červeném provedení nádoby i příruba (RAL 3000).

■ NEREZOVÉ TLAKOVÉ NÁDOBY NA PROVOZNÍ TLAK 10 BAR



Typ	Max. pracovní tlak	Rozměry (mm)			Připojení DN	Max. teplota média	Cena bez DPH	
		H	Ø	L				
AX 8	10 bar	330	200	-	1"	100 °C	3 335 Kč	
AX 18		410	-					
AX 24		510	270	-				
AVX 50		670	365	-				
AVX 100		795	495	-				
AHX 18		300	270	410				
AHX 24				510				
AHX 50				380			365	570
AHX 100				520			495	685

Vak tlakové nádoby z EPDM pryže, příruba a tlaková nádoba z nerezové oceli AISI 304. Pracovní teplota -10 až 100 °C.

TLAKOVÉ NÁDOBY AR+ S PATENTOVANÝM VAKEM

Multifunkční nádoby AR+ se speciálním vyměnitelným vakem jsou určeny pro tlakové a teplovodní systémy. Patentovaný vak BUTYL PLUS je díky svému novému složení značně odolný vůči opotřebení a vyznačuje se vysokou spolehlivostí a dlouhou životností. Nádoby jsou navíc vybaveny přírubou z nerezové oceli a speciálním patentovaným ventilem. Plně odpovídají evropské směrnici PED a mají certifikaci WRAS ASC pro pitnou vodu. Pracovní teplota -10 až 100 °C. Nádrže v bílém provedení RAL 9010.



Typ	Max. prac. tlak	Rozměry (mm)		Připojení DN	Max. teplota média	Cena bez DPH	
		H	Ø				
AR 2+	10 bar	240	120	1/2"	100 °C	604 Kč	
AR 5+		300	160			3/4"	785 Kč
AR 8+		316	200				890 Kč
AR 12+		295	280	1 000 Kč			
AR 18+		430		1 107 Kč			
AR 24+		483	1"	1 356 Kč			
AR 35+		440		365		1 936 Kč	



Typ	Max. prac. tlak	Rozměry (mm)		Připojení DN	Max. teplota média	Cena bez DPH
		H	Ø			
AVR 50+	10 bar	720	365	1"	100 °C	3 011 Kč
AVR 60+		808				3 463 Kč
AVR 80+		856	415			4 556 Kč
AVR 100+		855	495			6 239 Kč
AVR 150+		975	550	1 1/4"		9 314 Kč
AVR 200+		1085	600			12 248 Kč
AVR 300+		1240	650			15 525 Kč
AVR 500+		1490	750			21 809 Kč



Typ	Max. pracovní tlak	Rozměry (mm)			Připojení DN	Max. teplota média	Cena bez DPH
		H	Ø	L			
AHR 24+	10 bar	300	280	483	1"	100 °C	1 269 Kč
AHR 50+		380	365	585			2 971 Kč
AHR 100+		520	495	685			6 787 Kč



POZINKOVANÉ TLAKOVÉ NÁDOBY 10 BAR

Typ	Max. prac. tlak	Rozměry (mm)		Připojení DN	Max. teplota média	Cena bez DPH
		H	Ø			
AVZ 50	10 bar	720	365	1"	100 °C	2 808 Kč
AVZ 60		808				3 387 Kč
AVZ 80		856	415			3 910 Kč
AVZ 100		855	495			5 340 Kč
AVZ 150		975	550	1 1/4"		5 854 Kč
AVZ 200		1085	600			9 647 Kč
AVZ 300		1240	650			11 598 Kč
AVZ 500		1490	750			16 321 Kč



Vak tlakové nádoby z EPDM pryže, pozinkovaná příruba se speciální vložkou - pozinkováno. Pracovní teplota -10 až 100 °C.

■ TLAKOVÉ NÁDOBY NA PROVOZNÍ TLAK 16 BAR



Typ	Max. prac. tlak	Rozměry (mm)		Připojení DN	Max. teplota média	Cena bez DPH	
		H	Ø				
VB 8	16 bar	310	200	3/4"	100 °C	985 Kč	
VB 18		430	270			1 402 Kč	
VB 24		483				1 542 Kč	
VB 35		440				2 190 Kč	
VBV 50		720	365	1"		3 808 Kč	
VBV 60		808				4 624 Kč	
VBV 80		810				415	5 264 Kč
VBV 100		849				495	6 277 Kč
VBV 150		975	550	1 1/4"		8 533 Kč	
VBV 200		1085	600			11 937 Kč	
VBV 300		1240	650			14 527 Kč	
VBV 500		1490	750			22 836 Kč	
VBV 750		1713	800	2"		37 341 Kč	
VBV 1000		1863				61 369 Kč	
VBV 1500		2360				960	77 463 Kč
VBV 2000		2433				1100	129 735 Kč
VBV 3000		2823	1250	DN 65		199 605 Kč	
VBV 4000		3200	1450	DN 80		290 700 Kč	
VBV 5000		3645				325 737 Kč	
VBV 10000		5750				1600	833 880 Kč

Vak tlakové nádoby z EPDM nebo BUTYL (od velikosti 5000) pryže, pozinkovaná příruba (velikost 8 - 150 litrů) popř. lakovaná (od velikosti 200 litrů) se speciální vložkou. V červeném provedení od velikosti 750 litrů.

■ TLAKOVÉ NÁDOBY NA PROVOZNÍ TLAK 25 BAR



Typ	Max. prac. tlak	Rozměry (mm)		Připojení DN	Max. teplota média	Cena bez DPH
		H	Ø			
VKV 750	25 bar	1900	750	2"	100 °C	62 349 Kč
VKV 1000		2180	800			81 115 Kč
VKV 1500		2360	960			113 612 Kč
VKV 2000		2520	1100			197 973 Kč
VKV 3000		2760	1250	DN65		309 817 Kč
VKV 4000		3100	1450	DN80		389 278 Kč
VKV 5000		3645				462 346 Kč

Vak tlakové nádoby z EPDM nebo BUTYL (od velikosti 5000) pryže, lakovaná příruba se speciální vložkou.

Vybrané modely z produktové řady VKV jsou dostupné v provedení do max. pracovního tlaku 40 bar. Pro cenovou nabídku kontaktujte obchodního zástupce.

EXPANZNÍ NÁDOBY DO TEPELOVODNÍCH SYSTÉMŮ

Typ	Max. prac. tlak	Rozměry (mm)		Připojení DN	Max. teplota média	Cena bez DPH	
		H	Ø				
VR 5	8 bar	300	160	3/4"	100 °C	498 Kč	
VR 8		316	200			530 Kč	
VR 12		295	280			581 Kč	
VR 18		430				609 Kč	
VR 24		483				681 Kč	
VR 35		440				954 Kč	
VR 50		585	365			1 432 Kč	
VRV 35		450				1 025 Kč	
VRV 50		582				1 502 Kč	
VRV 60		668				2 037 Kč	
VRV 80		717	415			1"	2 455 Kč
VRV 100		675	495				3 191 Kč
VRV 150		790	550				4 346 Kč
VRV 200		1085	600				6 089 Kč
VRV 300		1212	650			1 1/4"	7 416 Kč
VRV 500		1438	750				12 269 Kč
VRV 600	1634	15 795 Kč					
VRV 750	1713	800		28 340 Kč			
VRV 1000	1863			2"	45 135 Kč		
VRV 1500	2360		960		59 550 Kč		
VRV 2000	2433		1100		99 786 Kč		
VRV 3000	2823	1250	157 935 Kč				
VRV 4000	10 bar	3200	1450	DN65	229 940 Kč		
VRV 5000		3645			DN80	257 720 Kč	
VRV 10000		5750				1600	815 424 Kč



Vak tlakové nádoby z EPDM nebo BUTYL (od velikosti 5000) pryže, pozinkovaná příruba (velikost 5 - 150 litrů) popř. lakovaná (od velikosti 200 litrů) se speciální vložkou.

EXPANZNÍ NÁDOBY DO SOLÁRNÍCH SYSTÉMŮ

Typ	Max. prac. tlak	Rozměry (mm)		Připojení DN	Max. teplota média	Cena bez DPH	
		H	Ø				
VS 12	8 bar	295	280	3/4"	140 °C	834 Kč	
VS 18		430				873 Kč	
VS 24		483				898 Kč	
VSV 35		450				365	1 369 Kč
VSV 50		582					2 156 Kč
VSV 80	717	415	1"	3 525 Kč			
VSV 100	675	495		5 620 Kč			
VSV 150	790	550		7 253 Kč			
VSV 200	1212	650		8 808 Kč			
VSV 300	1085	600	1 1/4"	13 550 Kč			
VSV 500	1438	750		18 467 Kč			
VSI 12	10 bar	325		280	2x 3/4"	732 Kč	
VSI 18		435	801 Kč				
VSI 24		510	944 Kč				



Vak tlakové nádoby z EPDM HT pryže, pozinkovaná příruba se speciální vložkou.

EXPANZNÍ NÁDOBY DO TEPELOVODNÍCH SYSTÉMŮ

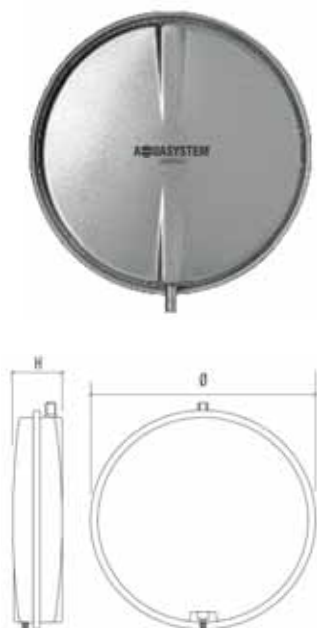

Typ	Max. prac. tlak	Rozměry (mm)		Připojení DN	Max. teplota média	Cena bez DPH
		Ø	H			
VCP 325-6	3 bar	325	100	3/4"	90 °C	832 Kč
VCP 325-8			120			900 Kč
VCP 325-10			135			955 Kč
VCP 325-12			165			1 016 Kč
VCP 387-6		387	60	3/8"		907 Kč
VCP 387-8			85			975 Kč
VCP 387-10			100			1 040 Kč
VCP 387-12			120	3/4"		1 084 Kč
VCP 387-14			140			1 153 Kč
VCP 387-16			155			1 187 Kč
VCP 387-18			180			1 214 Kč
VCP 392-6			392	60		3/8"
VCP 392-8		75		1 146 Kč		
VCP 392-10		90		1 214 Kč		

Žárově pozinkované ploché expanzní nádoby se speciální membránou SBR BUTYL.



Typ	Max. prac. tlak	Rozměry (mm)			Připojení DN	Max. teplota média	Cena bez DPH
		A	B	H			
VRP 204-6	3 bar	200	490	70	3/8"	90 °C	975 Kč
VRP 204-8				95			1 054 Kč
VRP 204-10				102			1 105 Kč
VRP 204-12				110			1 153 Kč
VRP 205-8		515	120	3/4"	1 054 Kč		
VRP 205-10					145		1 105 Kč
VRP 205-12					1 153 Kč		
VRP 220-7		220	450	3/8"	72		1 071 Kč
VRP 220-8					80		1 091 Kč
VRP 220-10					100		1 166 Kč
VRP 250-7		250	440	3/8"	75		1 132 Kč
VRP 250-10					95		1 200 Kč
VRP 250-12					110		1 350 Kč
VRP 250-14					135		1 405 Kč
VRP 250-16					160		1 528 Kč

Žárově pozinkované ploché expanzní nádoby se speciální membránou SBR BUTYL.

Vaky EPDM	Cena bez DPH
2, 5, 8, 12 l	156 Kč
18, 24, 35 l	160 Kč
50 l	400 Kč
60, 80 l	620 Kč
100, 150 l	990 Kč
200, 300 l	3 156 Kč
500 l	5 926 Kč
750 l	8 087 Kč
1000, 1500 l	11 789 Kč



Vaky BUTYL+	Cena bez DPH
AR 2+, AR 5+, AR 8+	192 Kč
AR 12+	249 Kč
AR 18+, AHR 18+	268 Kč
AR 24+, AHR 24+	283 Kč
AVR 35+, AVR 50+, AHR 50+	569 Kč
AVR 60+, AVR 80+	1 427 Kč
AVR 100+, AHR 100+, AVR 150+	2 214 Kč
AVR 200+	3 158 Kč
AVR 300+	4 899 Kč
AVR 500+	8 886 Kč



Ventilek	38 Kč
Příruba - Ø 145 mm, 24 - 100, pozink	234 Kč
Příruba - Ø 260 mm, 200 - 500, pozink	1 191 Kč
Příruba inox - Ø 145 mm, 24 - 100	746 Kč
Příruba inox - Ø 260 mm, 200 - 500	2 172 Kč
Příruba horní - pro nádoby VAV 100-5000 l, 3/4" - 1/2"	697 Kč



Konzole SUP001 - 3/4"	411 Kč
Konzole SUP002 - 1"	456 Kč
Konzole SUP011 - 60-320 mm	247 Kč
Konzole SUP012 - 60-380 mm	283 Kč



SUP001-002



SUP011-012

■ POLYETYLENOVÉ SBĚRNÉ NÁDRŽE VÁLCOVÉ

Polyetylenové válcové sběrné nádrže jsou vhodné pro skladování pitné vody za atmosférického tlaku. Jsou vhodné pro styk s potravinami. Jsou lehké, nárazuodolné a snadno přenosné. Nádrže jsou použitelné při teplotách od -40 až do +60 °C a jsou odolné vůči UV záření a řasám. Lze je čistit pomocí standardních čisticích prostředků.



Kód	Objem nádrže	Cena bez DPH
VERTIKÁLNÍ		
3500 26 201 0002	100 litrů	3 410 Kč
3500 26 201 0003	200 litrů	4 389 Kč
3500 26 201 0005	350 litrů	5 664 Kč
3500 26 201 0006	500 litrů	6 138 Kč
3500 26 201 0008	1 000 litrů (průměr nádrže 800 mm)	10 705 Kč
3500 26 201 0009	1 000 litrů (průměr nádrže 920 mm)	10 379 Kč
3500 26 201 0010	1 500 litrů	17 288 Kč
3500 26 201 0011	2 100 litrů	20 224 Kč
3500 26 201 0012	3 300 litrů	27 697 Kč
3500 26 201 0014	5 300 litrů	35 940 Kč
HORIZONTÁLNÍ		
3500 26 101 0055	300 litrů	4 982 Kč
3500 26 101 0056	500 litrů	6 138 Kč
3500 26 101 0059	1 000 litrů	11 091 Kč
3500 26 101 0060	1 500 litrů	15 212 Kč
3500 26 101 0061	2 000 litrů	19 779 Kč
3500 26 101 0062	3 000 litrů	25 028 Kč
3500 26 101 0064	5 000 litrů	43 828 Kč

■ POLYETYLENOVÉ VÁLCOVÉ PŘEPRAVNÍ NÁDRŽE



Kód	Objem nádrže	Cena bez DPH
3500 26 090 0006	500 litrů	7 087 Kč
3500 26 090 0009	1 000 litrů	12 633 Kč
3500 26 090 0010	1 500 litrů	16 932 Kč
3500 26 090 0011	2 100 litrů	20 965 Kč
3500 26 090 0012	3 200 litrů	25 740 Kč
3500 26 090 0014	5 200 litrů	35 110 Kč

■ POLYETYLENOVÉ SBĚRNÉ NÁDRŽE DO SUTERÉNU



Kód	Objem nádrže	Cena bez DPH
3500 26 401 0051	500 litrů	7 621 Kč

■ POLYETYLENOVÉ SBĚRNÉ NÁDRŽE KUBICKÉ



Kód	Objem nádrže	Cena bez DPH
3500 26 401 0002	100 litrů	3 855 Kč
3500 26 401 0003	200 litrů	4 863 Kč
3500 26 401 0005	300 litrů	6 227 Kč
3500 26 401 0006	500 litrů	8 511 Kč

POLYETYLENOVÉ SBĚRNÉ NÁDRŽE POLICOVÉ ■

Kód	Objem nádrže	Cena bez DPH
3500 26 301 0026	500 litrů	7 740 Kč
3500 26 301 0028	750 litrů	10 023 Kč
3500 26 301 0029	1 000 litrů	12 039 Kč
3500 26 301 0031	2 000 litrů	21 588 Kč
3500 26 301 0032	3 000 litrů	30 543 Kč



CORDIVARI

POLYETYLENOVÉ SBĚRNÉ NÁDRŽE OVÁLNÉ ■

Kód	Objem nádrže	Cena bez DPH
3500 26 305 0005	300 litrů	10 201 Kč
3500 26 305 0006	500 litrů	14 441 Kč



OTEVŘENÉ EXPANZNÍ POLYETYLENOVÉ NÁDRŽE ■

Kód	Objem nádrže	Cena bez DPH
3500 26 401 1001	30 litrů	1 394 Kč

Otevřené expanzní nádrže jsou vhodné jako bezpečnostní zařízení topných systémů, kde nemohl být nainstalován uzavřený okruh (sporáky, kotle na pelety). Expanzní nádrž obsahuje víko s bezpečnostním ventilem potrubí, přepad a instalační příslušenství pro přívod vody. Funkcí expanzní nádrže je pojmout větší objem vody, což vede ke zvýšení teploty.



POLYETYLENOVÉ PODZEMNÍ NÁDRŽE VERTIKÁLNÍ ■

Kód	Objem nádrže	Cena bez DPH
SBĚRNÉ		
3500 26 201 0507	750 litrů	11 106 Kč
3500 26 201 0508	1 120 litrů	15 305 Kč
3500 26 201 0511	1 680 litrů	21 118 Kč
3500 26 201 0514	2 240 litrů	28 150 Kč
DRENÁŽNÍ (VSAKOVACÍ)		
3710 26 201 4001	750 litrů	13 143 Kč
3710 26 201 4002	1 120 litrů	17 466 Kč

Drenážní varianta je opatřena otvory, které umožňují vsakování vody do půdy.



POLYETYLENOVÉ PODZEMNÍ NÁDRŽE HORIZONTÁLNÍ



Kód	Objem nádrže	Cena bez DPH
3500 26 101 0510	1 500 litrů	19 946 Kč

Kód	Popis	Cena bez DPH
5006 17 071 0010	 Prodloužení hrdla válcových žebrovaných nádrží - Ø 600 mm - výška 300 mm	2 694 Kč



Kód	Objem nádrže	Cena bez DPH
3500 26 101 0112	3 000 litrů	21 720 Kč
3500 26 101 0114	5 000 litrů	35 467 Kč
3500 26 101 0520	10 000 litrů	119 201 Kč
3500 26 101 0525	15 000 litrů	204 253 Kč
3500 26 101 0530	20 000 litrů	284 757 Kč
3500 26 101 0535	25 000 litrů	350 306 Kč
3500 26 101 0540	30 000 litrů	427 804 Kč
3500 26 101 0545	35 000 litrů	512 239 Kč

Podzemní polyetylenové nádrže jsou vhodné pro skladování pitné, užitkové a odpadní vody za atmosferického tlaku. Jsou vhodné pro styk s potravinami. Jsou lehké, nárazuodolné a snadno přenosné. Nádrže jsou použitelné při teplotách od -40 do 60 °C a jsou odolné vůči UV záření a řasám. Lze je čistit pomocí standardních čistících prostředků. Nádrže jsou samonosné a vhodné pro instalaci bez nutnosti obetonování.

POLYETYLENOVÉ NÁDRŽE NA ODLUČOVÁNÍ MASTNÝCH LÁTEK



Odmašťovací polyetylenové nádrže slouží na pročištění "šedých" vod. Nádrž funguje na principu separace, kdy odpadní vody s vyšší hustotou (tuky, oleje, pěny) zůstávají v přední komoře nádrže. Díky sedimentaci je také možno zachytit hrubší nečistoty. Tyto nádrže jsou v souladu s evropskou směrnici UNI EN-1825-1.

Kód	Objem nádrže	Cena bez DPH
OM 200	200 litrů	7 807 Kč
OM 350	350 litrů	10 466 Kč
OM 3000	3 000 litrů	30 699 Kč
OM 5000	5 000 litrů	48 679 Kč

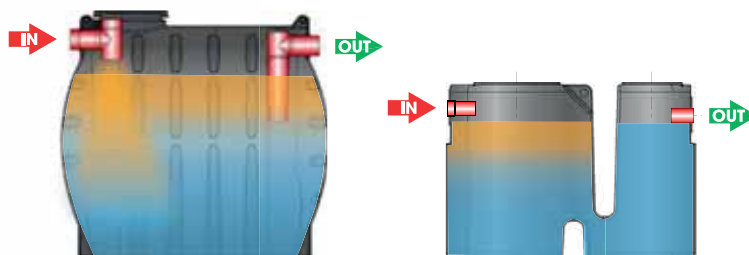

POVRCHOVÉ I PODZEMNÍ NÁDRŽE DODÁVÁME I JAKO PŘEČERPÁVACÍ STANICE S ČERPADLY Z CELÉHO NAŠEHO SORTIMENTU

Poradíme vám ideální řešení přímo na míru pro váš projekt.

Pro optimální volbu a cenovou nabídku se neváhejte obrátit na obchodního zástupce.

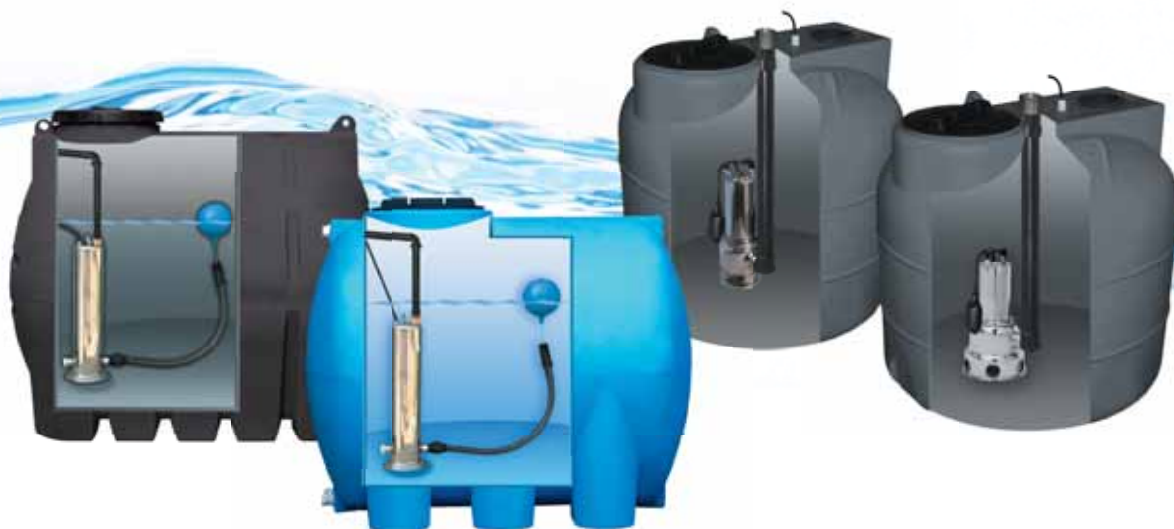

Možnost výběru ze sortimentu povrchových a podzemních nádrží Cordivari (str. 10-12) a kombinaci s širokou řadou ponorných čerpadel pro domácí, komerční i průmyslové využití a to značek Pentair, Pentax, Umbra Pompe a Subteck.

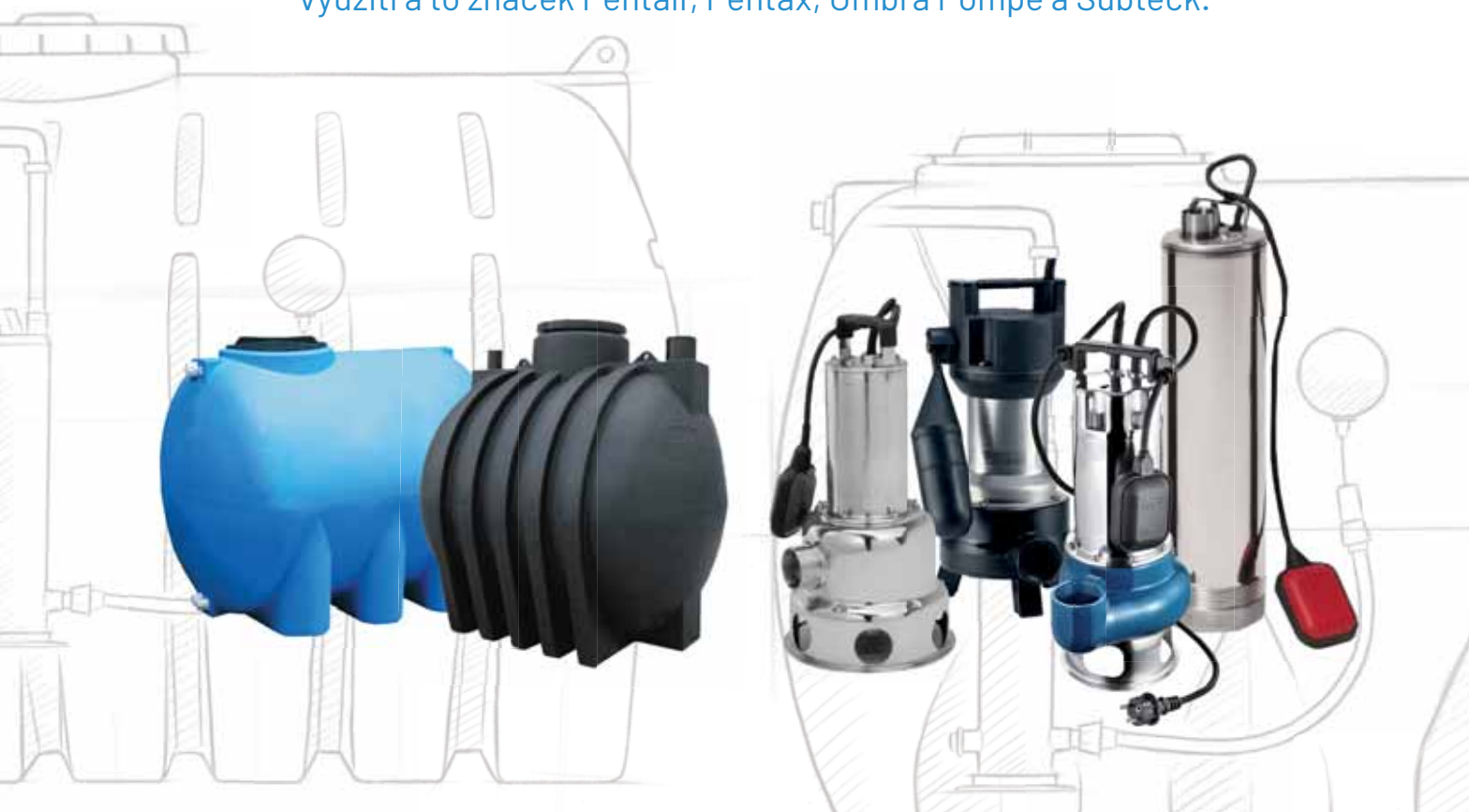

■ NEREZOVÉ SBĚRNÉ NÁDRŽE AISI 316 L

CORDIVARI



Nerezové sběrné nádrže jsou vhodné pro skladování čisté vody za atmosférického tlaku. Nádrže jsou vyrobeny z kvalitní nerezové oceli (chrom - nikl - molybden), vyznačující se značnou odolností proti korozi. [ZÁRUKA 5 LET.](#)



Kód	Objem nádrže	Cena bez DPH
VERTIKÁLNÍ		
3701 11 201 0021	125 litrů	20 339 Kč
3701 11 201 0022	200 litrů	22 809 Kč
3701 11 201 0023	300 litrů (průměr nádrže 500 mm)	25 424 Kč
3701 11 201 0001	300 litrů (průměr nádrže 600 mm)	18 673 Kč
3701 11 201 0002	500 litrů	20 310 Kč
3701 11 201 0003	750 litrů	28 526 Kč
3701 11 201 0004	1 000 litrů	31 370 Kč
3701 11 201 0005	1 500 litrů	49 210 Kč
3701 11 201 0006	2 000 litrů	58 632 Kč
3701 11 201 0007	3 000 litrů	103 389 Kč
3701 11 201 0008	4 000 litrů	144 814 Kč
3701 11 201 0009	5 000 litrů	171 444 Kč



Kód	Objem nádrže	Cena bez DPH
HORIZONTÁLNÍ		
3701 11 101 0021	125 litrů	19 707 Kč
3701 11 101 0022	200 litrů	22 177 Kč
3701 11 101 0023	300 litrů (průměr nádrže 500 mm)	24 792 Kč
3701 11 101 0001	300 litrů (průměr nádrže 600 mm)	18 328 Kč
3701 11 101 0002	500 litrů	20 310 Kč
3701 11 101 0003	750 litrů	28 526 Kč
3701 11 101 0004	1 000 litrů	31 715 Kč
3701 11 101 0005	1 500 litrů	47 888 Kč
3701 11 101 0006	2 000 litrů	58 086 Kč
3701 11 101 0007	3 000 litrů	111 950 Kč
3701 11 101 0008	4 000 litrů	155 385 Kč
3701 11 101 0009	5 000 litrů	179 545 Kč

■ NEREZOVÉ SBĚRNÉ NÁDRŽE AISI 316 L OBDÉLNÍKOVÉ



Kód	Objem nádrže	Cena bez DPH
3701 11 401 0005	300 litrů	23 528 Kč
3701 11 401 0001	500 litrů	26 917 Kč
3701 11 401 0002	1 000 litrů	43 005 Kč
3701 11 401 0003	1 500 litrů	68 687 Kč
3701 11 401 0004	2 000 litrů	90 519 Kč

■ NEREZOVÉ SBĚRNÉ NÁDRŽE AISI 304 L OBDÉLNÍKOVÉ



Kód	Objem nádrže	Cena bez DPH
3701 01 401 0005	300 litrů	22 354 Kč
3701 01 401 0001	500 litrů	22 792 Kč
3701 01 401 0002	1 000 litrů	32 598 Kč
3701 01 401 0003	1 500 litrů	55 886 Kč
3701 01 401 0004	2 000 litrů	75 759 Kč

NEREZOVÉ SBĚRNÉ NÁDRŽE AISI 304 L ■

Nerezové sběrné nádrže jsou vhodné pro skladování čisté vody za atmosférického tlaku. Nádrže jsou vyrobeny z nerezové oceli AISI 304.

Kód	Objem nádrže	Cena bez DPH
VERTIKÁLNÍ		
3701 01 201 0021	125 litrů	17 072 Kč
3701 01 201 0022	200 litrů	19 144 Kč
3701 01 201 0023	300 litrů (průměr nádrže 500 mm)	21 887 Kč
3701 01 201 0001	300 litrů (průměr nádrže 600 mm)	15 059 Kč
3701 01 201 0002	500 litrů	16 547 Kč
3701 01 201 0003	750 litrů	22 121 Kč
3701 01 201 0004	1000 litrů	23 784 Kč
3701 01 201 0005	1500 litrů	40 565 Kč
3701 01 201 0006	2 000 litrů	49 086 Kč
3701 01 201 0007	3 000 litrů	85 711 Kč
3701 01 201 0008	4 000 litrů	114 310 Kč
3701 01 201 0009	5 000 litrů	131 820 Kč
3701 01 201 0010	6 000 litrů	159 894 Kč
3701 01 201 0011	8 000 litrů	231 130 Kč
3701 01 201 0012	10 000 litrů	266 676 Kč
HORIZONTÁLNÍ		
3701 01 101 0021	125 litrů	16 576 Kč
3701 01 101 0022	200 litrů	18 502 Kč
3701 01 101 0023	300 litrů (průměr nádoby 500 mm)	21 245 Kč
3701 01 101 0001	300 litrů (průměr nádoby 600 mm)	14 679 Kč
3701 01 101 0002	500 litrů	16 459 Kč
3701 01 101 0003	750 litrů	22 588 Kč
3701 01 101 0004	1 000 litrů	24 689 Kč
3701 01 101 0005	1 500 litrů	37 938 Kč
3701 01 101 0006	2 000 litrů	47 656 Kč
3701 01 101 0007	3 000 litrů	90 088 Kč
3701 01 101 0008	4 000 litrů	122 365 Kč
3701 01 101 0009	5 000 litrů	138 153 Kč
3701 01 101 0010	6 000 litrů	150 556 Kč
3701 01 101 0011	8 000 litrů	232 473 Kč
3701 01 101 0012	10 000 litrů	266 676 Kč



NEREZOVÉ SBĚRNÉ NÁDRŽE AISI 304 L GENOVA ■

Kód	Objem nádrže	Cena bez DPH
3701 01 501 0001	300 litrů	14 825 Kč
3701 01 501 0007	330 litrů *	16 693 Kč
3701 01 501 0002	400 litrů	17 860 Kč
3701 01 501 0003	500 litrů	20 399 Kč
3701 01 501 0004	600 litrů	22 821 Kč
3701 01 501 0005	1 000 litrů	34 407 Kč



* zvláště vhodné pro instalaci v podkroví

NEREZOVÉ SBĚRNÉ NÁDRŽE AISI 304 L DO SUTERÉNU ■

Kód	Objem nádrže	Cena bez DPH
3701 01 401 0051	500 litrů	40 594 Kč
3701 01 401 0052	1 000 litrů	63 036 Kč



■ POZINKOVANÉ SBĚRNÉ NÁDRŽE

Pozinkované nádrže vhodné pro skladování čisté vody za atmosférického tlaku. Jsou vyrobeny výhradně z uhlíkové oceli s antikorozní pozinkovanou úpravou z 99,99% čistého zinku podle UNI EN 1179.



Kód	Objem nádrže	Cena bez DPH
VERTIKÁLNÍ		
3701 16 199 0021	125 litrů	8 376 Kč
3701 16 199 0022	200 litrů	9 455 Kč
3701 16 199 0023	300 litrů (průměr nádrže 500 mm)	10 564 Kč
3701 16 199 0001	300 litrů (průměr nádrže 600 mm)	8 434 Kč
3701 16 199 0002	500 litrů	10 360 Kč
3701 16 199 0003	750 litrů	13 804 Kč
3701 16 199 0004	1 000 litrů	15 380 Kč
3701 16 199 0005	1 500 litrů	26 586 Kč
3701 16 199 0006	2 000 litrů	31 780 Kč
3701 16 199 0007	3 000 litrů	48 356 Kč
3701 16 199 0008	4 000 litrů	61 518 Kč
3701 16 199 0009	5 000 litrů	66 625 Kč
3701 16 199 0010	6 000 litrů	98 857 Kč
3701 16 199 0011	8 000 litrů	132 912 Kč
3701 16 199 0012	10 000 litrů	148 752 Kč
3701 16 199 0014	15 000 litrů	236 577 Kč



HORIZONTÁLNÍ		
3701 16 099 0021	125 litrů	8 697 Kč
3701 16 099 0022	200 litrů	9 660 Kč
3701 16 099 0023	300 litrů (průměr nádrže 500 mm)	10 798 Kč
3701 16 099 0001	300 litrů (průměr nádrže 600 mm)	8 376 Kč
3701 16 099 0002	500 litrů	10 477 Kč
3701 16 099 0003	750 litrů	14 095 Kč
3701 16 099 0004	1 000 litrů	15 788 Kč
3701 16 099 0005	1 500 litrů	26 848 Kč
3701 16 099 0006	2 000 litrů	32 131 Kč
3701 16 099 0007	3 000 litrů	47 452 Kč
3701 16 099 0008	4 000 litrů	59 680 Kč
3701 16 099 0009	5000 litrů	67 997 Kč
3701 16 099 0010	6 000 litrů	96 877 Kč
3701 16 099 0011	8 000 litrů	124 511 Kč
3701 16 099 0012	10 000 litrů	139 474 Kč
3701 16 099 0014	15 000 litrů	225 546 Kč

■ POZINKOVANÉ SBĚRNÉ NÁDRŽE OBDÉLNÍKOVÉ



Kód	Objem nádrže	Cena bez DPH
3701 16 401 0001	300 litrů	10 558 Kč
3701 16 401 0002	500 litrů	13 947 Kč
3701 16 401 0003	1 000 litrů	19 909 Kč
3701 16 401 0004	1 500 litrů	28 734 Kč
3701 16 401 0005	2 000 litrů	35 851 Kč

■ POZINKOVANÉ SBĚRNÉ NÁDRŽE OVÁLNÉ



Kód	Objem nádrže	Cena bez DPH
3701 16 301 0001	1 100 litrů	31 776 Kč
3701 16 301 0002	1 600 litrů	39 682 Kč
3701 16 301 0003	2 000 litrů	45 780 Kč

PONORNÁ TLAKOVÁ ČERPADLA ■

Typ	Příkon [kW]	Výtlač H max [m]	Průtok Q max [l/min]	Cena bez DPH
	230V			
TROPIC 550-2	0,55	20	83	2 168 Kč

Ponorné dvoustupňové sudové čerpadlo v provedení motoru 230V, vybaveno 10m přírodním flexikabelem, plovákovým spínačem a přípojovacím příslušenstvím. Součástí komory čerpadla je i jemný filtr, který lze jednoduše čistit po sejmutí zámkového krytu propláchnutím. Čerpadlo je vhodné pro přečerpávání vody ze sklepů, nádrží, sudů a na zavlažování. Čerpadlo má přímý výtlač a je určeno pro čistou a dešťovou vodu bez mechanických nečistot.



TROPIC 550

Typ	Příkon [kW]	Výtlač H max [m]	Průtok Q max [l/min]	Cena bez DPH
	230V			
TROPIC 800-3	0,8	30	91	2 529 Kč
TROPIC 1000-4	1	40		2 619 Kč

Ponorná tlaková víceúrovňová čerpadla vhodná pro zavlažování a přečerpávání čisté a dešťové vody bez mechanických nečistot ze studní, bazénů a nádrží. Maximální hloubka ponoru 7 m a maximální teplota čerpané kapaliny 35 °C.



TROPIC 800
TROPIC 1000

PONORNÁ DRENÁŽNÍ ČERPADLA ■

Typ	Příkon [kW]	Výtlač H max [m]	Průtok Q max [l/min]	Cena bez DPH
	230V			
MOBY 400	0,4	8	150	1 634 Kč
MOBY 900	0,9	9,5	250	2 016 Kč

Drenážní čerpadla se zabudovaným plovákovým spínačem a přímým výtlačem v provedení motoru 230V. Schopnost čerpat mírně znečištěnou vodu s pevnými částicemi o maximální velikosti 5 mm. Vhodná pro přečerpávání vody ze sklepů, bazénů a nádrží. Velkou výhodou drenážního čerpadla je samozavodňovací komora.



PONORNÁ KALOVÁ ČERPADLA ■

Typ	Příkon [kW]	Výtlač H max [m]	Průtok Q max [l/min]	Cena bez DPH
	230V			
DRAFT 550	0,55	7	191	1 759 Kč
DRAFT 900	0,9	8,5	258	2 067 Kč

Kalová čerpadla se zabudovaným plovákovým spínačem a přímým výtlačem v provedení motoru 230V. Schopnost čerpat znečištěnou vodu s pevnými částicemi o maximální velikosti do 35 mm. Vhodná pro přečerpávání výkopů, jímek a septiků. Velkou výhodou čerpadla je samozavodňovací komora.



ODSTŘEDIVÁ ČERPADLA PVM

Odstředivá vertikální víceetapová čerpadla vhodná pro čerpání čisté vody bez pevných příměsí a abrazivního materiálu. Teplota čerpané kapaliny od -15 do 120 °C.

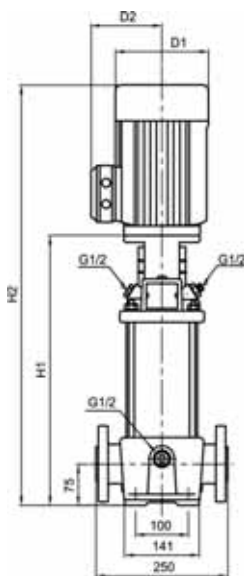

Typ	Výtlak H max [m]	Průtok Q max [l/min]	Motor P2		Rozměry				Váha (kg)	Cena bez DPH	
					Příruba DIN		D1	D2			
					H1	H2				230V	400V
PVM 1-2	11	40	0,5	0,37	279	474	141	115	23,4	15 965 Kč	16 087 Kč
PVM 1-3	17									16 062 Kč	16 184 Kč
PVM 1-4	22,5									16 597 Kč	16 743 Kč
PVM 1-5	29,5									17 083 Kč	17 253 Kč
PVM 1-6	35,5									17 909 Kč	18 031 Kč
PVM 1-7	41									18 492 Kč	18 638 Kč
PVM 1-8	48		0,75	0,55	369	564	141	115	25,8	19 197 Kč	19 221 Kč
PVM 1-9	54									19 756 Kč	19 683 Kč
PVM 1-10	59									20 534 Kč	20 534 Kč
PVM 1-11	65									21 311 Kč	21 335 Kč
PVM 1-12	72									23 134 Kč	23 863 Kč
PVM 1-13	77									24 057 Kč	24 592 Kč
PVM 1-15	90		1	0,75	501	736	141	115	30,5	24 859 Kč	25 564 Kč
PVM 1-17	103									27 581 Kč	27 702 Kč
PVM 1-19	114									29 646 Kč	29 354 Kč
PVM 1-21	125									31 177 Kč	30 861 Kč
PVM 1-23	137									33 510 Kč	33 170 Kč
PVM 1-25	152									37 130 Kč	38 710 Kč
PVM 1-27	164		2	1,5	733	1000	180	138	44,8	37 981 Kč	39 342 Kč
PVM 1-30	182									40 873 Kč	41 723 Kč
PVM 1-33	201									-	46 340 Kč
PVM 1-36	220									-	49 426 Kč

Typ	Výtlak H max [m]	Průtok Q max [l/min]	Motor P2		Rozměry				Váha (kg)	Cena bez DPH	
					Příruba DIN		D1	D2			
					H1	H2				230V	400V
PVM 3-2	11	75	0,5	0,37	279	474	141	115	23,4	16 184 Kč	16 354 Kč
PVM 3-3	18,5									16 889 Kč	17 010 Kč
PVM 3-4	25									17 763 Kč	17 885 Kč
PVM 3-5	30,5									18 662 Kč	18 808 Kč
PVM 3-6	38									19 489 Kč	19 537 Kč
PVM 3-7	44									20 436 Kč	20 485 Kč
PVM 3-8	50		0,75	0,55	351	546	141	115	25,4	20 436 Kč	20 485 Kč
PVM 3-9	58									21 360 Kč	21 894 Kč
PVM 3-10	64									22 307 Kč	22 842 Kč
PVM 3-11	70									23 231 Kč	23 814 Kč
PVM 3-12	76,5									26 050 Kč	25 734 Kč
PVM 3-13	84									27 143 Kč	26 803 Kč
PVM 3-15	96		1	0,75	429	664	141	115	30,2	27 751 Kč	27 435 Kč
PVM 3-17	111									29 986 Kč	29 622 Kč
PVM 3-19	124									31 882 Kč	32 732 Kč
PVM 3-21	138									34 117 Kč	34 992 Kč
PVM 3-23	150									-	35 843 Kč
PVM 3-25	163,5									37 981 Kč	39 342 Kč
PVM 3-27	177		2	1,5	553	820	180	138	41,8	40 873 Kč	41 723 Kč
PVM 3-29	190									44 723 Kč	45 573 Kč
PVM 3-31	204									46 340 Kč	47 197 Kč
PVM 3-33	218									48 120 Kč	49 426 Kč
PVM 3-36	237									51 516 Kč	52 245 Kč

ODSTŘEDIVÁ ČERPADLA PVM

Odstředivá vertikální vícestupňová čerpadla vhodná pro čerpání čisté vody bez pevných příměsí a abrazivního materiálu. Teplota čerpané kapaliny od -15 do 120 °C.

Typ	Výtlačk H max [m]	Průtok Q max [l/min]	Motor P2		Rozměry			Cena bez DPH			
					Příruba DIN		D1	D2	D3	230V	400V
					H1	H2					
PVM 5-2	11,5	142	0,5	0,37	279	474	141	115	-	18 517 Kč	18 638 Kč
PVM 5-3	18		0,75	0,55	306	501			-	19 464 Kč	19 489 Kč
PVM 5-4	24				333	528			-	20 947 Kč	20 995 Kč
PVM 5-5	31		1	0,75	366	601	180	138	-	22 429 Kč	23 012 Kč
PVM 5-6	38				393	628			-	24 689 Kč	24 300 Kč
PVM 5-7	44		1,5	1,1	420	655			-	25 807 Kč	25 491 Kč
PVM 5-8	51,5				447	682			-	26 511 Kč	26 147 Kč
PVM 5-9	58		2	1,5	490	757			-	28 455 Kč	29 282 Kč
PVM 5-10	65				517	784			-	29 549 Kč	30 424 Kč
PVM 5-11	73,5		3	2,2	544	811	194	145	-	-	32 902 Kč
PVM 5-12	80				571	838			-	33 874 Kč	
PVM 5-13	85				598	865			-	34 822 Kč	
PVM 5-14	93,5				625	892			-	35 867 Kč	
PVM 5-15	100				652	919			-	36 839 Kč	
PVM 5-16	107				679	946			-	37 811 Kč	
PVM 5-18	134,5		4	3	737	1058	-	-	42 136 Kč		
PVM 5-20	148				791	1112	-	44 080 Kč			
PVM 5-22	161,5		5,5	4	845	1117	225	160	-	-	46 389 Kč
PVM 5-24	175,5	899			1227	-			48 357 Kč		
PVM 5-26	196	953			1281	-			50 374 Kč		
PVM 5-29	217	1034			1362	-			53 266 Kč		
PVM 5-32	217	7,5	5,5	1145	1510	248	194	300	-	74 917 Kč	
PVM 5-36	246			1253	1618			-	76 059 Kč		

Typ	Výtlačk H max [m]	Průtok Q max [l/min]	Motor P2		Rozměry			Cena bez DPH					
					Příruba DIN		D1	D2	D3	230V	400V		
					H1	H2							
PVM 10-1	11,5	217	0,5	0,37	343	538	141	115	-	25 855 Kč	26 025 Kč		
PVM 10-2	18		1	0,8	347	582			-	28 310 Kč	28 893 Kč		
PVM 10-3	28				377	612			-	35 575 Kč	35 138 Kč		
PVM 10-4	39		2	1,5	423	690	180	138	-	37 932 Kč	38 929 Kč		
PVM 10-5	49				453	720			-	41 966 Kč			
PVM 10-6	59		3	2,2	483	750			-	44 323 Kč			
PVM 10-7	70				518	839			-	48 940 Kč			
PVM 10-8	80		4	3	548	869			194	145	-	-	51 322 Kč
PVM 10-9	90				578	899					-	53 727 Kč	
PVM 10-10	100,5		5,5	4	608	936	225	160	-	-	61 528 Kč		
PVM 10-12	120,5				668	996			-	66 412 Kč			
PVM 10-14	142,5		7,5	5,5	760	1125	248	194	300	-	77 614 Kč		
PVM 10-16	162				820	1185			-	82 474 Kč			
PVM 10-18	186		10	7,5	880	1265	280	173	280	-	90 979 Kč		
PVM 10-20	205				940	1325			-	95 791 Kč			
PVM 10-22	215		1000	1385	-	100 675 Kč							

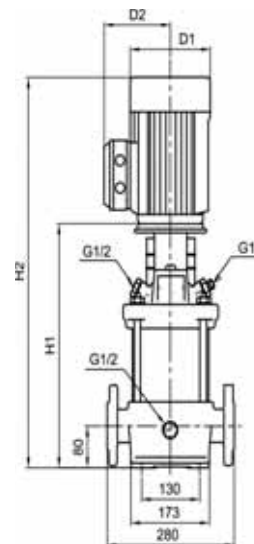
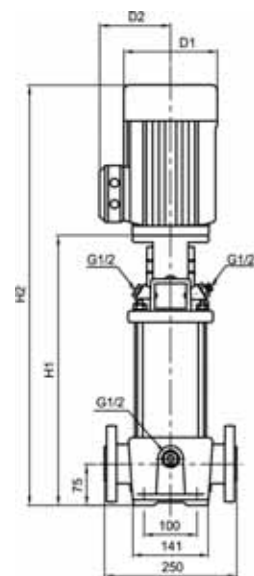

ODSTŘEDIVÁ ČERPADLA PVM

Odstředivá vertikální vícestupňová čerpadla vhodná pro čerpání čisté vody bez pevných příměsí a abrazivního materiálu. Teplota čerpané kapaliny od -15 do 120 °C.

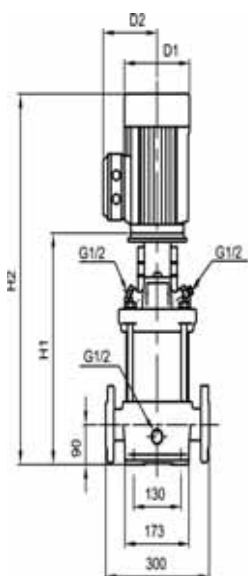

Typ	Výtlač H max [m]	Průtok Q max [l/min]	Motor P2		Rozměry					Cena bez DPH				
			[HP]	[kW]	Příruba DIN		D1	D2	D3	230V	400V			
					H1	H2								
PVM 15-1	11	392	1,5	1,1	400	635	141	115	-	28 528 Kč	28 237 Kč			
PVM 15-2	27		3	2,2	415	682	180	138	-	-	34 919 Kč			
PVM 15-3	40,5		4	3	465	786	194	145	-	-	40 532 Kč			
PVM 15-4	54		5,5	4	510	838	225	160	-	-	47 239 Kč			
PVM 15-5	68				555	883						248	-	49 621 Kč
PVM 15-6	82		7,5	5,5	632	997	248	194	300	-	-	62 330 Kč		
PVM 15-7	97				677	1042							-	64 832 Kč
PVM 15-8	110				722	1107							-	72 827 Kč
PVM 15-9	124		10	7,5	767	1152	-	-	-	-	75 281 Kč			
PVM 15-10	139				889	1387						-	93 045 Kč	
PVM 15-12	167				979	1477						317	238	350
PVM 15-14	194		1069	1567	-	103 178 Kč								
PVM 15-17	236,5		20	15	1204	1702	-	-	-	-	125 388 Kč			

Typ	Výtlač H max [m]	Průtok Q max [l/min]	Motor P2		Rozměry					Cena bez DPH			
			[HP]	[kW]	Příruba DIN		D1	D2	D3	230V	400V		
					H1	H2							
PVM 20-1	12	483	1,5	1,1	400	636	141	115	-	30 983 Kč	30 618 Kč		
PVM 20-2	27		3	2,2	415	682	180	138	-	-	38 248 Kč		
PVM 20-3	41		5,5	4	465	793	225	160	-	-	54 359 Kč		
PVM 20-4	56		7,5	5,5	542	907	248	194	300	-	-	64 468 Kč	
PVM 20-5	71				587	952							-
PVM 20-6	86,5		10	7,5	632	1017	-	-	-	-	78 246 Kč		
PVM 20-7	101				677	1062						-	81 381 Kč
PVM 20-8	115,5				799	1297						317	238
PVM 20-10	145		889	1387	-	107 382 Kč							
PVM 20-12	175,5		20	15	979	1477	-	-	-	-	131 123 Kč		
PVM 20-14	204				1069	1567						-	137 295 Kč
PVM 20-17	250				1204	1746						-	163 661 Kč

Typ	Výtlač H max [m]	Průtok Q max [l/min]	Motor P2		Rozměry					Cena bez DPH				
			[HP]	[kW]	Příruba DIN		D1	D2	D3	230V	400V			
					H1	H2								
PVM 32-1-1	16,5	667	2	1,5	504	771	180	138	280	44 469 Kč	45 198 Kč			
PVM 32-1	18,5		3	2,2						-	48 333 Kč			
PVM 32-2-2	31		4	3	574	895	194	145	-	-	55 866 Kč			
PVM 32-2	39		5,5	4		902	225	160	-	62 159 Kč				
PVM 32-3-2	50,5		7,5	5,5	644	1009	248	194	300	-	-	82 256 Kč		
PVM 32-3	57												-	82 256 Kč
PVM 32-4-2	70												-	96 981 Kč
PVM 32-4	77		10	7,5	714	1099	-	-	-	-	96 981 Kč			
PVM 32-5-2	90,5		15	11	894	1392	-	-	-	-	121 889 Kč			
PVM 32-5	97,5											-	121 889 Kč	
PVM 32-6-2	110											964	1462	-
PVM 32-6	117		20	15	1034	1532	317	238	350	-	151 365 Kč			
PVM 32-7-2	130											-	151 365 Kč	
PVM 32-7	137											-	157 974 Kč	
PVM 32-8-2	149,5		25	18,5	1104	1602	-	-	-	-	157 974 Kč			
PVM 32-8	156,5											-	157 974 Kč	
PVM 32-9-2	170,5											1174	1716	-
PVM 32-9	178		-	179 310 Kč										

ODSTŘEDIVÁ ČERPADLA PVM

Typ	Výtlač H max [m]	Průtok Q max [l/min]	Motor P2		Rozměry					Cena bez DPH
					Příruba DIN		D1	D2	D3	
			[HP]	[kW]	H1	H2				400V
PVM 32-10-2	188	667	25	18,5	1244	1786	317	238	350	185 919 Kč
PVM 32-10	197									185 919 Kč
PVM 32-11-2	210		30	22	1314	1894	358	265	350	208 494 Kč
PVM 32-11	217									208 494 Kč
PVM 32-12-2	228,5				1384	1964	420	295	400	215 347 Kč
PVM 32-12	237									215 347 Kč
PVM 32-13-2	252		40	30	1454	2114	420	295	400	242 611 Kč
PVM 32-13	257									242 611 Kč
PVM 32-14-2	271,5				2184	249 269 Kč				
PVM 32-14	277,5						249 269 Kč			

Typ	Výtlač H max [m]	Průtok Q max [l/min]	Motor P2		Rozměry					Cena bez DPH							
					Příruba DIN		D1	D2	D3								
			[HP]	[kW]	H1	H2				400V							
PVM 45-1-1	21	967	4	3	560	324	194	145	280	53 484 Kč							
PVM 45-1	26									889	160	225	64 128 Kč				
PVM 45-2-2	41		7,5	5,5	640	1006	248	194	300	85 342 Kč							
PVM 45-2	50,5									1026	102 449 Kč						
PVM 45-3-2	67		15	11	830	1329	317	238	350	129 568 Kč							
PVM 45-3	76									129 568 Kč							
PVM 45-4-2	93									20	15	910	1409	317	238	350	160 866 Kč
PVM 45-4	102																160 866 Kč
PVM 45-5-2	119		25	18,5	990	1533	358	265	350	191 387 Kč							
PVM 45-5	129									191 387 Kč							
PVM 45-6-2	145	30	22	1070	1650	420	295	400	217 145 Kč								
PVM 45-6	154,5								217 145 Kč								
PVM 45-7-2	172								40	30	1150	1810	420	295	400	236 755 Kč	
PVM 45-7	181															236 755 Kč	
PVM 45-8-2	197	40	30	1230	1890	420	295	400	244 482 Kč								
PVM 45-8	206,5								244 482 Kč								
PVM 45-9-2	223,5			1310	1970				420	295	400	252 234 Kč					
PVM 45-9	232											289 073 Kč					
PVM 45-10-2	249	50	37	1390	2050	470	325	450	296 582 Kč								
PVM 45-10	257								296 582 Kč								
PVM 45-11-2	280	60	45	1470	2160	470	325	450	366 177 Kč								
PVM 45-11	289								366 177 Kč								
PVM 45-12-2	296,5			1550	2240				470	325	450	374 633 Kč					
PVM 45-12	315											374 633 Kč					
PVM 45-13-2	332	1630	2320	383 017 Kč													

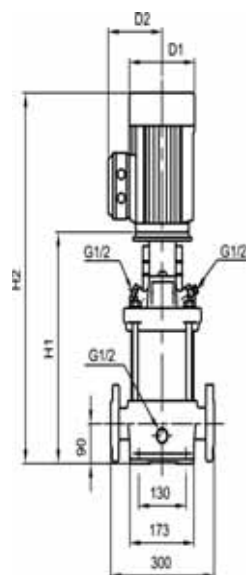

ODSTŘEDIVÁ ČERPADLA PVM

Odstředivá vertikální vícestupňová čerpadla vhodná pro čerpání čisté vody bez pevných příměsí a abrazivního materiálu. Teplota čerpané kapaliny od -15 do 120 °C.

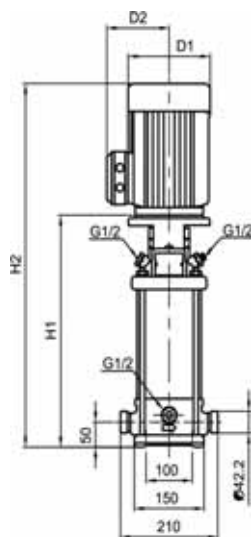

Typ	Výtlač H max [m]	Průtok Q max [l/min]	Motor P2		Rozměry					Cena bez DPH
					Příruba DIN		D1	D2	D3	
			[HP]	[kW]	H1	H2				400V
PVM 64-1-1	21,5	1417	5,5	4	563	891	225	160	280	60 361 Kč
PVM 64-1	30,5		7,5	5,5		928				248
PVM 64-2-2	40		10	7,5	646	1031	317	238	350	
PVM 64-2-1	50		15	11	756	1254				111 051 Kč
PVM 64-2	60									111 051 Kč
PVM 64-3-2	69		20	15	838	1336				140 430 Kč
PVM 64-3-1	78,5						140 430 Kč			
PVM 64-3	88,5		25	18,5	920	1380	358	265	400	161 401 Kč
PVM 64-4-2	98					1463				169 007 Kč
PVM 64-4-1	108		30	22	1003	1663	420	295	400	187 645 Kč
PVM 64-4	118									1500
PVM 64-5-2	128		40	30	1086	1746	470	325	450	210 681 Kč
PVM 64-5-1	138									1168
PVM 64-5	148		50	37	1172	1862	470	325	450	218 700 Kč
PVM 64-6-2	157									1254
PVM 64-6-1	167		60	45	1254	1944	470	325	450	257 653 Kč
PVM 64-6	177									1828
PVM 64-7-2	186		60	45	1172	1862	470	325	450	265 672 Kč
PVM 64-7-1	196,5									1862
PVM 64-7	206,5		60	45	1254	1944	470	325	450	333 056 Kč
PVM 64-8-2	217	1862								340 637 Kč
PVM 64-8-1	226								340 637 Kč	

Typ	Výtlač H max [m]	Průtok Q max [l/min]	Motor P2		Rozměry					Cena bez DPH
					Příruba DiN		D1	D2	D3	
			[HP]	[kW]	H1	H2				400V
PVM 90-1-1	26	2000	7,5	5,5	572	937	248	194	300	79 218 Kč
PVM 90-1	34		10	7,5		957				93 944 Kč
PVM 90-2-2	48		15	11	774	1272	317	298	350	122 569 Kč
PVM 90-2	68		20	15						153 260 Kč
PVM 90-3-2	80		25	18,5	866	1408	358	265	400	181 084 Kč
PVM 90-3	101,5									1446
PVM 90-4-2	115		40	30	958	1618	420	295	400	275 927 Kč
PVM 90-4	136									1446
PVM 90-5-2	149		50	37	1050	1710	470	325	450	296 047 Kč
PVM 90-5	169									1710
PVM 90-6-2	183,5		60	45	1142	1832	470	325	450	333 493 Kč
PVM 90-6	204									1832

Typ	Výtlač H max [m]	Průtok Q max [l/min]	Motor P2		Rozměry					Cena bez DPH
					Příruba DiN		D1	D2	D3	
			[HP]	[kW]	H1	H2				400V
PVM 120-1	29	2667	15	11	834	498	317	238	350	204 849 Kč
PVM 120-2-1	50		25	18,5						542
PVM 120-2	58		30	22	989,5	580	358	265	400	275 100 Kč
PVM 120-3	87,5		40	30						660
PVM 120-4-1	108,5		50	37	1300,5	660	420	295	400	436 671 Kč
PVM 120-5-1	138,5									60
PVM 120-6-1	168		75	55	1641,5	770	510	355	550	605 143 Kč
PVM 120-7	207,5									100

ODSTŘEDIVÁ ČERPADLA PVM

Odštěřivá vertikální vícešupňová čerpadla vhodná pro čerpání čisté vody bez pevných příměsí a abrazivního materiálu. Teplota čerpané kapaliny od -15 do 120 °C.

Typ	Výtlak H max [m]	Průtok Q max [l/min]	Motor P2		Rozměry						Cena bez DPH
					Příruba DIN			D1	D2	D3	
			[HP]	[kW]	H1	H2	H3				400V
PVM 150-1-1	22	3000	15	11	834	498	1332	317	238	350	179 659 Kč
PVM 150-1	31,5		20	15		542	1376				190 997 Kč
PVM 150-2-1	53,5		30	22	989,5	580	1569,5	358	265	241 297 Kč	
PVM 150-3-2	76		40	30	1145	660	1805	420	295	400	316 793 Kč
PVM 150-3	95		50	37							373 108 Kč
PVM 150-4-1	177,5		60	45	1304,5	690	1994,5	470	325	450	391 664 Kč
PVM 150-5-2	140		75	55	1486	770	2256	510	355	550	522 111 Kč
PVM 150-6	191,5		100	75	1641,5	845	2486,5	580	410		626 505 Kč

CELONEREZOVÁ ODSTŘEDIVÁ ČERPADLA PVM I AISI 304

Celonerezová čerpadla vhodná pro čerpání čisté vody bez pevných příměsí a abrazivního materiálu. Teplota čerpané kapaliny od -15 do 120 °C. Hydraulická část čerpadla vyrobená z nerezového materiálu AISI 304.

Typ	Výtlak H max [m]	Průtok Q max [l/min]	Motor P2		Rozměry (dle připojení)						Cena bez DPH	
					Vítaulic		DiN		D1	D2	230V	400V
			[HP]	[kW]	H1	H2	H1	H2				
PVMI 1-2	11	40	0,5	0,37	257	452	282	477	141	115	18 347 Kč	18 541 Kč
PVMI 1-3	17										18 492 Kč	18 638 Kč
PVMI 1-4	22,5				275	470	300	495			19 051 Kč	19 221 Kč
PVMI 1-5	29,5				293	488	318	513			19 659 Kč	19 829 Kč
PVMI 1-6	35,5				311	506	336	531			20 606 Kč	20 752 Kč
PVMI 1-7	41				329	524	354	549			21 238 Kč	21 384 Kč
PVMI 1-8	48				347	542	372	567			21 773 Kč	21 797 Kč
PVMI 1-9	54				365	560	390	585			22 380 Kč	22 405 Kč
PVMI 1-10	59				383	578	408	603			23 401 Kč	23 425 Kč
PVMI 1-11	65				401	596	426	621			24 373 Kč	24 397 Kč
PVMI 1-12	72		425	660	450	685	26 609 Kč	27 143 Kč				
PVMI 1-13	77		443	678	468	703	27 678 Kč	28 237 Kč				
PVMI 1-15	90		479	714	504	739	28 407 Kč	28 917 Kč				
PVMI 1-17	103		515	750	540	775	31 687 Kč	31 347 Kč				
PVMI 1-19	114		551	786	576	811	34 093 Kč	33 777 Kč				
PVMI 1-21	125		587	822	612	847	35 843 Kč	35 502 Kč				
PVMI 1-23	137		623	86	648	883	38 540 Kč	38 175 Kč				
PVMI 1-25	152		675	942	700	991	41 723 Kč	42 622 Kč				
PVMI 1-27	164		711	978	736	1027	43 667 Kč	44 615 Kč				
PVMI 1-30	182		765	1032	790	1081	46 972 Kč	47 944 Kč				
PVMI 1-33	201	819	1086	844	1135	-	53 314 Kč					
PVMI 1-36	220	873	1140	898	1189	-	56 862 Kč					

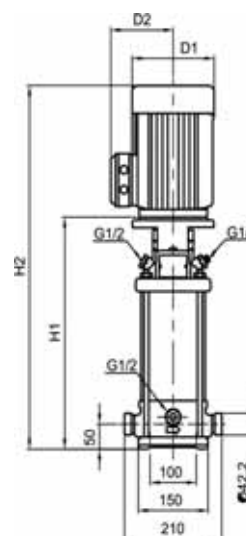

■ CELONEREZOVÁ ODSTŘEDIVÁ ČERPADLA PVMI AISI 304

Celonerezová čerpadla vhodná pro čerpání čisté vody bez pevných příměsí a abrazivního materiálu. Teplota čerpané kapaliny od -15 do 120 °C. Hydraulická část čerpadla vyrobená z nerezové oceli AISI 304.

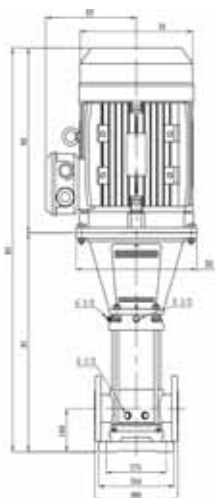
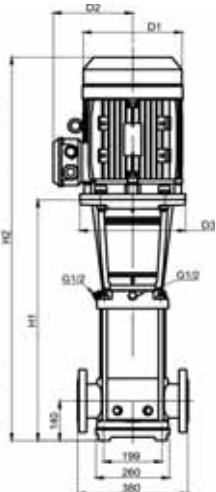

Typ	Výtlač H max [m]	Průtok Q max [l/min]	Motor P2		Rozměry (dle připojení)						Cena bez DPH	
					Victaulic		DiN		D1	D2		
			[HP]	[kW]	H1	H2	H1	H2			230V	400V
PVMI 3-2	11	75	0,5	0,37	257	452	282	477	141	115	18 662 Kč	18 784 Kč
PVMI 3-3	18,5				293	488	318	513			19 416 Kč	19 586 Kč
PVMI 3-4	25				311	506	336	531			20 412 Kč	20 582 Kč
PVMI 3-5	30,5				329	524	354	549			21 433 Kč	21 578 Kč
PVMI 3-6	38				353	588	378	613			22 405 Kč	22 429 Kč
PVMI 3-7	44				371	606	396	631			23 474 Kč	23 571 Kč
PVMI 3-8	50		1	0,75	389	624	414	649	24 567 Kč	25 151 Kč		
PVMI 3-9	58				407	642	432	667	25 637 Kč	26 220 Kč		
PVMI 3-10	64				425	660	450	685	26 730 Kč	27 362 Kč		
PVMI 3-11	70				443	678	468	703	30 011 Kč	29 597 Kč		
PVMI 3-12	76,5				479	714	504	739	31 250 Kč	30 861 Kč		
PVMI 3-13	84				531	798	180	138	177	141	31 906 Kč	31 493 Kč
PVMI 3-15	96		567	834	34 482 Kč	34 044 Kč						
PVMI 3-17	111		603	870	36 644 Kč	37 641 Kč						
PVMI 3-19	124		639	906	39 245 Kč	40 265 Kč						
PVMI 3-21	138		675	942	-	41 213 Kč						
PVMI 3-23	150		711	978	-	43 570 Kč						
PVMI 3-25	163,5		3	2,2	747	1014	-	46 923 Kč				
PVMI 3-27	177				787	1108	-	49 208 Kč				
PVMI 3-29	190				823	1144	-	51 492 Kč				
PVMI 3-31	204				877	1198	-	54 043 Kč				
PVMI 3-33	218		4	3	194	145	197	147	-	59 268 Kč		
PVMI 3-36	237				-	-	-	-	59 754 Kč			

Typ	Výtlač H max [m]	Průtok Q max [l/min]	Motor P2		Rozměry (dle připojení)						Cena bez DPH				
					Victaulic		DiN		D1	D2			D3		
			[HP]	[kW]	H1	H2	H1	H2			230V	400V			
PVMI 5-2	11,5	142	0,5	0,37	257	452	282	477	141	115	-	21 238 Kč	21 408 Kč		
PVMI 5-3	18				0,75	0,55	284	479			309	504	-	22 380 Kč	22 405 Kč
PVMI 5-4	24						311	506			336	531	-	24 081 Kč	24 130 Kč
PVMI 5-5	31		1	0,75			344	579	369	604	-	25 782 Kč	26 463 Kč		
PVMI 5-6	38				371	606	396	631	-	28 382 Kč	27 969 Kč				
PVMI 5-7	44				1,5	1,1	398	633	423	658	-	29 695 Kč	29 306 Kč		
PVMI 5-8	51,5		425	660			450	685	-	30 472 Kč	30 108 Kč				
PVMI 5-9	58		468	759			493	760	-	32 732 Kč	33 680 Kč				
PVMI 5-10	65		2	1,5	495	786	520	787	-	33 996 Kč	34 968 Kč				
PVMI 5-11	73,5				522	813	547	814	-	-	37 811 Kč				
PVMI 5-12	80				549	840	574	841	180	138	-	38 953 Kč			
PVMI 5-13	85		576	867	601	868	-	40 046 Kč							
PVMI 5-14	93,5		603	894	628	895	-	41 237 Kč							
PVMI 5-15	100		3	2,2	630	921	655	922	-	42 331 Kč					
PVMI 5-16	107				657	948	682	949	-	43 473 Kč					
PVMI 5-18	134,5				715	1031	740	1061	194	145	-	48 454 Kč			
PVMI 5-20	148		769	1085	794	1115	-	50 690 Kč							
PVMI 5-22	161,5		4	3	823	1149	848	1176	225	160	-	53 363 Kč			
PVMI 5-24	175,5				877	1203	902	1230			-	55 623 Kč			
PVMI 5-26	196				931	1257	956	1284			-	57 907 Kč			
PVMI 5-29	217		5,5	4	1012	1338	1037	1365	-	61 260 Kč					
PVMI 5-32	217				1123	1485	1148	1513	248	194	300	-	73 289 Kč		
PVMI 5-36	246				1231	1593	1256	1621			-	81 429 Kč			

CELONEREZOVÁ ODSTŘEDIVÁ ČERPADLA PVMI AISI 304

Typ	Výtlačk H max [m]	Průtok Q max [l/min]	Motor P2		Rozměry (dle připojení)						Cena bez DPH		
					Victaulic		DiN		D1	D2	D3	230V	400V
					H1	H2	H1	H2					
PVMI 10-1	11,5	217	0,5	0,37	353	548	353	548	141	115	-	29 719 Kč	29 962 Kč
PVMI 10-2	18		1	0,8	357	592	357	592				180	138
PVMI 10-3	28		1,5	1,1	387	622	387	622	194	145	-		
PVMI 10-4	39		2	1,5	433	724	433	700				225	160
PVMI 10-5	49		3	2,2	463	754	463	730	248	194	300		
PVMI 10-6	59				493	784	493	760				-	50 957 Kč
PVMI 10-7	70		4	3	528	844	528	849	225	160	-	-	56 279 Kč
PVMI 10-8	80				558	874	558	879				-	59 000 Kč
PVMI 10-9	90		5,5	4	588	904	588	909	248	194	300	-	61 819 Kč
PVMI 10-10	100,5				618	944	618	946				-	70 810 Kč
PVMI 10-12	120,5		7,5	5,5	678	1004	678	1006	225	160	-	-	76 375 Kč
PVMI 10-14	142,5				770	1132	770	1135				-	89 278 Kč
PVMI 10-16	162		10	7,5	830	1192	830	1195	248	194	300	-	94 819 Kč
PVMI 10-18	186				890	1288	890	1275				-	104 660 Kč
PVMI 10-20	205	10	7,5	950	1348	950	1335	225	160	-	-	110 152 Kč	
PVMI 10-22	215			1010	1408	1010	1395				-	115 765 Kč	



Typ	Výtlačk H max [m]	Průtok Q max [l/min]	Motor P2		Rozměry (dle připojení)						Cena bez DPH		
					Victaulic		DiN		D1	D2	D3	230V	400V
					H1	H2	H1	H2					
PVMI 15-1	11	392	1,5	1,1	387	622	397	632	141	115	-	32 829 Kč	32 416 Kč
PVMI 15-2	27		3	2,2	403	694	413	680	180	138	-	-	40 192 Kč
PVMI 15-3	40,5		4	3	453	769	463	784	194	145	-	-	46 632 Kč
PVMI 15-4	54		5,5	4	498	824	508	836	225	160	-	-	54 311 Kč
PVMI 15-5	68				543	869	553	881				-	57 056 Kč
PVMI 15-6	82		7,5	5,5	620	982	630	995	248	194	300	-	71 709 Kč
PVMI 15-7	97				665	1027	675	1040				248	-
PVMI 15-8	110		10	7,5	710	1108	720	1105	248	194	300	-	83 762 Kč
PVMI 15-9	124				755	1153	765	1150				248	-
PVMI 15-10	139		15	11	877	1382	887	1385	317	238	350	-	107 042 Kč
PVMI 15-12	167				967	1472	977	1475				317	-
PVMI 15-14	194		20	15	1057	1562	1067	1565	317	238	350	-	118 657 Kč
PVMI 15-17	236,5				1192	1702	1202	1700				317	-

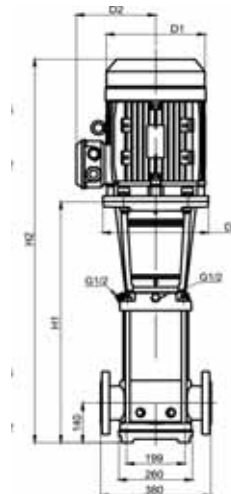

Typ	Výtlačk H max [m]	Průtok Q max [l/min]	Motor P2		Rozměry (dle připojení)						Cena bez DPH		
					Victaulic		DiN		D1	D2	D3	230V	400V
					H1	H2	H1	H2					
PVMI 20-1	12	483	1,5	1,1	387	623	397	632	141	115	-	35 648 Kč	35 211 Kč
PVMI 20-2	27		3	2,2	403	696	413	680	180	138	-	-	43 983 Kč
PVMI 20-3	41		5,5	4	453	783	463	791	225	160	-	-	62 475 Kč
PVMI 20-4	56		7,5	5,5	530	898	540	905	248	194	300	-	74 091 Kč
PVMI 20-5	71				575	943	585	950				-	77 590 Kč
PVMI 20-6	86,5		10	7,5	620	1026	630	1015	248	194	300	-	90 007 Kč
PVMI 20-7	101				665	1071	675	1060				-	93 579 Kč
PVMI 20-8	115,5		15	11	787	1303	797	1295	317	238	350	-	116 373 Kč
PVMI 20-10	145				877	1393	887	1385				-	123 468 Kč
PVMI 20-12	175,5		20	15	967	1492	977	1475	317	238	350	-	150 806 Kč
PVMI 20-14	204				1057	1582	1067	1565				-	157 877 Kč
PVMI 20-17	250		25	18,5	1192	1761	1202	1744	-	-	-	-	188 228 Kč

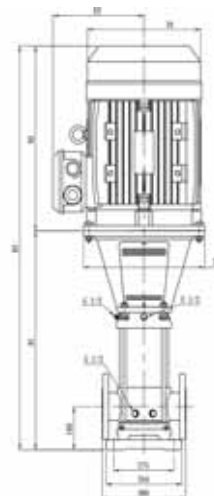

■ CELONEREZOVÁ ODSTŘEDIVÁ ČERPADLA PVMI AISI 304

Celonerezová čerpadla vhodná pro čerpání čisté vody bez pevných příměsí a abrazivního materiálu. Teplota čerpané kapaliny od -15 do 120 °C. Hydraulická část čerpadla vyrobena z nerezové oceli AISI 304.

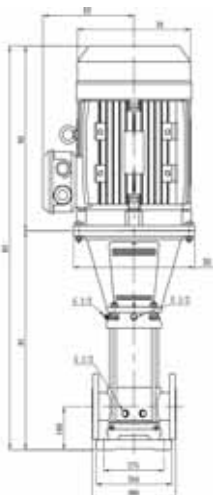
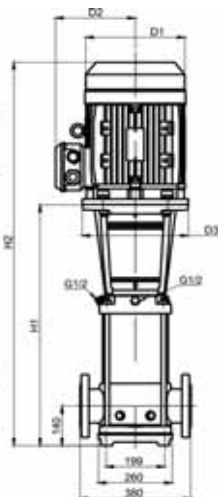

Typ	Výtlak H max [m]	Průtok Q max [l/min]	Motor P2		Rozměry					Cena bez DPH	
					Příruba DiN		D1	D2	D3		
			[HP]	[kW]	H1	H2				230V	400V
PVMI 32-1-1	16,5	667	2	1,5	504	771	180	138	280	57 761 Kč	58 757 Kč
PVMI 32-1	18,5		3	2,2						-	-
PVMI 32-2-2	31		4	3	574	895	194	145	280	-	67 019 Kč
PVMI 32-2	39		5,5	4						-	-
PVMI 32-3-2	50,5		7,5	5,5	644	1009	248	194	300	-	94 624 Kč
PVMI 32-3	57									-	-
PVMI 32-4-2	70		10	7,5	714	1099	248	194	300	-	111 513 Kč
PVMI 32-4	77									-	-
PVMI 32-5-2	90,5		15	11	894	1392	317	238	350	-	140 138 Kč
PVMI 32-5	97,5									-	-
PVMI 32-6-2	110		25	18,5	964	1462	317	238	350	-	147 866 Kč
PVMI 32-6	117									-	-
PVMI 32-7-2	130		20	15	1034	1532	317	238	350	-	174 085 Kč
PVMI 32-7	137									-	-
PVMI 32-8-2	149,5	25	18,5	1104	1602	317	238	350	-	181 715 Kč	
PVMI 32-8	156,5								-	-	-
PVMI 32-9-2	170,5	30	22	1174	1716	358	265	400	-	206 186 Kč	
PVMI 32-9	178								-	-	-
PVMI 32-10-2	188	40	30	1244	1786	420	295	400	-	213 864 Kč	
PVMI 32-10	197								-	-	-
PVMI 32-11-2	210	30	22	1314	1894	358	265	400	-	239 695 Kč	
PVMI 32-11	217								-	-	-
PVMI 32-12-2	228,5	40	30	1384	1964	420	295	400	-	247 666 Kč	
PVMI 32-12	237								-	-	-
PVMI 32-13-2	252	40	30	1454	2114	420	295	400	-	279 013 Kč	
PVMI 32-13	257								-	-	-
PVMI 32-14-2	271,5	40	30	1524	2184	420	295	400	-	286 643 Kč	
PVMI 32-14	277,5								-	-	-

Typ	Výtlak H max [m]	Průtok Q max [l/min]	Motor P2		Rozměry					Cena bez DPH	
					Příruba DiN		D1	D2	D3		
			[HP]	[kW]	H1	H2				400V	
PVMI 45-1-1	21	967	4	3	559	880	194	145	280	72 147 Kč	
PVMI 45-1	26		5,5	4						-	-
PVMI 45-2-2	41		7,5	5,5	639	1004	248	194	300	102 400 Kč	
PVMI 45-2	50,5		10	7,5						-	-
PVMI 45-3-2	67		15	11	829	1327	317	238	350	148 983 Kč	
PVMI 45-3	76									-	-
PVMI 45-4-2	93		20	15	909	1407	317	238	350	184 996 Kč	
PVMI 45-4	102									-	-
PVMI 45-5-2	119		25	18,5	989	1531	358	265	400	220 109 Kč	
PVMI 45-5	129									-	-
PVMI 45-6-2	145		30	22	1069	1649	358	265	400	249 755 Kč	
PVMI 45-6	154,5									-	-
PVMI 45-7-2	172		40	30	1149	1809	420	295	400	272 282 Kč	
PVMI 45-7	181									-	-
PVMI 45-8-2	197	40	30	1229	1889	420	295	400	281 151 Kč		
PVMI 45-8	206,5								-	-	-
PVMI 45-9-2	223,5	40	30	1309	1969	420	295	400	290 069 Kč		
									-	-	-

CELONEREZOVÁ ODSTŘEDIVÁ ČERPADLA PVM I AISI 304

Typ	Výtlak H max [m]	Průtok Q max [l/min]	Motor P2		Rozměry					Cena bez DPH
					Příruba DiN		D1	D2	D3	
			[HP]	[kW]	H1	H2				400V
PVMI 45-9	232	967	50	37	1309	1969	420	295	400	332 448 Kč
PVMI 45-10-2	249				1389	2049				341 099 Kč
PVMI 45-10	257				1469	2159				341 099 Kč
PVMI 45-11-2	280				1549	2239				421 143 Kč
PVMI 45-11	289		60	45	1629	2319	470	325	450	421 143 Kč
PVMI 45-12-2	296,5				430 790 Kč					
PVMI 45-12	315				430 790 Kč					
PVMI 45-13-2	332				440 462 Kč					

Typ	Výtlak H max [m]	Průtok Q max [l/min]	Motor P2		Rozměry					Cena bez DPH
					Příruba DiN		D1	D2	D3	
			[HP]	[kW]	H1	H2				400V
PVMI 64-1-1	21,5	1417	5,5	4	563	891	225	160	280	78 513 Kč
PVMI 64-1	30,5		7,5	5,5	563	928	248	194	300	98 561 Kč
PVMI 64-2-2	40		10	7,5	646	1031	248	194	350	108 840 Kč
PVMI 64-2-1	50		15	11	756	1254	317	238	350	127 769 Kč
PVMI 64-2	60				838	1336				127 769 Kč
PVMI 64-3-2	69				838	1380				161 498 Kč
PVMI 64-3-1	78,5				1463	161 498 Kč				
PVMI 64-3	88,5		25	18,5	920	1500	358	265	400	185 579 Kč
PVMI 64-4-2	98				194 376 Kč					
PVMI 64-4-1	108		30	22	1086	1746	420	295	400	215 808 Kč
PVMI 64-4	118				215 808 Kč					
PVMI 64-5-2	128				1003	1663				242 320 Kč
PVMI 64-5-1	138				242 320 Kč					
PVMI 64-5	148		40	30	1086	1746	420	295	400	242 320 Kč
PVMI 64-6-2	157				251 505 Kč					
PVMI 64-6-1	167				296 339 Kč					
PVMI 64-6	177				296 339 Kč					
PVMI 64-7-2	186		50	37	1168	1828	470	325	450	305 524 Kč
PVMI 64-7-1	196,5				305 524 Kč					
PVMI 64-7	206,5		60	45	1172	1862	470	325	450	383 041 Kč
PVMI 64-8-2	217	1254			1944	391 692 Kč				
PVMI 64-8-1	226	391 692 Kč								

Typ	Výtlak H max [m]	Průtok Q max [l/min]	Motor P2		Rozměry					Cena bez DPH
					Příruba DiN		D1	D2	D3	
			[HP]	[kW]	H1	H2				400V
PVMI 90-1-1	26	2000	7,5	5,5	576	941	248	194	300	110 881 Kč
PVMI 90-1	34		10	7,5	961	117 418 Kč				
PVMI 90-2-2	48		15	11	778	1276	317	298	350	147 064 Kč
PVMI 90-2	68		20	15	176 224 Kč					
PVMI 90-3-2	80		25	18,5	870	1412	358	265	400	208 202 Kč
PVMI 90-3	101,5				1450	231 190 Kč				
PVMI 90-4-2	115		40	30	962	1622	420	295	400	317 309 Kč
PVMI 90-4	136				259 621 Kč					
PVMI 90-5-2	149		50	37	1054	1714	470	325	450	340 467 Kč
PVMI 90-5	169				317 455 Kč					
PVMI 90-6-2	183,5		60	45	1146	1836	470	325	450	383 454 Kč
PVMI 90-6	204				383 454 Kč					

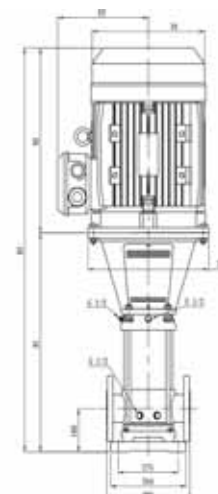
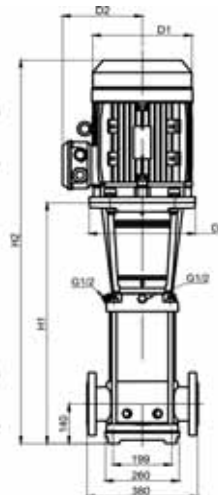

■ CELONEREZOVÁ ODSTŘEDIVÁ ČERPADLA PVMI AISI 304

Celonerezová čerpadla vhodná pro čerpání čisté vody bez pevných příměsí a abrazivního materiálu. Teplota čerpané kapaliny od -15 do 120 °C. Hydraulická část čerpadla vyrobena z nerezové oceli AISI 304.



Typ	Výtlač H max [m]	Průtok Q max [l/min]	Motor P2		Rozměry						Cena bez DPH	
					Příruba DiN			D1	D2	D3		
					H1	H2	H3					
PVMI 120-1	29	2667	15	11	837	498	1335	317	238	350	400V	256 001 Kč
PVMI 120-2-1	50		25	18,5	992,5	542	1535				284 966 Kč	
PVMI 120-2	58		30	22	992,5	580	1572,5	358	265	316 386 Kč		
PVMI 120-3	87,5		40	30	1149	660	1809	420	295	400	415 360 Kč	
PVMI 120-4-1	108,5		50	37	1303,5	660	1963,5				502 160 Kč	
PVMI 120-5-1	138,5		60	45	1463	690	2153	470	325	450	524 734 Kč	
PVMI 120-6-1	168		75	55	1644,5	770	2414,5	510	355	550	695 903 Kč	
PVMI 120-7	207,5		100	75	1800	845	2645	580	410		832 810 Kč	

Typ	Výtlač H max [m]	Průtok Q max [l/min]	Motor P2		Rozměry						Cena bez DPH	
					Příruba DiN			D1	D2	D3		
					H1	H2	H3					
PVMI 150-1-1	22	3000	15	11	837	498	1335	317	238	350	400V	266 207 Kč
PVMI 150-1	31,5		20	15		542	1379				283 046 Kč	
PVMI 150-2-1	53,5		30	22	992,5	580	1572,5	358	265	330 116 Kč		
PVMI 150-3-2	76		40	30	1148	660	1808	420	295	400	433 415 Kč	
PVMI 150-3	95		50	37							510 446 Kč	
PVMI 150-4-1	177,5		60	45	1307,5	690	1997,5	470	325	450	535 815 Kč	
PVMI 150-5-2	140		75	55	1489	770	2259	510	355	550	714 323 Kč	
PVMI 150-6	191,5		100	75	1644,5	845	2489	580	410		857 134 Kč	

■ CELONEREZOVÁ ODSTŘEDIVÁ ČERPADLA PVMX AISI 316

Celonerezová vícestupňová čerpadla vhodná pro čerpání čisté vody bez pevných příměsí, abrazivního materiálu a vhodná také pro čerpání mořské vody. Teplota čerpané kapaliny od -15 do 120 °C. Hydraulická část čerpadla vyrobena z nerezové oceli AISI 316.



Typ	Výtlač H max [m]	Průtok Q max [l/min]	Motor P2		Rozměry (dle připojení)						Cena bez DPH	
					Victaulic		DiN		D1	D2	230V	400V
					H1	H2	H1	H2				
PVMX 1-2	11	40	0,5	0,37	257	452	282	477	141	115	22 040 Kč	22 210 Kč
PVMX 1-3	17										22 162 Kč	22 356 Kč
PVMX 1-4	22,5				275	470	300	495			22 891 Kč	23 061 Kč
PVMX 1-5	29,5				293	488	318	513			23 595 Kč	23 814 Kč
PVMX 1-6	35,5				311	506	336	531			24 713 Kč	24 956 Kč
PVMX 1-7	41				329	524	354	549			25 515 Kč	25 685 Kč
PVMX 1-8	48				347	542	372	567			26 123 Kč	26 171 Kč
PVMX 1-9	54				365	560	390	585			26 803 Kč	26 852 Kč
PVMX 1-10	59		383	578	408	603	28 139 Kč	28 188 Kč				
PVMX 1-11	65		401	596	426	621	29 282 Kč	29 330 Kč				
PVMX 1-12	72		425	660	450	685	31 906 Kč	32 611 Kč				
PVMX 1-13	77		443	678	468	703	33 170 Kč	33 874 Kč				
PVMX 1-15	90		479	714	504	739	34 069 Kč	34 749 Kč				
PVMX 1-17	103		515	750	540	775	38 054 Kč	37 641 Kč				
PVMX 1-19	114		551	786	576	811	40 946 Kč	40 484 Kč				
PVMX 1-21	125		587	822	612	847	43 035 Kč	42 549 Kč				
PVMX 1-23	137	623	86	648	883	46 267 Kč	45 781 Kč					

CELONEREZOVÁ ODSTŘEDIVÁ ČERPADLA PVMX AISI 316

Typ	Výtlak H max [m]	Průtok Q max [l/min]	Motor P2		Rozměry (dle připojení)				Cena bez DPH			
					Victaulic		DiN				D1	D2
			[HP]	[kW]	H1	H2	H1	H2	230V	400V		
PVMX 1-25	152	40	2	1,5	675	942	700	991	180	138	49 985 Kč	51 127 Kč
PVMX 1-27	164				711	978	736	1027			52 391 Kč	53 582 Kč
PVMX 1-30	182		765	1032	790	1081	56 352 Kč	57 518 Kč				
PVMX 1-33	201		3	2,2	819	1086	844	1135			-	58 636 Kč
PVMX 1-36	220				873	1140	898	1189			-	62 524 Kč

Typ	Výtlak H max [m]	Průtok Q max [l/min]	Motor P2		Rozměry (dle připojení)				Cena bez DPH			
					Victaulic		DiN				D1	D2
			[HP]	[kW]	H1	H2	H1	H2	230V	400V		
PVMX 3-2	11	75	0,5	0,37	257	452	282	477	141	115	22 380 Kč	22 550 Kč
PVMX 3-3	18,5				175	470	300	495			23 279 Kč	23 450 Kč
PVMX 3-4	25				293	488	318	513			24 494 Kč	24 689 Kč
PVMX 3-5	30,5		0,75	0,55	311	506	336	531	26 852 Kč	26 900 Kč		
PVMX 3-6	38				329	524	354	549	28 237 Kč	28 285 Kč		
PVMX 3-7	44				353	588	378	613	29 452 Kč	30 205 Kč		
PVMX 3-8	50		1	0,75	371	606	396	631	30 715 Kč	31 469 Kč		
PVMX 3-9	58				389	624	414	649	32 052 Kč	32 829 Kč		
PVMX 3-10	64				407	642	432	667	32 975 Kč	32 586 Kč		
PVMX 3-11	70		1,5	1,1	425	660	450	685	34 360 Kč	33 923 Kč		
PVMX 3-12	76,5				443	678	468	703	35 089 Kč	34 652 Kč		
PVMX 3-13	84				479	714	504	739	37 884 Kč	37 471 Kč		
PVMX 3-15	96		2	1,5	531	798			40 314 Kč	41 334 Kč		
PVMX 3-17	111				567	834			43 181 Kč	44 275 Kč		
PVMX 3-19	124				603	870			-	45 392 Kč		
PVMX 3-21	138		3	2,2	639	906	180	138	177	141	-	47 920 Kč
PVMX 3-23	150				675	942			-	51 613 Kč		
PVMX 3-25	163,5				711	978			-	54 092 Kč		
PVMX 3-27	177		4	3	747	1014			-	56 619 Kč		
PVMX 3-29	190				787	1108			-	59 462 Kč		
PVMX 3-31	204				823	1144	194	145	197	147	-	65 173 Kč
PVMX 3-33	218		877	1198					-	65 732 Kč		
PVMX 3-36	237											

Typ	Výtlak H max [m]	Průtok Q max [l/min]	Motor P2		Rozměry (dle připojení)				Cena bez DPH			
					Victaulic		DiN				D1	D2
			[HP]	[kW]	H1	H2	H1	H2	230V	400V		
PVMX 5-2	11,5	142	0,5	0,37	257	452	282	477	141	115	23 352 Kč	23 571 Kč
PVMX 5-3	18				284	479	309	504			24 616 Kč	24 665 Kč
PVMX 5-4	24		0,75	0,55	311	506	336	531	26 511 Kč	26 560 Kč		
PVMX 5-5	31				344	579	369	604	28 382 Kč	29 111 Kč		
PVMX 5-6	38		1	0,75	371	606	396	631	31 226 Kč	30 740 Kč		
PVMX 5-7	44				398	633	423	658	32 708 Kč	32 246 Kč		
PVMX 5-8	51,5		1,5	1,1	425	660	450	685	33 510 Kč	33 072 Kč		
PVMX 5-9	58				468	759	493	760	35 964 Kč	37 009 Kč		
PVMX 5-10	65		2	1,5	495	786	520	787	37 398 Kč	38 467 Kč		
PVMX 5-11	73,5				522	813	547	814	-	41 577 Kč		
PVMX 5-12	80		3	2,2	549	840	874	841	180	138	-	42 865 Kč
PVMX 5-13	85				576	867	601	868	-	44 032 Kč		
PVMX 5-14	93,5				603	894	628	895	-	45 417 Kč		

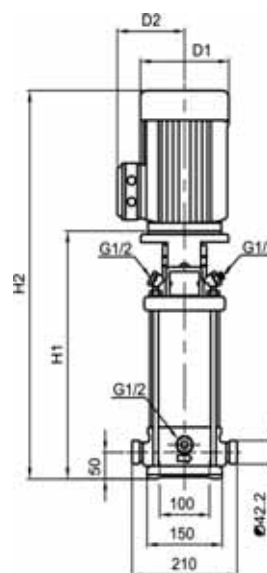

■ CELONEREZOVÁ ODSTŘEDIVÁ ČERPADLA PVMX AISI 316

Celonerezová vícestupňová čerpadla vhodná pro čerpání čisté vody bez pevných příměsí, abrazivního materiálu a vhodná také pro čerpání mořské vody. Max. teplota čerpané kapaliny od -15 do 120 °C. Hydraulická část čerpadla vyrobena z nerezové oceli AISI 316.

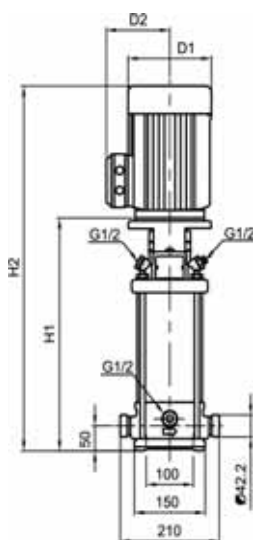

Typ	Výtlač H max [m]	Průtok Q max [l/min]	Motor P2		Rozměry (dle připojení)						Cena bez DPH	
					Victaulic		DiN		D1	D2		
					[HP]	[kW]	H1	H2			H1	H2
PVMX 5-15	100	142	3	2,2	630	921	655	922	180	138	-	46 607 Kč
PVMX 5-16	107				657	948	682	949				47 847 Kč
PVMX 5-18	134,5		4	3	715	1031	740	1061	194	145	-	53 339 Kč
PVMX 5-20	148				769	1085	794	1115				55 793 Kč
PVMX 5-22	161,5		5,5	4	823	1149	848	1176	225	160	-	58 685 Kč
PVMX 5-24	175,5				877	1203	902	1230				61 163 Kč
PVMX 5-26	196				931	1257	956	1284				63 690 Kč
PVMX 5-29	217				1012	1338	1037	1365				67 408 Kč
PVMX 5-32	217		7,5	5,5	1123	1485	1148	1513	248	194	300	87 990 Kč
PVMX 5-36	246				1231	1593	1256	1621				97 735 Kč

Typ	Výtlač H max [m]	Průtok Q max [l/min]	Motor P2		Rozměry (dle připojení)						Cena bez DPH		
					Victaulic		DiN		D1	D2	D3	230V	400V
					[HP]	[kW]	H1	H2					
PVMX 10-1	11,5	217	0,5	0,37	353	548	353	548	141	115	-	35 697 Kč	35 891 Kč
PVMX 10-2	18				357	592	357	592				39 074 Kč	39 925 Kč
PVMX 10-3	28		1,5	1,1	387	622	387	622	-	-	-	44 955 Kč	44 445 Kč
PVMX 10-4	39				433	724	433	700				47 944 Kč	49 232 Kč
PVMX 10-5	49		3	2,2	463	754	463	730	180	138	-	-	53 096 Kč
PVMX 10-6	59				493	784	493	760				-	56 060 Kč
PVMX 10-7	70		4	3	528	844	528	849	194	145	-	-	61 916 Kč
PVMX 10-8	80				558	874	558	879				-	64 905 Kč
PVMX 10-9	90		5,5	4	588	904	588	909	225	160	-	-	67 943 Kč
PVMX 10-10	100,5				618	944	618	946				-	77 833 Kč
PVMX 10-12	120,5	7,5	5,5	678	1004	678	1006	-	-	-	-	84 005 Kč	
PVMX 10-14	142,5			770	1132	770	1135				-	98 172 Kč	
PVMX 10-16	162	10	7,5	830	1192	830	1195	248	194	300	-	104 344 Kč	
PVMX 10-18	186			890	1288	890	1275				-	115 133 Kč	
PVMX 10-20	205	950	1348	950	1335	-	-	-	-	-	-	121 184 Kč	
PVMX 10-22	215			1010	1408						1010	1395	-

Typ	Výtlač H max [m]	Průtok Q max [l/min]	Motor P2		Rozměry (dle připojení)						Cena bez DPH		
					Victaulic		DiN		D1	D2	D3	230V	400V
					[HP]	[kW]	H1	H2					
PVMX 15-1	11	392	1,5	1,1	387	622	397	632	141	115	-	39 342 Kč	38 929 Kč
PVMX 15-2	27				403	694	413	680				180	138
PVMX 15-3	40,5		4	3	453	769	463	784	194	145	-	-	51 273 Kč
PVMX 15-4	54				498	824	508	836				-	59 754 Kč
PVMX 15-5	68		5,5	4	543	869	553	881	225	160	-	-	62 767 Kč
PVMX 15-6	82				620	982	630	995				-	82 450 Kč
PVMX 15-7	97		7,5	5,5	665	1027	675	1040	248	194	300	-	85 730 Kč
PVMX 15-8	110				710	1108	720	1105				-	92 121 Kč
PVMX 15-9	124		10	7,5	755	1153	765	1150	-	-	-	-	95 256 Kč
PVMX 15-10	139				877	1382	887	1385				-	117 734 Kč
PVMX 15-12	167	15	11	967	1472	977	1475	317	238	350	-	124 100 Kč	
PVMX 15-14	194			1057	1562	1067	1565				-	130 540 Kč	
PVMX 15-17	236,5	1192	1702	1202	1700	-	158 582 Kč						

CELONEREZOVÁ ODSŤŘEDIVÁ ČERPADLA PVMX AISI 316

Typ	Výtlačk H max [m]	Průtok Q max [l/min]	Motor P2		Rozměry (dle připojení)							Cena bez DPH	
					Vítcaulic		DiN		D1	D2	D3		
					[HP]	[kW]	H1	H2				H1	H2
PVMX 20-1	12	483	1,5	1,1	387	623	397	632	141	115	-	39 196 Kč	38 734 Kč
PVMX 20-2	27		3	2,2	403	696	413	680	180	138	-	-	48 381 Kč
PVMX 20-3	41		5,5	4	453	783	463	791	225	160	-	-	68 745 Kč
PVMX 20-4	56		7,5	5,5	530	898	540	905	248	194	300	-	81 502 Kč
PVMX 20-5	71				575	943	585	950				-	85 366 Kč
PVMX 20-6	86,5		10	7,5	620	1026	630	1015	317	238	350	-	98 998 Kč
PVMX 20-7	101				665	1071	675	1060				-	102 935 Kč
PVMX 20-8	115,5		15	11	787	1303	797	1295	317	238	350	-	128 085 Kč
PVMX 20-10	145				877	1393	887	1385				-	135 837 Kč
PVMX 20-12	175,5		20	15	967	1492	977	1475	317	238	350	-	165 872 Kč
PVMX 20-14	204				1057	1582	1067	1565				-	173 648 Kč
PVMX 20-17	250		25	18,5	1192	1761	1202	1744	-	-	-	-	207 060 Kč



Typ	Výtlačk H max [m]	Průtok Q max [l/min]	Motor P2		Rozměry					Cena bez DPH	
					Příruba DiN		D1	D2	D3		
					[HP]	[kW]				H1	H2
PVMX 32-1-1	16,5	667	2	1,5	504	771	180	138	280	69 328 Kč	70 494 Kč
PVMX 32-1	18,5		3	2,2						-	72 487 Kč
PVMX 32-2-2	31		4	3	574	895	194	145	-	80 409 Kč	
PVMX 32-2	39		5,5	4					902	225	160
PVMX 32-3-2	50,5		7,5	5,5	644	1009	248	194	300	-	104 077 Kč
PVMX 32-3	57									-	104 077 Kč
PVMX 32-4-2	70		10	7,5	714	1099	248	194	300	-	122 618 Kč
PVMX 32-4	77									-	122 618 Kč
PVMX 32-5-2	90,5		15	11	894	1392	248	194	300	-	154 184 Kč
PVMX 32-5	97,5									-	154 184 Kč
PVMX 32-6-2	110		15	11	964	1462	248	194	300	-	162 640 Kč
PVMX 32-6	117									-	162 640 Kč
PVMX 32-7-2	130		20	15	1034	1532	317	238	350	-	191 435 Kč
PVMX 32-7	137									-	191 435 Kč
PVMX 32-8-2	149,5	20	15	1104	1602	317	238	350	-	199 843 Kč	
PVMX 32-8	156,5								-	199 843 Kč	
PVMX 32-9-2	170,5	25	18,5	1174	1716	317	238	350	-	226 816 Kč	
PVMX 32-9	178								-	226 816 Kč	
PVMX 32-10-2	188	25	18,5	1244	1786	317	238	350	-	235 224 Kč	
PVMX 32-10	197								-	235 224 Kč	
PVMX 32-11-2	210	30	22	1314	1894	358	265	400	-	263 704 Kč	
PVMX 32-11	217								-	263 704 Kč	
PVMX 32-12-2	228,5	30	22	1384	1964	358	265	400	-	272 427 Kč	
PVMX 32-12	237								-	272 427 Kč	
PVMX 32-13-2	252	40	30	1454	2114	420	295	400	-	306 909 Kč	
PVMX 32-13	257								-	306 909 Kč	
PVMX 32-14-2	271,5	40	30	1524	2184	420	295	400	-	315 341 Kč	
PVMX 32-14	277,5								-	315 341 Kč	

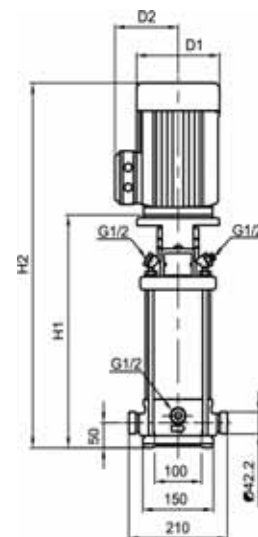

■ CELONEREZOVÁ ODSTŘEDIVÁ ČERPADLA PVMX AISI 316

Celonerezová vícestupňová čerpadla vhodná pro čerpání čisté vody bez pevných příměsí, abrazivního materiálu a vhodná také pro čerpání mořské vody. Max. teplota čerpané kapaliny od -15 do 120 °C. Hydraulická část čerpadla vyrobená z nerezové oceli AISI 316

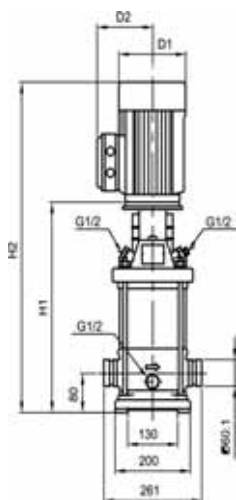
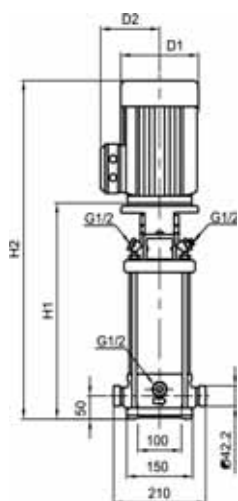

Typ	Výtlač H max [m]	Průtok Q max [l/min]	Motor P2		Rozměry					Cena bez DPH 400V
					Příruba DiN		D1	D2	D3	
			[HP]	[kW]	H1	H2				
PVMX 45-1-1	21	967	4	3	559	880	194	145	280	86 581 Kč
PVMX 45-1	26		5,5	4		887	160	225		88 185 Kč
PVMX 45-2-2	41		7,5	5,5	639	1004	248	194	300	112 631 Kč
PVMX 45-2	50,5		10	7,5						129 592 Kč
PVMX 45-3-2	67		15	11	829	1327	317	238	350	163 879 Kč
PVMX 45-3	76									163 879 Kč
PVMX 45-4-2	93		20	15	909	1407	317	238	350	203 513 Kč
PVMX 45-4	102									203 513 Kč
PVMX 45-5-2	119		25	18,5	989	1531	317	238	350	242 077 Kč
PVMX 45-5	129									242 077 Kč
PVMX 45-6-2	145		30	22	1069	1649	358	265	350	274 736 Kč
PVMX 45-6	154,5									274 736 Kč
PVMX 45-7-2	172		40	30	1149	1809	420	295	400	299 498 Kč
PVMX 45-7	181									299 498 Kč
PVMX 45-8-2	197		40	30	1229	1889	420	295	400	309 266 Kč
PVMX 45-8	206,5									309 266 Kč
PVMX 45-9-2	223,5		50	37	1309	1969	420	295	400	319 059 Kč
PVMX 45-9	232	319 059 Kč								
PVMX 45-10-2	249	50	37	1389	2049	420	295	400	365 691 Kč	
PVMX 45-10	257								365 691 Kč	
PVMX 45-11-2	280	60	45	1469	2159	470	325	450	463 255 Kč	
PVMX 45-11	289								463 255 Kč	
PVMX 45-12-2	296,5	60	45	1549	2239	470	325	450	473 874 Kč	
PVMX 45-12	315								473 874 Kč	
PVMX 45-13-2	332			1629	2319				484 469 Kč	

Typ	Výtlač H max [m]	Průtok Q max [l/min]	Motor P2		Rozměry					Cena bez DPH 400V
					Příruba DiN		D1	D2	D3	
			[HP]	[kW]	H1	H2				
PVMX 64-1-1	21,5	1417	5,5	4	563	891	225	160	280	94 235 Kč
PVMX 64-1	30,5		7,5	5,5	563	928	248	194	300	108 475 Kč
PVMX 64-2-2	40		10	7,5	646	1031				119 775 Kč
PVMX 64-2-1	50		15	11	756	1254	317	238	350	140 551 Kč
PVMX 64-2	60									140 551 Kč
PVMX 64-3-2	69		20	15	838	1336	317	238	350	177 609 Kč
PVMX 64-3-1	78,5									177 609 Kč
PVMX 64-3	88,5		25	18,5	920	1463	358	265	350	204 120 Kč
PVMX 64-4-2	98									204 120 Kč
PVMX 64-4-1	108		30	22	1500	1500	358	265	350	213 816 Kč
PVMX 64-4	118									213 816 Kč
PVMX 64-5-2	128		40	30	1003	1663	420	295	400	237 362 Kč
PVMX 64-5-1	138									237 362 Kč
PVMX 64-5	148		40	30	1086	1746	420	295	400	266 547 Kč
PVMX 64-6-2	157									266 547 Kč
PVMX 64-6-1	167		50	37	1168	1828	470	325	450	276 656 Kč
PVMX 64-6	177									276 656 Kč
PVMX 64-7-2	186	50	37	1172	1862	470	325	450	325 936 Kč	
PVMX 64-7-1	196,5								325 936 Kč	
PVMX 64-7	206,5	60	45	1254	1944	470	325	450	336 093 Kč	
PVMX 64-8-2	217								336 093 Kč	
PVMX 64-8-1	226								421 362 Kč	

CELONEREZOVÁ ODSTŘEDIVÁ ČERPADLA PVMX AISI 316

Typ	Výtlak H max [m]	Průtok Q max [l/min]	Motor P2		Rozměry					Cena bez DPH
					Příruba DiN			D1	D2	
			[HP]	[kW]	H1	H2	400V			
PVMX 90-1-1	26	2000	7,5	5,5	576	941	248	194	300	133 067 Kč
PVMX 90-1	34		10	7,5		961				
PVMX 90-2-2	48		15	11	778	1276	317	298	350	176 515 Kč
PVMX 90-2	68		20	15		1412				
PVMX 90-3-2	80		25	18,5	870	1412	358	265	400	229 076 Kč
PVMX 90-3	101,5		30	22		1450				
PVMX 90-4-2	115		40	30	962	1622	420	295	400	333 153 Kč
PVMX 90-4	136		50	37	1054	1714				
PVMX 90-5-2	149		60	45	1146	1836	470	325	450	374 536 Kč
PVMX 90-5	169									
PVMX 90-6-2	183,5									
PVMX 90-6	204									412 711 Kč
										417 960 Kč
										421 824 Kč



Typ	Výtlak H max [m]	Průtok Q max [l/min]	Motor P2		Rozměry					Cena bez DPH	
					Příruba DiN			D1	D2		D3
			[HP]	[kW]	H1	H2	H3			400V	
PVMX 120-1	29	2667	15	11	837	498	1335	317	238	350	307 201 Kč
PVMX 120-2-1	50		25	18,5	992,5	542	1535				
PVMX 120-2	58		30	22		580	1572,5	358	265		
PVMX 120-3	87,5		40	30	1149	660	1809	420	295	400	498 442 Kč
PVMX 120-4-1	108,5		50	37	1303,5	1963,5					
PVMX 120-5-1	138,5		60	45	1463	690	2153	470	325	450	602 567 Kč
PVMX 120-6-1	168		75	55	1644,5	770	2414,5	510	355	550	629 686 Kč
PVMX 120-7	207,5		100	75	1800	845	2645	580	410		765 499 Kč
											916 110 Kč

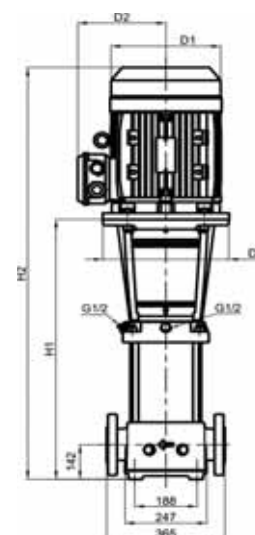

Typ	Výtlak H max [m]	Průtok Q max [l/min]	Motor P2		Rozměry					Cena bez DPH	
					Příruba DiN			D1	D2		D3
			[HP]	[kW]	H1	H2	H3			400V	
PVMX 150-1-1	22	3000	15	11	837	498	1335	317	238	350	319 496 Kč
PVMX 150-1	31,5		20	15	837	542	1379				
PVMX 150-2-1	53,5		30	22	992,5	580	1572,5	358	265		
PVMX 150-3-2	76		40	30	1148	660	1808	420	295	400	412 638 Kč
PVMX 150-3	95		50	37							
PVMX 150-4-1	177,5		60	45	1307,5	690	1997,5	470	325	450	541 769 Kč
PVMX 150-5-2	140		75	55	1489	770	2259	510	355	550	561 476 Kč
PVMX 150-6	191,5		100	75	1644,5	845	2489	580	410	550	642 954 Kč
											785 741 Kč
										942 840 Kč	

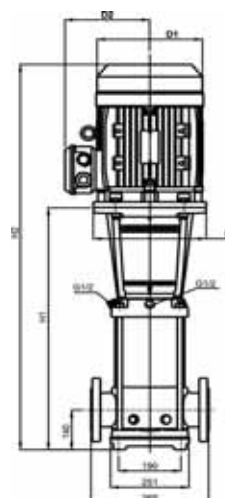

ODSTŘEDIVÁ ČERPADLA MULTINOX



Typ	Příkon P2 [kW]	Výtlač H max [m]	Průtok Q max [l/min]	Cena bez DPH	
				230V	400V
MULTINOX VE+ 4-30	0,5	33	90	11 755 Kč	11 348 Kč
MULTINOX VE+ 4-40	0,67	44		12 262 Kč	11 932 Kč
MULTINOX VE+ 4-50	0,84	55		12 973 Kč	12 516 Kč
MULTINOX VE+ 4-60	1	68		14 090 Kč	13 481 Kč
MULTINOX VE+ 4-70	1,17	79		14 471 Kč	13 938 Kč
MULTINOX VE+ 4-90	1,5	104		-	16 705 Kč
MULTINOX VE+ 4-120	2	138		-	18 381 Kč
MULTINOX VE+ 6-30	0,67	34	140	12 973 Kč	12 466 Kč
MULTINOX VE+ 6-40	0,9	45		13 684 Kč	13 532 Kč
MULTINOX VE+ 6-50	1,1	58		14 928 Kč	14 471 Kč
MULTINOX VE+ 6-60	1,3	71		15 639 Kč	15 106 Kč
MULTINOX VE+ 6-70	1,5	83		-	15 893 Kč
MULTINOX VE+ 6-90	2	107		-	18 381 Kč
MULTINOX VE+ 8-30	1	35		210	14 725 Kč
MULTINOX VE+ 8-40	1,2	45	15 741 Kč		15 233 Kč
MULTINOX VE+ 8-50	1,5	57	17 086 Kč		16 832 Kč
MULTINOX VE+ 8-60	1,7	68	-		18 127 Kč
MULTINOX VE+ 8-70	1,9	80	-		19 447 Kč
MULTINOX VE+ 8-90	3	104	-		25 210 Kč
MULTINOX VE+ 8-120	4	139	-		26 404 Kč

Sací schopnost 5 m, těleso čerpadla z nerez, sací a výtlačný díl z litiny, oběžná kola z technopolymeru.

ODSTŘEDIVÁ ČERPADLA PRO KAPALINY DO 90 °C



Typ	Příkon P2 [kW]	Výtlač H max [m]	Průtok Q max [l/min]	Cena bez DPH	
				230V	400V
DHR 2-30	0,3	25	50	7 964 Kč	7 964 Kč
DHR 2-50	0,5	39		9 765 Kč	9 765 Kč
DHR 4-20	0,37	17	120	7 908 Kč	7 908 Kč
DHR 4-30	0,5	24		8 583 Kč	8 583 Kč
DHR 4-40	0,7	33		9 371 Kč	9 371 Kč
DHR 4-50	0,9	41		10 497 Kč	10 497 Kč
DHR 4-60	1,2	52	260	14 774 Kč	14 774 Kč
DHR 9-20	0,65	20		13 142 Kč	12 579 Kč
DHR 9-30	0,95	31		13 536 Kč	13 311 Kč
DHR 9-40	1,3	40		15 337 Kč	14 802 Kč
DHR 9-50	1,6	51		18 405 Kč	17 954 Kč
DHR 9-60	1,9	60		-	19 755 Kč

Sací schopnost 6 m, těleso čerpadla, oběžná kola a difusory z nerez (AISI 304), max. teplota čerpané kapaliny 90 °C.



Typ	Příkon [kW]	Výtlač H max [m]	Průtok Q max [l/min]	Cena bez DPH	
				230V	400V
DHI 2-40	0,4	36	60	13 733 Kč	13 733 Kč
DHI 2-60	0,6	53		15 309 Kč	15 393 Kč
DHI 2-70	0,78	63		20 600 Kč	20 600 Kč
DHI 4-30	0,5	27	120	15 759 Kč	15 759 Kč
DHI 4-40	0,7	35		17 729 Kč	17 729 Kč
DHI 4-50	0,9	44		19 671 Kč	19 671 Kč

Sací schopnost 6 m, těleso čerpadla, oběžná kola a difusory z nerez (AISI 316), max. teplota čerpané kapaliny 90 °C.

ODSTŘEDIVÁ ČERPADLA

Typ	Příkon P2 [kW]	Výtlač H max [m]	Průtok Q max [l/min]	Cena bez DPH	
				230V	400V
JET 800	0,75	44	70	5 353 Kč	5 378 Kč
JET 1000	1	45		5 903 Kč	5 903 Kč
JET 100/50	1,1	50	100	12 432 Kč	12 082 Kč
JET 100/68	1,5	60		14 308 Kč	12 958 Kč
JET 100/80	2,2	70		-	13 883 Kč
JET 160/52	1,5	52	160	14 308 Kč	12 958 Kč
JET 160/60	2,2	59		-	13 883 Kč

Samonasávací schopnost 8 m, těleso čerpadla z litiny, oběžné kolo z technopolymeru. Max. teplota kapaliny 50 °C.



Typ	Příkon P2 [kW]	Výtlač H max [m]	Průtok Q max [l/min]	Cena bez DPH	
				230V	
JETINOX 45/43	0,37	43	40		5 203 Kč
JETINOX 60/50	0,55	46	50		5 578 Kč
JETINOX 70/50	0,7	48	60		6 954 Kč
JETINOX 90/43	0,75	43	80		7 529 Kč
JETINOX 90/50	0,9	50	80		8 405 Kč

Samonasávací schopnost 8 m, těleso čerpadla z nerez (AISI 304), oběžné kolo z technopolymeru. Max. teplota kapaliny 50 °C.



Typ	Příkon P2 [kW]	Výtlač H max [m]	Průtok Q max [l/min]	Cena bez DPH	
				400V	
MULTINOX-A 200/80	1,7	67,3	180		17 448 Kč

Samonasávací schopnost 8 m, těleso čerpadla z nerez, sací a výtlačný díl z litiny, oběžná kola z technopolymeru. Max. teplota kapaliny 50 °C.

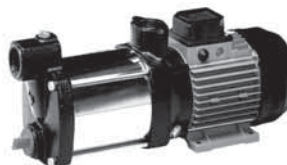

Typ	Příkon P2 [kW]		Výtlač H max [m]	Průtok Q max [l/min]	Cena bez DPH	
	230V	400V			230V	400V
Multi EVO-A 3-40	0,51	0,53	42,5	80	6 652 Kč	6 804 Kč
Multi EVO-A 3-50	0,7		56,5		7 591 Kč	7 591 Kč
Multi EVO-A 3-60	0,9	0,82	70,5		8 327 Kč	8 657 Kč
Multi EVO-A 5-40	0,75		44,5	120	7 667 Kč	7 693 Kč
Multi EVO-A 5-50	0,95	0,9	56		8 632 Kč	8 581 Kč
Multi EVO-A 5-60	1,2		71,5		10 815 Kč	11 602 Kč
Multi EVO-A 8-40	1,2	1,18	46	200	12 161 Kč	12 999 Kč
Multi EVO-A 8-50	1,4		56,5		13 100 Kč	13 836 Kč

Tento typ čerpadel nahrazuje typ čerpadel MAX. Samonasávací schopnost 8 m, těleso čerpadla z nerez, oběžná kola a difusory využité skelným vláknem z technopolymeru. Max. teplota kapaliny 50 °C.



Typ	Příkon P2 [kW]		Výtlač H max [m]	Průtok Q max [l/min]	Cena bez DPH	
	230V	400V			230V	400V
Multi EVO 3-30	0,4		38	80	5 585 Kč	5 712 Kč
Multi EVO 3-40	0,55	0,53	48		5 712 Kč	5 839 Kč
Multi EVO 3-50	0,7		61		6 525 Kč	6 550 Kč
Multi EVO 3-60	0,9	0,82	71		7 286 Kč	7 413 Kč
Multi EVO 5-30	0,55	0,53	39	120	6 195 Kč	6 322 Kč
Multi EVO 5-40	0,75		47		6 779 Kč	6 779 Kč
Multi EVO 5-50	0,95	0,9	62		7 363 Kč	7 286 Kč
Multi EVO 5-60	1,2		73		9 292 Kč	9 317 Kč
Multi EVO 8-30	0,9		34	200	9 521 Kč	9 470 Kč
Multi EVO 8-40	1,2	1,18	44		11 399 Kč	11 450 Kč
Multi EVO 8-50	1,4		57		12 237 Kč	12 161 Kč

Tento typ čerpadel nahrazuje typy čerpadel MCX, MXC. Sací schopnost 6 m, těleso čerpadla z nerez, oběžná kola a difusory využité skelným vláknem z technopolymeru. Max. teplota kapaliny 50 °C.



■ NORMOVÁ ČERPADLA NRM



Typ	Příkon P2 [kW]	Výtlač H max [m]	Průtok Q max [l/min]	Cena bez DPH
				400V
NRM2 50x32x125C	0,75	15,5	300	31 322 Kč
NRM2 50x32x125B	1,1	20,5	350	32 447 Kč
NRM2 50x32x125A	1,5	24,5		33 601 Kč
NRM2 50x32x160C	2,2	28,5		37 344 Kč
NRM2 50x32x160B	3	33,5	400	39 708 Kč
NRM2 50x32x160A	3	38		39 708 Kč
NRM2 50x32x200C	4	47	600	42 466 Kč
NRM2 50x32x200B	5,5	55		52 259 Kč
NRM2 50x32x200A	7,5	62		55 383 Kč
NRM2 65x40x125C	1,5	15,5	650	35 289 Kč
NRM2 65x40x125B	2,2	19		39 708 Kč
NRM2 65x40x125A	3	24,5		42 578 Kč
NRM2 65x40x160B	3	30	700	42 663 Kč
NRM2 65x40x160A	4	36,5		43 957 Kč
NRM2 65x40x200C	5,5	45,3		53 722 Kč
NRM2 65x40x200B	7,5	51	750	57 268 Kč
NRM2 65x40x200A	7,5	56,5		57 268 Kč
NRM2 65x40x250D	11	69	900	76 348 Kč
NRM2 65x40x250C	15	77		82 680 Kč
NRM2 65x40x250B	15	90	1000	82 680 Kč
NRM2 65x50x125C	2,2	17		40 411 Kč
NRM2 65x50x125B	3	21		42 663 Kč
NRM2 65x50x125A	4	25,5	1500	44 070 Kč
NRM2 65x50x160B	5,5	32,5		53 159 Kč
NRM2 65x50x160A	7,5	37	1750	57 071 Kč
NRM2 65x50x200B	11	51		73 421 Kč
NRM2 65x50x200A	15	58		80 316 Kč
NRM2 65x50x250D	15	72	2000	88 618 Kč
NRM2 65x50x250C	18,5	80,5		130 605 Kč
NRM2 65x50x250B	22	92	2250	135 755 Kč
NRM2 80x65x125C	4	17,5		47 897 Kč
NRM2 80x65x125B	5,5	21		59 182 Kč
NRM2 80x65x125A	7,5	25	1750	55 805 Kč
NRM2 80x65x160C	11	30,5		72 099 Kč
NRM2 80x65x160B	15	36,5	2000	79 725 Kč
NRM2 80x65x160A	15	41		79 725 Kč
NRM2 80x65x200D	15	44	2250	85 297 Kč
NRM2 80x65x200C	18,5	51		127 228 Kč
NRM2 80x65x200B	22	57	1750	142 621 Kč
NRM2 80x65x250D	22	64		155 707 Kč
NRM2 100x80x160D	11	24	2500	76 855 Kč
NRM2 100x80x160C	15	28,5		96 047 Kč
NRM2 100x80x160B	15	34	3000	96 047 Kč
NRM2 100x80x200D	18,5	42		151 120 Kč
NRM2 100x80x200C	22	47	2750	158 043 Kč
NRM2 125x100x200D	22	39		179 824 Kč

Oběžné kolo z litiny, mechanická ucpávka SiC/SiC, teplota čerpané kapaliny od -10 do 130 °C, rychlost otáček 2900 ot./min.

NORMOVÁ ČERPADLA NRM



Typ	Příkon P2 [kW]	Výtlač H max [m]	Průtok Q max [l/min]	Cena bez DPH
	400V			400V
NRM4 50x32x125Y	0,25	4,4	150	23 217 Kč
NRM4 50x32x125X	0,25	6,2	200	23 217 Kč
NRM4 50x32x160X	0,37	9,4	225	24 915 Kč
NRM4 50x32x200Y	0,75	13	300	32 447 Kč
NRM4 50x32x200X	1,1	14,5		33 601 Kč
NRM4 65x40x125Y	0,25	4,6	350	23 780 Kč
NRM4 65x40x125X	0,37	6,3		24 568 Kč
NRM4 65x40x160 X	0,55	8,8		28 749 Kč
NRM4 65x40x200Y	1,1	12,7	400	37 006 Kč
NRM4 65x40x200X	1,1	14,2		37 006 Kč
NRM4 65x40x250Y	1,5	18,3	500	44 520 Kč
NRM4 65x40x250X	2,2	22,5		49 754 Kč
NRM4 65x50x125Y	0,37	5,3	600	24 933 Kč
NRM4 65x50x125X	0,55	6,4		26 622 Kč
NRM4 65x50x160Y	0,75	8,2		34 276 Kč
NRM4 65x50x160X	1,	9	700	35 965 Kč
NRM4 65x50x200Y	1,1	12,4		39 398 Kč
NRM4 65x50x200X	1,5	14,3	800	40 158 Kč
NRM4 65x50x250Y	2,2	18,5		50 205 Kč
NRM4 65x50x250X	3	22,5	1000	52 934 Kč
NRM4 80x65x125X	0,75	5,8		36 331 Kč
NRM4 80x65x160Y	1,1	8,6	900	36 415 Kč
NRM4 80x65x160X	1,5	10,2		37 935 Kč
NRM4 80x65x200Y	2,2	12,5	1100	46 434 Kč
NRM4 80x65x200X	3	15,2		49 754 Kč
NRM4 80x65x250Y	4	19,5	1200	66 133 Kč
NRM4 80x65x250X	5,5	23		78 037 Kč
NRM4 100x80x160Y	1,5	7,7	1300	45 589 Kč
NRM4 100x80x160X	2,2	9,7		52 287 Kč
NRM4 100x80x200Y	3	12	1400	60 589 Kč
NRM4 100x80x200X	4	14,5		67 765 Kč
NRM4 100x80x250Y	5,5	19	1750	91 179 Kč
NRM4 100x80x250X	7,5	22		86 620 Kč
NRM4 125x100x200Y	4	12,4	2000	75 560 Kč
NRM4 125x100x200X	5,5	14,5		84 790 Kč
NRM4 125x100x250Y	7,5	19,5	2250	96 976 Kč
NRM4 125x100x250X	11	22		104 377 Kč
NRM4 150x125x200W	5	10,4	3000	110 540 Kč
NRM4 150x125x200Z	7,5	11,6		124 977 Kč
NRM4 150x125x200Y	7,5	13	3500	124 977 Kč
NRM4 150x125x200X	11	14,3		131 393 Kč
NRM4 150x125x250Z	11	17	4000	140 989 Kč
NRM4 150x125x250Y	15	19,8		164 684 Kč
NRM4 150x125x250X	15	20,8	4500	164 684 Kč
NRM4 200x150x200W	5,5	10,4		168 652 Kč
NRM4 200x150x200Z	11	11,5	5000	185 847 Kč
NRM4 200x150x200Y	11	13,3		192 179 Kč
NRM4 200x150x200X	15	14,5	6500	219 785 Kč

Oběžné kolo z litiny, mechanická ucpávka keramika/grafit, teplota čerpané kapaliny od -10 do 130 °C, rychlost otáček 1450 ot./min.

SPECIÁLNÍ ČERPADLA



Typ	Příkon P2 [kW]		Výtlač H max [m]	Průtok Q max [l/min]	Cena bez DPH	
	230V	400V			230V	400V
SWIMMEY 12 M-T	0,37		12	200	10 681 Kč	10 681 Kč
SWIMMEY 15 M-T	0,5		15	250	11 082 Kč	11 082 Kč
SWIMMEY 19 M-T	0,75		19	300	12 107 Kč	12 107 Kč
SWIMMEY 24 M-T	0,75		15	400	14 358 Kč	14 358 Kč
SWIMMEY 28 M-T	1,13		17	470	15 784 Kč	15 784 Kč
SWIMMEY 33 M-T	1,5		21	550	17 135 Kč	17 135 Kč

Bazénová čerpadla pro trvalý provoz a čerpání kapaliny o maximální teplotě 40 °C.



Typ	Příkon P2 [kW]		Výtlač H max [m]	Průtok Q max [l/min]	Cena bez DPH	
	230V	400V			230V	400V
Multi EVO-SP 3-40 M-T	0,55	0,53	46	80	5 205 Kč	5 179 Kč
Multi EVO-SP 5-50 M-T	0,95	0,9	60	120	6 728 Kč	7 159 Kč

Nahrazuje čerpadla typu MCP. Čerpadla pro chlorovou a mořskou vodu. Vhodné pro čištění bazénů a pro stavbu tlakových stanic k bazénům. Max. teplota kapaliny 50 °C.



Typ	Příkon P2 [kW]	Výtlač H max [m]	Průtok Q max [l/min]	Cena bez DPH
	230V			
VERSAILLES 160/8	0,37	7,5	150	13 127 Kč
VERSAILLES 250/10	0,5	9,3	250	16 752 Kč
VERSAILLES 350/12	0,8	11	320	18 727 Kč
TRYSKA VULCANO				3 075 Kč
TRYSKA GAISER				4 025 Kč
TRYSKA CAMPANA				8 751 Kč
FILTR 1 pro model 80/7 a 160/8				975 Kč
FILTR 2 pro model 250/10 a 350/12				1 225 Kč

Celonerezová čerpadla (AISI 304) pro fontány s předsazeným filtrem. Základní plastová tryska FT 5 je součástí dodávky. Max. teplota čerpané kapaliny 40 °C.



Typ	Příkon P2 [kW]		Výtlač H max [m]	Průtok Q max [l/min]	Cena bez DPH	
	230V	400V			230V	400V
PGA 40-30 M-T	0,45		30	35	6 880 Kč	6 880 Kč
PGA 60-40 M-T	0,6		40	60	7 667 Kč	7 667 Kč
DELTAOIL	0,45	-	30	35	7 946 Kč	-

Odstředivá čerpadla na naftu, olej, glykol, atd. Max. teplota čerpané kapaliny 50 °C. Čerpadlo Deltaoil s rukojetí, flexikabelem a vypínačem.



Typ	Příkon P2 [kW]	Výtlač H max [m]	Průtok Q max [l/min]	Cena bez DPH
	230V			
MULTIOIL	0,37	43	40	5 547 Kč

Čerpadlo na naftu a topnou naftu včetně sacího a výtlačného setu s pistolí.

Typ	Příkon P2 [kW]	Výtlaček H max [m]	Průtok Q max [l/min]	Cena bez DPH
	230V			230V
PGA 229/T	0,37	17	60	11 025 Kč
PGA 229/C/T				13 815 Kč

Sudové samonasávací čerpadlo na naftu, olej, glykol, atd. Čerpadlo, teleskopická sací trubka, výtlačný set s pistolí, flexikabel s vidlicí a vypínač, filtr, by pass.

* Model PGA 229/C/T včetně průtokoměru.



PGA 229/T



PGA 229/C/T včetně průtokoměru

Typ	Popis	Průtok Q max [l/min]	Cena bez DPH
PGA 1	páková teleskopická verze	30	1 855 Kč
PGA 2	kyvná teleskopická verze		2 199 Kč

Ruční sudová čerpadla na olej, naftu a glykol.

* Průtok čerpadla je závislý na intenzitě zdvihů a na viskozitě čerpané kapaliny.



Typ	Popis	Cena bez DPH
PRŮTOKOMĚŘ	okamžité měření, celkové měření, nulování	4 453 Kč
PISTOLE plast	připojení 1"	672 Kč
PISTOLE hliník	připojení 1"	1 230 Kč
PISTOLE profi	automatické vypínání - připojení 1"	3 399 Kč
SACÍ SET PGA 3	sací set 3 m s košem a připojením 1"	1 393 Kč
VÝTLAČNÝ SET PGA	výtlačný set 3 m s připojením 1"	1 188 Kč



PISTOLE PLAST



PISTOLE HLINÍK



PISTOLE PROFI



SACÍ SET



VÝTLAČNÝ SET

■ PONORNÁ VÍCESTUPŇOVÁ ČERPADLA



Typ	Příkon P2 [kW]		Výtlač H max [m]	Průtok Q max [l/min]	Cena bez DPH	
	230V	400V			230V	400V
SCM 4 PLUS 40/57 M-T	0,37		57	40	14 686 Kč	14 397 Kč
SCM 4 PLUS 40/90 M-T	0,55		90		16 621 Kč	16 368 Kč
SCM 4 PLUS 40/120 M-T	0,75		120		18 653 Kč	18 291 Kč
SCM 4 PLUS 40/185 M-T	1,1		185		22 457 Kč	22 060 Kč
SCM 4 PLUS 40/240 M-T	1,5		240		26 712 Kč	26 061 Kč
SCM 4 PLUS 55/50 M-T	0,37		50	55	14 339 Kč	14 050 Kč
SCM 4 PLUS 55/80 M-T	0,55		80		15 473 Kč	15 220 Kč
SCM 4 PLUS 55/105 M-T	0,75		105		16 624 Kč	16 262 Kč
SCM 4 PLUS 55/160 M-T	1,1		160		18 480 Kč	18 083 Kč
SCM 4 PLUS 55/200 M-T	1,5		200		21 266 Kč	20 616 Kč
SCM 4 PLUS 55/300 T	2,2		300		26 784 Kč	26 495 Kč
SCM 4 PLUS 75/40 M-T	0,37		40	75	14 286 Kč	13 996 Kč
SCM 4 PLUS 75/56 M-T	0,55		56		15 153 Kč	14 899 Kč
SCM 4 PLUS 75/75 M-T	0,75		75		16 410 Kč	16 049 Kč
SCM 4 PLUS 75/110 M-T	1,1		110		18 667 Kč	18 269 Kč
SCM 4 PLUS 75/140 M-T	1,5		140		20 359 Kč	19 708 Kč
SCM 4 PLUS 75/210 T	2,2		210		25 930 Kč	25 640 Kč
SCM 4 PLUS 115/30 M-T	0,37		30	115	13 858 Kč	13 569 Kč
SCM 4 PLUS 115/50 M-T	0,55		50		14 725 Kč	14 472 Kč
SCM 4 PLUS 115/65 M-T	0,75		65		15 663 Kč	15 302 Kč
SCM 4 PLUS 115/95 M-T	1,1		95		17 466 Kč	17 068 Kč
SCM 4 PLUS 115/122 M-T	1,5		122		19 665 Kč	19 014 Kč
SCM 4 PLUS 115/185 T	2,2		185		23 714 Kč	23 425 Kč
SCM 4 PLUS 115/245 T	3		245		-	28 874 Kč
SCM 4 PLUS 150/42 M-T	0,75		42	150	15 316 Kč	14 955 Kč
SCM 4 PLUS 150/64 M-T	1,1		64		17 226 Kč	16 828 Kč
SCM 4 PLUS 150/84 M-T	1,5		84		19 691 Kč	19 041 Kč
SCM 4 PLUS 150/120 T	2,2		120		25 022 Kč	24 733 Kč
SCM 4 PLUS 150/170 T	3		170		-	29 327 Kč
SCM 4 PLUS 150/200 T	4		200	-	32 894 Kč	
SCM 4 PLUS 150/300 T	5,5		300	-	40 654 Kč	

Min. průměr vrtu 100 mm, maximální množství písku 50 g/m³, max. počet sepnutí 30/hod, max. teplota čerpané kapaliny 35 °C, max. hloubka ponoru 100 m.



Typ	Příkon P1 [kW]		Výtlač H max [m]	Průtok Q max [l/min]	Cena bez DPH	
	230V	400V			230V	
D4" PLUS 55/50 M	0,8	-	50	40		11 863 Kč
D4" PLUS 75/35 M	0,6	-	35	60		11 463 Kč
D4" PLUS 75/56 M	0,75	-	56			12 685 Kč
D4" PLUS 75/75 M	1,1	-	75			13 351 Kč
D4" PLUS 115/36 M	0,75	-	36	80		12 107 Kč
D4" PLUS 115/57 M	1,1	-	57			13 884 Kč
D4" PLUS 115/70 M	1,3	-	70			14 662 Kč

Čerpadla o průměru 98 mm se zabudovaným kondenzátorem a 20m kabelem. Plovoucí oběžná kola z otěruvzdorné pryskyřice, rozváděcí kola z lexanu. Maximální teplota čerpané kapaliny 40 °C. Maximální hloubka ponoru 17 m.

PONORNÁ VÍCESTUPŇOVÁ ČERPADLA ■

Typ	Příkon P2 [kW]		Výtlač H max [m]	Průtok Q max [l/min]	Cena bez DPH	
	230V	400V			230V	400V
D5" 70/50B M-T	0,6	0,6	50,6	60	18 165 Kč	18 165 Kč
D5" 70/50B M AUT		-			18 736 Kč	-
D5" 70/75B M-T	0,9	0,9	75		19 622 Kč	19 622 Kč
D5" 70/75B M AUT		-			20 279 Kč	-
D5" 140/45B M-T	0,8	0,8	44	140	19 022 Kč	19 022 Kč
D5" 140/45B M AUT		-			19 593 Kč	-
D5" 140/65B M-T	1,1	1,1	62		20 650 Kč	20 650 Kč
D5" 140/65B M AUT		-			21 193 Kč	-

Celonerezová čerpadla o průměru 132 mm s 20m kabelem, se zabudovaným kondenzátorem a v jednofázovém provedení s plovákovým spínačem. Maximální teplota čerpané kapaliny 40 °C. Maximální hloubka ponoru 17 m.



Typ	Příkon P2 [kW]		Výtlač H max [m]	Průtok Q max [l/min]	Cena bez DPH
	230V	400V			230V
PRATIKA AUT	0,8	-	46	100	12 907 Kč

Nerezová ponorná čerpadla s 10m kabelem a plovákovým spínačem. Maximální teplota čerpané kapaliny 40 °C. Na vyžádání verze bez plovákového spínače.



PRÉMIOVÉ DOMÁCÍ VODÁRNY ■

Typ	Příkon P2 [kW]	Výtlač H max [m]	Průtok Q max [l/min]	Cena bez DPH
	230V			
WP PLUS-24 JETINOX	0,55	46	50	8 413 Kč
WP PLUS-50 JETINOX				10 832 Kč

Automatická vodárna s nerezovým čerpadlem JETINOX 60/50 a 24 nebo 50l tlakovou nádobou se speciálním vyměnitelným vakem BUTYL+ a patentovaným ventilkem. Vodárna je chráněna proti chodu nasucho. Samonasávací schopnost do 8 m. Zařízení je vybaveno kompletní kabeláží, připraveno k okamžitému použití. **Garance pětileté záruky na tlakovou nádobu a tříleté záruky na čerpadlo.**



Typ	Příkon P2 [kW]	Výtlač H max [m]	Průtok Q max [l/min]	Cena bez DPH
	230V			
WP PLUS-24 EVO A 3-40	0,51	45	80	11 668 Kč
WP PLUS-50 EVO A 3-40				13 704 Kč
WP PLUS-50 EVO A 5-40	0,7	48	110	13 778 Kč

Automatická vodárna s nerezovým vícestupňovým čerpadlem a 24 nebo 50l tlakovou nádobou se speciálním vyměnitelným vakem BUTYL+ s patentovaným ventilkem. Vodárna je chráněna proti chodu nasucho. Samonasávací schopnost do 8 m. Zařízení je vybaveno kompletní kabeláží, připraveno k okamžitému použití. **Garance pětileté záruky na tlakovou nádobu a tříleté záruky na čerpadlo.**



■ CPS 10 - automatické tlakové stanice s frekvenčním měničem

Řada tlakových stanic s odstředivými čerpadly osazenými frekvenčním měničem CPS 10 se vstupním napětím 230V a přehledným LED displejem. Možnost vzájemné komunikace dvou čerpadel, snadné ovládání i nastavení, chráněné proti elektrickému přetížení a chodu nasucho.

Rychlá návratnost vložených investic.



Typ	Příkon P2 [kW]	Výtlak H max [m]	Průtok Q max [l/min]	Cena bez DPH
	230V			
CPS 10/DHI 2-70	0,9	68	60	34 634 Kč
CPS 10/DHI 4-50		43	120	33 642 Kč



Typ	Příkon P2 [kW]	Výtlak H max [m]	Průtok Q max [l/min]	Cena bez DPH
	230V			
CPS 10/DHR 4-50	0,9	44	120	27 901 Kč
CPS 10/DHR 9-40	1,3	41.5	260	28 893 Kč
CPS 10/DHR 9-60	1,8	62		36 430 Kč



Typ	Příkon P2 [kW]	Výtlak H max [m]	Průtok Q max [l/min]	Cena bez DPH
	230V			
CPS 10/Multinox-A 200/80	1,75	68	200	32 973 Kč



Typ	Příkon P2 [kW]	Výtlak H max [m]	Průtok Q max [l/min]	Cena bez DPH
	230V			
CPS 10 Multinox VE + 4-30	0,5	33	90	28 303 Kč
CPS 10 Multinox VE + 4-50	0,84	55		29 366 Kč
CPS 10 Multinox VE + 4-70	1,17	79		31 965 Kč
CPS 10 Multinox VE + 4-90	1,5	104		32 461 Kč
CPS 10 Multinox VE + 4-120	2	138		34 209 Kč
CPS 10 Multinox VE + 6-30	0,67	34	140	29 153 Kč
CPS 10 Multinox VE + 6-50	1,1	58		30 547 Kč
CPS 10 Multinox VE + 6-70	1,5	83		33 429 Kč
CPS 10 Multinox VE + 6-90	2	107	210	33 500 Kč
CPS 10 Multinox VE + 8-30	1	35		28 775 Kč
CPS 10 Multinox VE + 8-50	1,5	57		31 587 Kč
CPS 10 Multinox VE + 8-70	1,9	78	34 115 Kč	



Typ	Příkon P2 [kW]	Výtlak H max [m]	Průtok Q max [l/min]	Cena bez DPH
	230V			
CPS 10/Multi EVO-E 3-40	0,55	44	80	21 215 Kč
CPS 10/Multi EVO-E 3-50	0,75	54.5		22 397 Kč
CPS 10/Multi EVO-E 3-60	0,95	68		23 176 Kč
CPS 10/Multi EVO-E 5-40	0,75	44.5	120	22 278 Kč
CPS 10/Multi EVO-E 5-50	0,9	54		24 168 Kč
CPS 10/Multi EVO-E 5-60	1,3	70		27 145 Kč
CPS 10/Multi EVO-E 8-40	1,2	46	200	27 145 Kč
CPS 10/Multi EVO-E 8-50	1,4	54		29 673 Kč

CPS 10 - automatické tlakové stanice s frekvenčním měničem

Typ	Příkon P2 [kW]	Výtlač H max [m]	Průtok Q max [l/min]	Cena bez DPH	
	230V				
CPS 10 PVM 1-5	0,4	30,4	40	34 847 Kč	
CPS 10 PVM 1-8	0,6	48,8		36 430 Kč	
CPS 10 PVM 1-11		67,2		38 414 Kč	
CPS 10 PVM 1-15		0,8		91,6	45 880 Kč
CPS 10 PVM 1-19	1,1	110		50 345 Kč	
CPS 10 PVM 1-23		135		52 613 Kč	
CPS 10 PVM 1-27	1,5	159		56 629 Kč	
CPS 10 PVM 3-5	0,4	31,9	75	36 690 Kč	
CPS 10 PVM 3-8	0,8	51,9		41 887 Kč	
CPS 10 PVM 3-11	1,1	71,8		45 313 Kč	
CPS 10 PVM 3-15		98,4		47 959 Kč	
CPS 10 PVM 3-19		1,5		125	53 133 Kč
CPS 10 PVM 3-25	2,2	165		58 330 Kč	
CPS 10 PVM 5-5	0,8	32,3		140	43 399 Kč
CPS 10 PVM 5-8	1,1	52,9	48 006 Kč		
CPS 10 PVM 5-11	2,2	73,5	51 314 Kč		
CPS 10 PVM 5-14		94,1	53 251 Kč		
CPS 10 PVM 5-16		108	54 361 Kč		
CPS 10 PVM 10-3	1,1	28,6	200		50 085 Kč
CPS 10 PVM 10-4	1,5	38,8			53 038 Kč
CPS 10 PVM 10-6	2,2	59,2		53 983 Kč	

Řada tlakových stanic s odstředivými čerpadly osazenými frekvenčním měničem CPS 10 vhodných pro čerpání čisté vody bez pevných příměsí a abrazivního materiálu. Max. teplota čerpané kapaliny od -15 do 120 °C.



CPS 3-10 - automatické tlakové stanice s frekvenčním měničem

Řada tlakových stanic s odstředivými čerpadly osazenými frekvenčním měničem CPS 3-10 se vstupním napětím 400V a přehledným LED displejem. Vzájemná možnost komunikace dvou čerpadel, snadné ovládání i nastavení, chráněné proti elektrickému přetížení a chodu nasucho.

[Rychlá návratnost vložených investic.](#)

Typ	Příkon P2 [kW]	Výtlač H max [m]	Průtok Q max [l/min]	Cena bez DPH
	400V			
CPS 3-10 Multinox VE + 4-30	0,5	33	90	32 106 Kč
CPS 3-10 Multinox VE + 4-50	0,84	55		33 406 Kč
CPS 3-10 Multinox VE + 4-70	1,17	79		34 776 Kč
CPS 3-10 Multinox VE + 4-90	1,5	104		36 477 Kč
CPS 3-10 Multinox VE + 4-120	2	138		38 343 Kč
CPS 3-10 Multinox VE + 6-30	0,67	34	140	32 106 Kč
CPS 3-10 Multinox VE + 6-50	1,1	58		33 595 Kč
CPS 3-10 Multinox VE + 6-70	1,5	83		35 107 Kč
CPS 3-10 Multinox VE + 6-90	2	107		36 383 Kč
CPS 3-10 Multinox VE + 8-30	1	35	210	32 154 Kč
CPS 3-10 Multinox VE + 8-50	1,5	57		33 855 Kč
CPS 3-10 Multinox VE + 8-70	1,9	80		35 178 Kč
CPS 3-10 Multinox VE + 8-90	3	104		78 293 Kč
CPS 3-10 Multinox VE + 8-120	4	139		80 939 Kč



■ CPS 10 - automatické tlakové stanice s frekvenčním měničem



Typ	Příkon P2 [kW]	Výtlač H max [m]	Průtok Q max [l/min]	Cena bez DPH
	400V			
CPS 3-10 PVM 1-5	0,37	30,4	40	38 934 Kč
CPS 3-10 PVM 1-6	0,55	48,8		40 446 Kč
CPS 3-10 PVM 1-11	0,55	67,2		42 383 Kč
CPS 3-10 PVM 1-15	0,75	91,6		49 636 Kč
CPS 3-10 PVM 1-19	1,1	110		52 259 Kč
CPS 3-10 PVM 1-23	1,1	134,5		54 503 Kč
CPS 3-10 PVM 1-27	1,5	159		58 590 Kč
CPS 3-10 PVM 3-5	0,37	31,9	75	38 910 Kč
CPS 3-10 PVM 3-8	0,75	51,9		45 762 Kč
CPS 3-10 PVM 3-11	0,75	71,8		47 746 Kč
CPS 3-10 PVM 3-15	1,1	98,4		50 321 Kč
CPS 3-10 PVM 3-19	1,5	125		54 243 Kč
CPS 3-10 PVM 3-25	2,2	164,9		61 071 Kč
CPS 3-10 PVM 5-5	0,75	32		140
CPS 3-10 PVM 5-8	1,1	52	49 046 Kč	
CPS 3-10 PVM 5-11	2,2	74	52 778 Kč	
CPS 3-10 PVM 5-14	2,2	93	56 487 Kč	
CPS 3-10 PVM 5-16	2,2	107	57 527 Kč	
CPS 3-10 PVM 5-18	3	122	78 837 Kč	
CPS 3-10 PVM 5-22	4	149	83 491 Kč	
CPS 3-10 PVM 5-24	4	163	85 168 Kč	
CPS 3-10 PVM 10-3	1,1	28,6	200	49 565 Kč
CPS 3-10 PVM 10-4	1,5	38,8		52 448 Kč
CPS 3-10 PVM 10-6	2,2	59,2		55 637 Kč
CPS 3-10 PVM 10-8	3	79,6		79 758 Kč
CPS 3-10 PVM 10-10	4	99,9		84 459 Kč
CPS 3-10 PVM 10-12	4	120		86 893 Kč
CPS 3-10 PVM 10-14	5,5	141		114 794 Kč
CPS 3-10 PVM 10-16	5,5	161		117 369 Kč
CPS 3-10 PVM 15-3	3	39,8	350	82 168 Kč
CPS 3-10 PVM 15-5	4	68		87 649 Kč
CPS 3-10 PVM 15-7	5,5	96,2		114 983 Kč
CPS 3-10 PVM 15-9	7,5	124		126 606 Kč
CPS 3-10 PVM 15-12	11	167		173 077 Kč
CPS 3-10 PVM 20-3	4	41,8	450	84 412 Kč
CPS 3-10 PVM 20-5	5,5	71,6		111 108 Kč
CPS 3-10 PVM 20-7	7,5	101		123 323 Kč
CPS 3-10 PVM 20-10	11	146		169 202 Kč
CPS 3-10 PVM 32-2	4	39,2	660	94 217 Kč
CPS 3-10 PVM 32-3	5,5	58,7		120 842 Kč
CPS 3-10 PVM 32-4	7,5	78,2		131 544 Kč
CPS 3-10 PVM 32-5	11	97,8		185 551 Kč
CPS 3-10 PVM 32-6	11	117		189 638 Kč

Řada tlakových stanic s odstředivými čerpadly osazenými frekvenčním měničem CPS 3-10 se vstupním napětím 400V a přehledným LED displejem. Vzájemná možnost komunikace dvou čerpadel, snadné ovládání i nastavení, chráněné proti elektrickému přetížení a chodu nasucho.

[Rychlá návratnost vložených investic.](#)

CPS 20 - automatické tlakové stanice s frekvenčním měničem

Typ	Příkon P2 [kW]		Výtlač H max [m]	Průtok Q max [l/min]	Cena bez DPH
	230V				
CPS 20/JETINOX 90/50	2x0,9		42	160	95 575 Kč
CPS 20/JET 1000	2x1		44	140	91 668 Kč
CPS 20/MULTINOX A 200/80	2x1,7		67	360	109 688 Kč
CPS 20/DHR 2-50	2x1		39	100	91 854 Kč
CPS 20/DHR 4-50				240	98 844 Kč
CPS 20/DHR 4-60	2x1,1		49	480	103 362 Kč
CPS 20/DHR 9-40					113 090 Kč
CPS 20/DHR 9-60	2x2,2		60		130 153 Kč

Typová řada CPS 20 se dvěma čerpadly včetně kompletní kabeláže. Čerpadla navzájem komunikují a střídají se v chodu, zařízení chráněno proti chodu nasucho a proti elektrickému přetížení. Zařízení lze využít i pro posílení tlaku ve vodovodním řadu. Díky inteligentnímu řízení rychlá návratnost investice. Zařízení je vybaveno kompletní kabeláží, připraveno k okamžitému použití.



EASY 20 - automatické tlakové stanice řízené tlakovými spínači

Řada tlakových stanic se dvěma čerpadly řízenými tlakovými spínači s ochranou proti chodu nasucho a automatickým střídáním čerpadel včetně kompletní kabeláže, připraveno k okamžitému použití.

Typ	Příkon P2 [kW]		Výtlač H max [m]	Průtok Q max [l/min]	Cena bez DPH	
	230V	400V			230V	400V
EASY 20/Multi EVO 3-30	2x0,4		36	120	33 475 Kč	45 280 Kč
EASY 20/Multi EVO 3-40	2x0,55	2x0,53	46		33 752 Kč	45 505 Kč
EASY 20/Multi EVO 3-50	2x0,7		58		35 666 Kč	48 122 Kč
EASY 20/Multi EVO 3-60	2x0,9	2x0,82	67		38 245 Kč	51 077 Kč
EASY 20/Multi EVO 5-30	2x0,55	2x0,53	36	200	35 166 Kč	48 178 Kč
EASY 20/Multi EVO 5-40	2x0,75		46		36 303 Kč	49 051 Kč
EASY 20/Multi EVO 5-50	2x0,95	2x0,9	58		37 635 Kč	50 289 Kč
EASY 20/Multi EVO 5-60	2x1,2		69		42 543 Kč	56 002 Kč
EASY 20/Multi EVO 8-30	2x0,9		34	360	46 260 Kč	61 095 Kč
EASY 20/Multi EVO 8-40	2x1,2	2x1,18	44,5		49 671 Kč	64 754 Kč
EASY 20/Multi EVO 8-50	2x1,4		56,5		51 474 Kč	66 414 Kč

EASY 20/DHR 2-30	2x0,3	25	100	40 769 Kč	53 887 Kč
EASY 20/DHR 2-50	2x0,5	39		44 263 Kč	56 993 Kč
EASY 20/DHR 4-20	2x0,37	17		41 101 Kč	54 885 Kč
EASY 20/DHR 4-30	2x0,5	24	240	41 490 Kč	55 218 Kč
EASY 20/DHR 4-40	2x0,7	32		43 792 Kč	56 910 Kč
EASY 20/DHR 4-50	2x0,9	39		46 593 Kč	59 517 Kč
EASY 20/DHR 4-60	2x1,2	49	480	52 639 Kč	65 812 Kč
EASY 20/DHR 9-20	2x0,65	20		57 575 Kč	69 390 Kč
EASY 20/DHR 9-30	2x0,95	31		58 158 Kč	71 442 Kč
EASY 20/DHR 9-40	2x1,3	40		61 929 Kč	74 493 Kč
EASY 20/DHR 9-50	2x1,6	51		67 809 Kč	80 095 Kč
EASY 20/DHR 9-60	2x1,9	60		-	83 728 Kč

EASY 20/Multinox VE+ 8-30	2x1		36	420	56 902 Kč	69 678 Kč
EASY 20/Multinox VE+ 8-40	2x1,2		46		58 788 Kč	71 845 Kč
EASY 20/Multinox VE+ 8-50	2x1,5		57		60 729 Kč	73 449 Kč
EASY 20/Multinox VE+ 8-60	-	2x1,7	69		-	75 279 Kč
EASY 20/Multinox VE+ 8-70	-	2x1,9	80		-	76 658 Kč
EASY 20/Multinox VE+ 8-90	-	2x3	105		-	107 388 Kč
EASY 20/Multinox VE+ 8-120	-	2x4	140	-	165 360 Kč	



■ EASY 20 - automatické tlakové stanice řízené tlakovými spínači



Typ	Příkon P2 [kW]		Výtlač H max [m]	Průtok Q max [l/min]	Cena bez DPH	
	230V	400V			230V	400V
EASY 20/PVM 3-5	2x0,37		40	150	68 834 Kč	83 721 Kč
EASY 20/PVM 3-8	2x0,75		50		76 545 Kč	93 092 Kč
EASY 20/PVM 3-11	2x1,1		72		82 230 Kč	97 707 Kč
EASY 20/PVM 3-15	2x1,1		97		87 379 Kč	102 642 Kč
EASY 20/PVM 3-19	2x1,5		123		114 735 Kč	120 258 Kč
EASY 20/PVM 3-25	-	2x2,2	165		-	131 794 Kč
EASY 20/PVM 5-5	2x0,75		32	300	77 080 Kč	93 768 Kč
EASY 20/PVM 5-8	2x1,1		53		82 708 Kč	98 593 Kč
EASY 20/PVM 5-11	-	2x2,2	74		-	105 905 Kč
EASY 20/PVM 5-14	-	2x2,2	93		-	109 815 Kč
EASY 20/PVM 5-16	-	2x2,2	107		-	112 439 Kč

■ PRESSOMAT - stanice se dvěma čerpadly řízené tlakovými spínači



Typ	Příkon P2 [kW]	Výtlač H [m]	Průtok Q [l/min]	Cena bez DPH	
	400V				
PMD 20 PVM 3-5	2x0,37	2,4-9	30-10	70 836 Kč	
PMD 20 PVM 3-8	2x0,75		48,9-17,8	85 225 Kč	
PMD 20 PVM 3-11	2x1,1		67,9-25,7	87 310 Kč	
PMD 20 PVM 3-15	2x1,1		93,2-36,1	91 969 Kč	
PMD 20 PVM 3-19	2x1,5		118,4-46,5	101 750 Kč	
PMD 20 PVM 3-25	2x2,2		156,3-62,1	121 030 Kč	
PMD 20 PVM 5-5	2x0,75	6-16,8	29,4-13,5	109 422 Kč	
PMD 20 PVM 5-8	2x1,1		48,5-23,6	115 243 Kč	
PMD 20 PVM 5-11	2x2,2		67,5-33,8	130 339 Kč	
PMD 20 PVM 5-14	2x2,2		86,6-43,9	134 140 Kč	
PMD 20 PVM 5-16	2x2,2		99,3-50,7	136 239 Kč	
PMD 20 PVM 5-18	2x3		112-57,4	152 798 Kč	
PMD 20 PVM 5-22	2x4		137,4-70,9	164 067 Kč	
PMD 20 PVM 5-24	2x4		150,1-77,7	167 017 Kč	
PMD 20 PVM 10-3	2x1,1		6-24	29-17,1	127 070 Kč
PMD 20 PVM 10-4	2x1,5			39,2-23,6	132 758 Kč
PMD 20 PVM 10-6	2x2,2			59,8-36,5	151 043 Kč
PMD 20 PVM 10-8	2x3			80,3-49,5	158 911 Kč
PMD 20 PVM 10-10	2x4	100,9-62,4		166 193 Kč	
PMD 20 PVM 10-12	2x4	121,4-75,4		170 499 Kč	
PMD 20 PVM 10-14	2x5,5	142-88,3		231 177 Kč	
PMD 20 PVM 10-16	2x5,5	162,5-101,2		235 721 Kč	
PMD 20 PVM 15-3	2x3	18-42		37,8-26,8	154 313 Kč
PMD 20 PVM 15-5	2x4			64,7-45,7	165 183 Kč
PMD 20 PVM 15-7	2x5,5			91,6-64,6	244 359 Kč
PMD 20 PVM 15-9	2x7,5			118,4-83,6	285 954 Kč
PMY 20 PVM 15-12	2x11		158,8-112	425 383 Kč	
PMD 20 PVM 20-3	2x4		12-54	40,8-24,1	162 711 Kč
PMD 20 PVM 20-5	2x5,5	70,3-42,8		235 216 Kč	
PMD 20 PVM 20-7	2x7,5	99,7-61,5		280 133 Kč	
PMY 20 PVM 20-10	2x11	143,8-89,5		412 253 Kč	
PMD 20 PVM 32-2	2x4	24-72		37,7-24,2	279 815 Kč

PRESSOMAT - stanice se dvěma čerpadly řízené tlakovými spínači

Typ	Příkon P2 [kW]	Výtlač H [m]	Průtok Q [l/min]	Cena bez DPH
	400V			
PMD 20 PVM 32-3	2x5,5	24-72	57,4-37,2	319 947 Kč
PMD 20 PVM 32-4	2x7,5		77,1-50,3	359 496 Kč
PMY 20 PVM 32-5	2x11		96,8-63,3	500 147 Kč
PMY 20 PVM 32-6	2x11		116,5-76,3	509 051 Kč

Tlakové stanice se dvěma čerpadly ovládanými tlakovými spínači, automatické střídáním čerpadel, kompletní kabeláž, provedení motorů 400V.

VARIO 1-20 - automatické tlakové stanice s frekvenčními měniči

Typová řada VARIO 1-20 se dvěma čerpadly včetně kompletní kabeláže. Čerpadla navzájem komunikují a střídají se v chodu, zařízení chráněno proti chodu nasucho a proti elektrickému přetížení. Zařízení lze využít i pro posílení tlaku ve vodovodním řádu. Díky inteligentnímu řízení rychlá návratnost investice. Zařízení je vybaveno kompletní kabeláží, připraveno k okamžitému použití.

Typ	Příkon P2 [kW]	Výtlač H [m]	Průtok Q [l/min]	Cena bez DPH
	230V			
VARIO 1-20/Multi EVO-E 3-40	2x0,55	1,2-9,6	44-6	80 766 Kč
VARIO 1-20/Multi EVO-E 3-50	2x0,75	1,2-9,6	54,5-18	83 383 Kč
VARIO 1-20/Multi EVO-E 3-60	2x0,95	1,2-9,6	68-26,5	84 678 Kč
VARIO 1-20/Multi EVO-E 5-40	2x0,75	2,4-14,4	44,5-7	83 806 Kč
VARIO 1-20/Multi EVO-E 5-50	2x0,9	2,4-14,4	54-14	84 509 Kč
VARIO 1-20/Multi EVO-E 5-60	2x1,3	2,4-14,4	70-24	86 366 Kč
VARIO 1-20/Multi EVO-E 8-40	2x1,2	4,8-24	46-10	91 319 Kč
VARIO 1-20/Multi EVO-E 8-50	2x1,4	4,8-24	54-16,5	93 177 Kč



Typ	Příkon P2 [kW]	Výtlač H [m]	Průtok Q [l/min]	Cena bez DPH
	230V			
VARIO 1-20/Multinox VE 4-30	2x0,5	3,6-25,2	27-9	109 318 Kč
VARIO 1-20/Multinox VE 4-50	2x0,84	3,6-25,2	45-15	109 601 Kč
VARIO 1-20/Multinox VE 4-70	2x1,17	3,6-25,2	67-22	115 356 Kč
VARIO 1-20/Multinox VE 4-90	2x1,5	3,6-25,2	88-32	119 098 Kč
VARIO 1-20/Multinox VE 4-120	2x2	3,6-25,2	117-43	123 152 Kč
VARIO 1-20/Multinox VE 6-30	2x0,67	2,4-16,8	28-10	114 080 Kč
VARIO 1-20/Multinox VE 6-50	2x1,1	2,4-16,8	49-17	114 931 Kč
VARIO 1-20/Multinox VE 6-70	2x1,5	2,4-16,8	71-27	121 395 Kč
VARIO 1-20/Multinox VE 6-90	2x2	2,4-16,8	92-34	124 286 Kč
VARIO 1-20/Multinox VE 8-30	2x1	3,6-25,2	33-10	117 454 Kč
VARIO 1-20/Multinox VE 8-50	2x1,5	3,6-25,2	53-16	118 418 Kč
VARIO 1-20/Multinox VE 8-70	2x1,9	3,6-25,2	74-22	124 060 Kč



Typ	Příkon P2 [kW]	Výtlač H [m]	Průtok Q [l/min]	Cena bez DPH
	230V			
VARIO 1-20 PVM 1-5	2x0,37	1,2-4,8	29,4-16,5	117 708 Kč
VARIO 1-20 PVM 1-8	2x0,55	1,2-4,8	47,6-25,5	120 866 Kč
VARIO 1-20 PVM 1-11	2x0,55	1,2-4,8	65,7-34,5	124 988 Kč
VARIO 1-20 PVM 1-15	2x0,75	1,2-4,8	89,9-46,6	140 083 Kč
VARIO 1-20 PVM 1-19	2x1,1	1,2-4,8	108-55,6	143 696 Kč
VARIO 1-20 PVM 1-23	2x1,1	1,2-4,8	132,2-67,7	148 326 Kč
VARIO 1-20 PVM 1-27	2x1,5	1,2-4,8	156,4-79,7	156 382 Kč
VARIO 1-20 PVM 3-5	2x0,37	2,4-9	30-10	119 501 Kč

VARIO 1-20 - automatické tlakové stanice s frekvenčními měniči



Typ	Příkon P2	Výtlak H [m]	Průtok Q [l/min]	Cena bez DPH
	[kW] 230V			
VARIO 1-20 PVM 3-8	2x0,75	2,4-9	48,9-17,8	132 000 Kč
VARIO 1-20 PVM 3-11	2x1,1	2,4-9	67,9-25,7	133 472 Kč
VARIO 1-20 PVM 3-15	2x1,1	2,4-9	93,2-36,1	138 825 Kč
VARIO 1-20 PVM 3-19	2x1,5	2,4-9	118,4-46,5	149 343 Kč
VARIO 1-20 PVM 3-25	2x2,2	2,4-9	156,3-62,1	159 915 Kč
VARIO 1-20 PVM 5-5	2x0,75	6-16,8	29,4-13,5	127 959 Kč
VARIO 1-20 PVM 5-8	2x1,1	6-16,8	48,5-23,6	133 499 Kč
VARIO 1-20 PVM 5-11	2x2,2	6-16,8	67,5-33,8	147 550 Kč
VARIO 1-20 PVM 5-14	2x2,2	6-16,8	86,6-43,9	151 511 Kč
VARIO 1-20 PVM 5-16	2x2,2	6-16,8	99,3-50,7	153 732 Kč
VARIO 1-20 PVM 10-3	2x1,1	6-24	29-17,1	149 343 Kč
VARIO 1-20 PVM 10-4	2x1,5	6-24	39,2-23,6	155 311 Kč
VARIO 1-20 PVM 10-6	2x2,2	6-24	59,8-36,5	157 158 Kč

VARIO 3-20 - automatické tlakové stanice s frekvenčními měniči

Typová řada VARIO 3-20 se dvěma čerpadly včetně kompletní kabeláže. Čerpadla navzájem komunikují a střídají se v chodu. Zařízení chráněno proti chodu nasucho a proti elektrickému přetížení. Stanici lze využít i pro posílení tlaku ve vodovodním řadu. Díky inteligentnímu řízení rychlá návratnost investice. Zařízení je vybaveno kompletní kabeláží, připraveno k okamžitému použití.



Typ	Příkon P2	Výtlak H [m]	Průtok Q [l/min]	Cena bez DPH
	[kW] 400V			
VARIO 3-20 PVM 1-5	2x0,37	1,2-4,8	29,4-16,5	141 862 Kč
VARIO 3-20 PVM 1-8	2x0,55	1,2-4,8	47,6-25,5	145 464 Kč
VARIO 3-20 PVM 1-11	2x0,55	1,2-4,8	65,7-34,5	150 135 Kč
VARIO 3-20 PVM 1-15	2x0,75	1,2-4,8	89,9-46,6	167 301 Kč
VARIO 3-20 PVM 1-19	2x1,1	1,2-4,8	108-55,6	171 129 Kč
VARIO 3-20 PVM 1-23	2x1,1	1,2-4,8	132,2-67,7	176 447 Kč
VARIO 3-20 PVM 1-27	2x1,5	1,2-4,8	156,4-79,7	185 790 Kč
VARIO 3-20 PVM 3-5	2x0,37	2,4-9	30-10	141 777 Kč
VARIO 3-20 PVM 3-8	2x0,75	2,4-9	48,9-17,8	158 071 Kč
VARIO 3-20 PVM 3-11	2x1,1	2,4-9	67,9-25,7	162 799 Kč
VARIO 3-20 PVM 3-15	2x1,1	2,4-9	93,2-36,1	166 514 Kč
VARIO 3-20 PVM 3-19	2x1,5	2,4-9	118,4-46,5	175 772 Kč
VARIO 3-20 PVM 3-25	2x2,2	2,4-9	156,3-62,1	192 094 Kč
VARIO 3-20 PVM 5-5	2x0,75	6-16,8	29,4-13,5	159 394 Kč
VARIO 3-20 PVM 5-8	2x1,1	6-16,8	48,5-23,6	168 990 Kč
VARIO 3-20 PVM 5-11	2x2,2	6-16,8	67,5-33,8	177 883 Kč
VARIO 3-20 PVM 5-14	2x2,2	6-16,8	86,6-43,9	186 691 Kč
VARIO 3-20 PVM 5-16	2x2,2	6-16,8	99,3-50,7	186 747 Kč
VARIO 3-20 PVM 5-18	2x3	6-16,8	112-57,4	217 056 Kč
VARIO 3-20 PVM 5-22	2x4	6-16,8	137,4-70,6	228 397 Kč
VARIO 3-20 PVM 5-24	2x4	6-16,8	150,1-77,7	231 886 Kč
VARIO 3-20 PVM 10-3	2x1,1	6-24	29-17,1	174 224 Kč
VARIO 3-20 PVM 10-4	2x1,5	6-24	39,2-23,6	181 175 Kč
VARIO 3-20 PVM 10-6	2x2,2	6-24	59,8-36,5	188 661 Kč
VARIO 3-20 PVM 10-8	2x3	6-24	80,3-49,5	238 500 Kč
VARIO 3-20 PVM 10-10	2x4	6-24	100,9-62,4	248 321 Kč
VARIO 3-20 PVM 10-12	2x4	6-24	121,4-75,4	253 246 Kč
VARIO 3-20 PVM 10-14	2x5,5	6-24	142-88,3	300 298 Kč
VARIO 3-20 PVM 10-16	2x5,5	6-24	162,5-101,2	314 735 Kč
VARIO 3-20 PVM 15-3	2x3	18-42	37,8-31	271 313 Kč
VARIO 3-20 PVM 15-5	2x4	18-42	64,7-52,7	283 329 Kč
VARIO 3-20 PVM 15-7	2x5,5	18-42	91,6-74,4	315 973 Kč

VARIO 3-20 - automatické tlakové stanice s frekvenčními měniči

Typ	Příkon P2 [kW]	Výtlač H [m]	Průtok Q [l/min]	Cena bez DPH
	400V			
VARIO 3-20 PVM 15-9	2x7,5	18-42	118,4-96	343 186 Kč
VARIO 3-20 PVM 15-12	2x11	18-42	158,8-128,6	436 813 Kč
VARIO 3-20 PVM 20-3	2x4	12-54	40,8-29,3	276 237 Kč
VARIO 3-20 PVM 20-5	2x5,5	12-54	70,3-52,4	333 815 Kč
VARIO 3-20 PVM 20-7	2x7,5	12-54	99,7-74,6	364 574 Kč
VARIO 3-20 PVM 20-10	2x11	12-54	143,8-106,4	428 933 Kč
VARIO 3-20 PVM 32-2	2x4	24-72	37,7-29,8	317 774 Kč
VARIO 3-20 PVM 32-3	2x5,5	24-72	57,4-45,5	372 988 Kč
VARIO 3-20 PVM 32-4	2x7,5	24-72	77,1-61,2	418 634 Kč
VARIO 3-20 PVM 32-5	2x11	24-72	96,8-76,9	506 351 Kč
VARIO 3-20 PVM 32-6	2x11	24-72	116,5-92,6	538 826 Kč



Tlakové stanice s frekvenčním měničem v provedení 3x400V.

VARIO 3-20 - automatické tlakové stanice s frekvenčními měniči

Typ	Příkon P2 [kW]	Výtlač H [m]	Průtok Q [l/min]	Cena bez DPH
	400V			
VARIO 3-20/Multinox VE 4-30	2x0,5	1,2-10,8	33-9	124 441 Kč
VARIO 3-20/Multinox VE 4-50	2x0,84	1,2-10,8	55-15	127 381 Kč
VARIO 3-20/Multinox VE 4-70	2x1,17	1,2-10,8	79-22	130 210 Kč
VARIO 3-20/Multinox VE 4-90	2x1,5	1,2-10,8	104-32	131 791 Kč
VARIO 3-20/Multinox VE 4-120	2x2	1,2-10,8	138-43	136 256 Kč
VARIO 3-20/Multinox VE 6-30	2x0,67	2,4-16,8	34-10	124 275 Kč
VARIO 3-20/Multinox VE 6-50	2x1,1	2,4-16,8	58-17	127 825 Kč
VARIO 3-20/Multinox VE 6-70	2x1,5	2,4-16,8	83-27	131 014 Kč
VARIO 3-20/Multinox VE 6-90	2x2	2,4-16,8	107-34	131 596 Kč
VARIO 3-20/Multinox VE 8-30	2x1	3,6-25,2	35-10	124 746 Kč
VARIO 3-20/Multinox VE 8-50	2x1,5	3,6-25,2	57-16	128 296 Kč
VARIO 3-20/Multinox VE 8-70	2x1,9	3,6-25,2	80-22	131 430 Kč
VARIO 3-20/Multinox VE 8-90	2x3	3,6-25,2	98-29	191 834 Kč
VARIO 3-20/Multinox VE 8-120	2x4	3,6-25,2	131-38	203 565 Kč



Tlakové stanice s frekvenčním měničem v provedení 3x400V.

VARIO 3-30 - tlakové stanice s frekvenčními měniči

Typ	Příkon P2 [kW]	Výtlač H [m]	Průtok Q [l/min]	Cena bez DPH
	400V			
VARIO 3-30/Multinox VE 4-30	3x0,5	1,8-16,2	33-9	204 120 Kč
VARIO 3-30/Multinox VE 4-50	3x0,84	1,8-16,2	55-15	208 571 Kč
VARIO 3-30/Multinox VE 4-70	3x1,17	1,8-16,2	79-22	212 937 Kč
VARIO 3-30/Multinox VE 4-90	3x1,5	1,8-16,2	104-32	219 004 Kč
VARIO 3-30/Multinox VE 4-120	3x2	1,8-16,2	138-43	225 808 Kč
VARIO 3-30/Multinox VE 6-30	3x0,67	3,6-25,2	34-10	204 007 Kč
VARIO 3-30/Multinox VE 6-50	3x1,1	3,6-25,2	58-17	209 365 Kč
VARIO 3-30/Multinox VE 6-70	3x1,5	3,6-25,2	83-27	214 213 Kč
VARIO 3-30/Multinox VE 6-90	3x2	3,6-25,2	107-34	218 777 Kč
VARIO 3-30/Multinox VE 8-30	3x1	5,4-37,8	35-10	204 148 Kč
VARIO 3-30/Multinox VE 8-50	3x1,5	5,4-37,8	57-16	209 620 Kč
VARIO 3-30/Multinox VE 8-70	3x1,9	5,4-37,8	80-22	214 439 Kč
VARIO 3-30/Multinox VE 8-90	3x3	5,4-37,8	98-29	277 036 Kč
VARIO 3-30/Multinox VE 8-120	3x4	5,4-37,8	139-38	282 338 Kč



Tlakové stanice s frekvenčním měničem v provedení 3x400V.

VARIO 3-30 - tlakové stanice s frekvenčními měniči



Typ	Příkon P2	Výtlač H [m]	Průtok Q [l/min]	Cena bez DPH
	400V			
VARIO 3-30 PVM 1-5	3x0,37	1,8-7,2	29,4-16,5	237 486 Kč
VARIO 3-30 PVM 1-8	3x0,55	1,8-7,2	47,6-25,5	242 833 Kč
VARIO 3-30 PVM 1-11	3x0,55	1,8-7,2	65,7-34,5	249 897 Kč
VARIO 3-30 PVM 1-15	3x0,75	1,8-7,2	89,9-46,6	275 703 Kč
VARIO 3-30 PVM 1-19	3x1,1	1,8-7,2	108-55,6	284 989 Kč
VARIO 3-30 PVM 1-23	3x1,1	1,8-7,2	132,2-67,7	292 982 Kč
VARIO 3-30 PVM 1-27	3x1,5	1,8-7,2	156,4-79,7	306 968 Kč
VARIO 3-30 PVM 3-5	3x0,37	3,6-13,5	30-10	237 402 Kč
VARIO 3-30 PVM 3-8	3x0,75	3,6-13,5	48,9-17,8	261 829 Kč
VARIO 3-30 PVM 3-11	3x1,1	3,6-13,5	67,9-25,7	268 864 Kč
VARIO 3-30 PVM 3-15	3x1,1	3,6-13,5	93,2-36,1	278 038 Kč
VARIO 3-30 PVM 3-19	3x1,5	3,6-13,5	118,4-46,5	291 969 Kč
VARIO 3-30 PVM 3-25	3x2,2	3,6-13,5	156,3-62,1	316 395 Kč
VARIO 3-30 PVM 5-5	3x0,75	9-25,2	29,4-13,5	268 949 Kč
VARIO 3-30 PVM 5-8	3x1,1	9-25,2	48,5-23,6	283 245 Kč
VARIO 3-30 PVM 5-11	3x2,2	9-25,2	67,5-33,8	296 612 Kč
VARIO 3-30 PVM 5-14	3x2,2	9-25,2	86,6-43,9	309 810 Kč
VARIO 3-30 PVM 5-16	3x2,2	9-25,2	99,3-50,7	313 525 Kč
VARIO 3-30 PVM 5-18	3x3	6-16,8	112-57,4	329 312 Kč
VARIO 3-30 PVM 5-22	3x4	6-16,8	137,4-70,6	342 933 Kč
VARIO 3-30 PVM 5-24	3x4	6-16,8	150,1-77,7	349 490 Kč
VARIO 3-30 PVM 10-3	3x1,1	9-36	29-17,1	293 432 Kč
VARIO 3-30 PVM 10-4	3x1,5	9-36	39,2-23,6	303 901 Kč
VARIO 3-30 PVM 10-6	3x2,2	9-36	59,8-36,5	315 157 Kč
VARIO 3-30 PVM 10-8	3x3	9-36	80,3-49,5	321 855 Kč
VARIO 3-30 PVM 10-10	3x4	9-36	100,9-62,4	350 644 Kč
VARIO 3-30 PVM 10-12	3x4	9-36	121,4-75,4	370 174 Kč
VARIO 3-30 PVM 10-14	3x5,5	9-36	142-88,3	439 655 Kč
VARIO 3-30 PVM 10-16	3x5,5	9-36	162,5-101,2	470 104 Kč
VARIO 3-30 PVM 15-3	3x3	27-63	37,8-31	358 383 Kč
VARIO 3-30 PVM 15-5	3x4	27-63	64,7-52,7	374 592 Kč
VARIO 3-30 PVM 15-7	3x5,5	27-63	91,6-74,4	451 390 Kč
VARIO 3-30 PVM 15-9	3x7,5	27-63	118,4-96	498 021 Kč
VARIO 3-30 PVM 15-12	3x11	27-63	158,8-128,6	634 254 Kč
VARIO 3-30 PVM 20-3	3x4	18-81	40,8-29,3	365 024 Kč
VARIO 3-30 PVM 20-5	3x5,5	18-81	70,3-52,4	440 049 Kč
VARIO 3-30 PVM 20-7	3x7,5	18-81	99,7-74,6	488 368 Kč
VARIO 3-30 PVM 20-10	3x11	18-81	143,8-106,4	622 829 Kč
VARIO 3-30 PVM 32-2	3x4	36-108	37,7-29,8	501 201 Kč
VARIO 3-30 PVM 32-3	3x5,5	36-108	57,4-45,5	596 010 Kč
VARIO 3-30 PVM 32-4	3x7,5	36-108	77,1-61,2	653 756 Kč
VARIO 3-30 PVM 32-5	3x11	36-108	96,8-76,9	754 390 Kč
VARIO 3-30 PVM 32-6	3x11	36-108	116,5-92,6	792 607 Kč

Tlakové stanice s frekvenčním měničem v provedení 3x400V.

DRENÁŽNÍ ČERPADLA

Typ	Příkon P2 [kW]		Výtlač H max [m]	Průtok Q max [l/min]	Cena bez DPH
	230V	400V			
COMPAC 150	0,2	-	7	140	5 547 Kč
COMPAC 200	0,5	-	10	160	7 013 Kč

Drenážní čerpadla řady **MOP** se zabudovaným plovákovým spínačem, minimální hladina dočerpání 3 mm.

Typ	Příkon P2 [kW]		Výtlač H max [m]	Průtok Q max [l/min]	Cena bez DPH	
	230V	400V			bez plováku	s plovákem
DP 130/6	0,3	-	7	100	3 323 Kč	3 821 Kč
DP 180/7	0,37	-			-	4 161 Kč
DPC 200/10	0,5	-	10	150	-	7 092 Kč

Drenážní čerpadla řady **MOP** (verze DPC se zabudovaným plovákovým spínačem), minimální hladina dočerpání 3 mm.

Typ	Příkon P2 [kW]		Výtlač H max [m]	Průtok Q max [l/min]	Cena bez DPH	
	230V	400V			230V	400V
DRENOX 80/7 M	0,2	-	6	80	7 479 Kč	-
DRENOX 80/7 M AUT		-			7 830 Kč	-
DRENOX 160/8 M	0,4	-	7,6	160	8 480 Kč	-
DRENOX 160/8 M AUT		-			8 905 Kč	-
DRENOX 250/10 M	0,55	-	9,5	250	10 206 Kč	-
DRENOX 250/10 M AUT		-			10 681 Kč	-
DRENOX 350/12 M	0,8	-	11	350	12 057 Kč	-
DRENOX 350/12 M AUT		-			12 557 Kč	-
DRENOX 350/12 T	-	0,8	-	-	-	11 457 Kč

Celonerezová drenážní čerpadla pro vodu s pevnými příměsími do 5 mm.

*AUT- verze s plovákem

Typ	Příkon P2 [kW]		Výtlač H max [m]	Průtok Q max [l/min]	Cena bez DPH			
	230V	400V			bez plováku		s plovákem	
					230V	400V	230V	400V
US 62	0,5	-	9,6	316	29 440 Kč	-	31 207 Kč	-
	-	0,6	10,5	366	-	34 478 Kč	-	36 310 Kč
US 102	0,98	-	12,7	466	36 833 Kč	-	38 927 Kč	-
	-	1,06			-	41 871 Kč	-	44 030 Kč
US 152	1,21	-	14,2	500	48 217 Kč	-	59 273 Kč	-
	-	1,41	15	516	-	55 937 Kč	-	68 367 Kč
US 151	1,19	-	14	666	82 237 Kč	-	98 658 Kč	-
	-	1,3			-	66 535 Kč	-	84 592 Kč
US 251	-	2,1	16,8	900	-	70 461 Kč	-	89 695 Kč

Drenážní čerpadla pro vodu s pevnými příměsími do 10 mm. Standardně vybavena 10 m přívodním kabelem.

Lze použít spouštěcí zařízení

Typ	Příkon P2 [kW]		Výtlač H max [m]	Průtok Q max [l/min]	Cena bez DPH	
	230V	400V			230V	400V
UB 62	0,5	-	9,6	283	35 132 Kč	-
	-	0,6	10,5	316	-	39 843 Kč
UB 102	0,98	-	12,7	400	45 273 Kč	-
	-	1,06			-	47 366 Kč
UB 152	1,21	-	14,2	433	65 096 Kč	-
	-	1,41	15	450	-	70 919 Kč
UB 251	-	2,1	16,8	816	-	91 200 Kč

Přenosná drenážní čerpadla pro vodu s pevnými příměsími do 10 mm vybavena plovákovým spínačem a připojením na hadici a 10 m přívodním kabelem.



COMPAC



DP

DPC



DRENOX



US 62 ES



UB 251 D

KALOVÁ ČERPADLA



Typ	Příkon P2 [kW]		Výtlak H max [m]	Průtok Q max [l/min]	Cena bez DPH	
	230V	400V			celonerez	ob. kolo plast
OMNIA 80/5 M	0,2	-	4,1	70	7 896 Kč	-
OMNIA 80/5 M AUT		-			8 353 Kč	-
OMNIA 160/7 M	0,37	-	7	140	-	9 292 Kč
OMNIA 160/7 M AUT		-			9 724 Kč	-
OMNIA 200/8 M	0,5	-	7,8	200	-	10 917 Kč
OMNIA 200/8 M AUT		-			11 348 Kč	-

Nerezová kalová čerpadla pro vodu s pevnými příměsemi do 20 mm.
*AUT- verze s plovákem.

Typ	Příkon P2 [kW]		Výtlak H max [m]	Průtok Q max [l/min]	Cena bez DPH	
	230V	400V			230V	
PRIOX 250/9 XS AUT	0,6	-	8	250	9 210 Kč	
PRIOX 350/11 XS AUT	0,9	-	9,6	350	10 473 Kč	

Celonerezová odpadní a kalová čerpadla pro vodu s pevnými příměsemi do 40 mm.
*AUT- verze s plovákem.

Typ	Příkon P2 [kW]		Výtlak H max [m]	Průtok Q max [l/min]	Cena bez DPH	
	230V	400V			230V	400V
PRIOX 250/8	0,55	-	6,5	250	9 642 Kč	-
PRIOX 250/8 AUT		-			9 985 Kč	-
PRIOX 300/9	0,6	0,6	7,7	300	10 739 Kč	10 511 Kč
PRIOX 300/9 AUT		-			11 150 Kč	-
PRIOX 420/11	0,9	0,9	10	420	11 790 Kč	11 516 Kč
PRIOX 420/11 AUT		-			12 156 Kč	-
PRIOX 460/13	1,1	1	11,8	460	13 413 Kč	13 184 Kč
PRIOX 460/13 AUT		-			13 732 Kč	-
PRIOX 50-350/8	0,65	0,65	7,2	350	12 821 Kč	13 227 Kč
PRIOX 50-350/8 AUT		-			13 049 Kč	-
PRIOX 50-500/11	1	1	10,5	500	15 842 Kč	16 299 Kč
PRIOX 50-500/11 AUT		-			16 020 Kč	-
PRIOX 50-600/13	-	1,2	12,8	600	-	19 011 Kč
PRIOX 50-800/18	-	2,4	17,3	800	-	23 324 Kč

Celonerezová odpadní a kalová čerpadla pro vodu s pevnými příměsemi do 40 mm (pro modely PRIOX 250-460) a do 50 mm (model PRIOX 50-350 - 800)..

*AUT- verze s plovákem.

Modelová řada čerpadel PRIOX 50-... je možná dodat v nadzemní nebo podzemní nádrži VACUBOX včetně kompletního potrubní a kabelové přípravy. Pro cenovou nabídku kontaktujte obchodního zástupce.

VACUBOX 200-50 (pouze nádrže bez příslušenství)	Objem nádrže [l]	Počet čerpadel v nádrži	Cena bez DPH
Nadzemní provedení	240	1 nebo 2	23 378 Kč
Podzemní provedení			29 406 Kč



KALOVÁ ČERPADLA

Typ	Příkon P2 [kW]		Výtlač H max [m]	Průtok Q max [l/min]	Cena bez DPH			
	230V	400V			bez plováku		s plovákem	
					230V	400V	230V	400V
US 73	0,5	-	9,6	317	35 525 Kč	-	36 964 Kč	-
	-	0,6	10,5	367	-	37 749 Kč	-	39 646 Kč
US 103	0,98	-	12,5	467	36 833 Kč	-	38 927 Kč	-
	-	1,06			-	41 871 Kč	-	43 964 Kč
US 153	1,21	-	14,2	500	48 217 Kč	-	59 273 Kč	-
	-	1,41	15	517	-	55 937 Kč	-	68 367 Kč
US 253	-	2,1	16	667	-	70 461 Kč	-	89 695 Kč

Kalová čerpadla pro vodu s pevnými příměsemi do 30 mm (verze US 253 do 40 mm). Standardně vybavena 10 m kabelem. Lze použít spouštěcí zařízení.

Typ	Příkon P2 [kW]	Výtlač H max [m]	Průtok Q max [l/min]	Cena bez DPH	
	230V			bez plováku	s plovákem
US 73 HE	0,5	9,8	316	37 945 Kč	39 646 Kč
US 103 HE	0,98	12,5	466	43 572 Kč	45 011 Kč

Kalová čerpadla určená pro velmi těžký provoz **do teplot 90 °C**, s pevnými příměsemi do 30 mm. Verze HES je vybavena plovákovým spínačem. S možností dodání vč. spouštěcího zařízení (model GR 40).

Typ	Příkon P2 [kW]		Výtlač H max [m]	Průtok Q max [l/min]	Cena bez DPH	
	230V	400V			230V	400V
US 73 EX E	0,5	-	9,8	316	64 573 Kč	-
US 73 EX D	-	0,6	10,5	366	-	66 012 Kč
US 103 EX E(D)	0,98	1,06	12,5	466	66 143 Kč	67 320 Kč

Kalová čerpadla určená pro velmi těžký provoz **ve výbušném prostředí Ex II 2G Ex D IIB T4**, s pevnými příměsemi do 30 mm.

Typ	Příkon P2 [kW]		Výtlač H max [m]	Průtok Q max [l/min]	Cena bez DPH			
	230V	400V			bez plováku		s plovákem	
					230V	400V	230V	400V
US 75	0,5	-	7,8	333	37 422 Kč	-	38 861 Kč	-
	-	0,6	8,6	383	-	39 712 Kč	-	41 544 Kč
US 105	0,98	-	11,5	467	38 796 Kč	-	40 955 Kč	-
	-	1,06	11,8	483	-	43 703 Kč	-	45 600 Kč
US 155	1,21	-	12,2	517	49 983 Kč	-	60 320 Kč	-
	-	1,41	13	517	-	57 376 Kč	-	69 152 Kč

Kalová čerpadla pro vodu s pevnými příměsemi do 50 mm. Standardně vybaveny 10 m kabelem. Lze použít spouštěcí zařízení.



US 253 D

US 73 ES



HE, HES



EX



US 105 ES

PŘEČERPÁVACÍ BOXY

Přečerpávací boxy pro domácí použití jsou kompletovány dle požadavků zákazníka



Plancofix

Plancofix plus

- Pro sprchy v úrovni podlahy. Mohou být nainstalovány přímo ve sprše nebo v její blízkosti.

- Hloubka instalace 10,5/8 cm
- Výtlač H max 2,3 m
- Průtok Q max 30 l/min



Hebefix plus

- Pro domácí odpadní vody z praček, umyvadel, dřezů nebo vany. Instaluje se do všech předstěnových systémů nebo přímo pod umyvadlo.

- Objem 19 l
- Výtlač H max 6 m
- Průtok Q max 108 l/min



Hebefix extra

- Pro agresivní odpadní vody ze systémů změkčování vody nebo kondenzačních kotlů.

- Objem 19 l
- Výtlač H max 6 m
- Průtok Q max 83 l/min



Hebefix

- Pro domácí odpadní vody z praček, umyvadel, dřezů, sprch a van, popř. kondenzátu z kondenzačních kotlů. Je možné připevnění na zeď.

- Objem 25 l
- Výtlač H max 6 m
- Průtok Q max 108 l/min



Hebefix 100

- Pro odpadní vody v domácnostech nebo komerčních objektech. Verze Hebefix 100 H je odolná vůči odpadní vodě až do 80 °C.

- Objem 75 l
- Výtlač a průtok dle zvoleného čerpadla

■ PŘEČERPÁVACÍ BOXY



Hebefix 200

• Pro odpadní vody v domácnostech nebo komerčních objektech. Možnost osazení jedním nebo dvěma čerpadly.

- Objem 75 l
- Výtlak a průtok dle zvoleného čerpadla



Baufix 50

• Pro domácí odpadní vody z praček, umyvadel, dřezů a sprch, popř. kondenzátu z kondenzačních kotlů. Tlakově odolná plastová nádrž je umístěna bez bednění do betonové základny a tvoří sběrnou nádrž.

- Objem 40-55 l
- Výtlak H max 6 m
- Průtok Q max 108 l/min



Baufix 100

• Pro domácí odpadní vody z praček, umyvadel, dřezů a sprch, popř. kondenzátu z kondenzačních kotlů. Iakově odolná plastová nádrž je umístěna bez bednění do betonové základny a tvoří sběrnou nádrž.

- Objem 70 l
- Výtlak a průtok dle zvoleného čerpadla



Baufix 200

• Pro odpadní vody v domácnostech nebo komerčních objektech. Možnost osazení jedním nebo dvěma čerpadly. Tlakově odolná plastová nádrž je umístěna bez bednění do betonové základny a tvoří sběrnou nádrž.

- Objem 220 l
- Výtlak a průtok dle zvoleného čerpadla



SKS 200

• Přečerpávání odpadních vod z objektů bez podsklepení a bez nutnosti obbetonování.

- Objem 220 l
- Výtlak a průtok dle zvoleného čerpadla



SKS 800

• Kompletní prefabrikovaná nádrž pro drenáž obytných domů a farem. Boxy jsou vybaveny jedním nebo dvěma čerpadly. Jsou vhodné pro obslužné (třída A 15) nebo dopravní použití (třída B 125).

- Objem 740 l
- Výtlak a průtok dle zvoleného čerpadla

■ KALOVÁ ČERPADLA



Typ	Příkon P2 [kW]		Výtlak H max [m]	Průtok Q max [l/min]	Cena bez DPH	
	230V	400V			230V	400V
MULTICUT 08/2 M	-	-	-	-	-	44 880 Kč
MULTICUT 08/2 M, EX	-	1,24	18,5	308	-	44 880 Kč
MULTICUT 08/2 MS	-	-	-	-	-	44 880 Kč
MULTICUT 08/2 ME	0,98	-	14,8	275	44 880 Kč	-
MULTICUT 08/2 MES	-	-	-	-	44 880 Kč	-
MULTICUT 20/2 M PLUS	-	1,91	24,5	300	-	47 432 Kč
MULTICUT 20/2 M PLUS, EX	-	-	-	-	-	47 432 Kč
MULTICUT 25/2 ME	2,04	-	24	283	55 675 Kč	-
MULTICUT 25/2 ME, EX	-	-	-	-	55 675 Kč	-
MULTICUT 35/2 M	-	3,04	35	-	-	51 881 Kč
MULTICUT 35/2 M, EX	-	-	-	266	-	51 881 Kč
MULTICUT 36/2 M	-	3,42	39	-	-	51 881 Kč
MULTICUT 36/2 M, EX	-	-	-	-	-	51 881 Kč
MULTICUT 45/2 M	-	3,93	45	166	-	58 685 Kč
MULTICUT 45/2 M, EX	-	-	-	-	-	58 685 Kč
MULTICUT 75/2 M	-	6,6	49,5	283	-	166 305 Kč
MULTICUT 75/2 M, EX	-	-	-	-	-	166 305 Kč
MULTICUT 76/2 M	-	-	55	216	-	169 904 Kč
MULTICUT 76/2 M, EX	-	-	-	-	-	169 904 Kč

Kalová čerpadla s výkonným řezacím zařízením (více jak 62 000 řezů/min.) vhodná pro čerpání kapaliny s vláknitými příměsemi s maximální teplotou 40 °C.

Možnost doplnění o spouštěcí zařízení (velikost GR 35). Spodní konzole čerpadla na objednávání.

Provedení EX do výbušného prostředí.



Typ	Příkon P2 [kW]	Výtlak H max [m]	Průtok Q max [l/min]	Cena bez DPH
	400V			400V
MULTISTREAM 10/2 A1	1,1	13	633	67 713 Kč
MULTISTREAM 15/2 A1	1,5	17	833	67 713 Kč
MULTISTREAM 25/2 A2	2,1	23	1 033	70 853 Kč
MULTISTREAM 35/2 A2	3,04	27	1 166	76 218 Kč
MULTISTREAM 25/2 B1	2,1	15	1 517	70 919 Kč
MULTISTREAM 35/2 B2	3,04	18	2 100	83 022 Kč
MULTISTREAM 55/2 B2	4,45	22	2 117	162 576 Kč
MULTISTREAM 75/2 B5	6,6	31	2 500	169 446 Kč
MULTISTREAM 100/2 B5	9,2	41	3 167	194 765 Kč
MULTISTREAM 200/2 B6	15,4	50	3 617	325 022 Kč
MULTISTREAM 300/2 B6	24,45	64	4 667	383 772 Kč



Typ	Příkon P2 [kW]	Výtlač H max [m]	Průtok Q max [l/min]	Cena bez DPH
	400V			400V
MULTISTREAM 10/4 B1	0,73	6,2	1 000	70 395 Kč
MULTISTREAM 15/4 B3	1,4	10,8	1 633	74 779 Kč
MULTISTREAM 25/4 B4	2,04	12,5	2 000	88 975 Kč
MULTISTREAM 35/4 B4	2,65	15	2 200	96 237 Kč
MULTISTREAM 55/4 B6	4,65	20	2 783	185 736 Kč
MULTISTREAM 75/4 B6	5,9	22,5	3 183	187 241 Kč
MULTISTREAM 25/4 C1	1,9	10	2 567	102 191 Kč
MULTISTREAM 35/4 C1	2,65	12	2 833	105 789 Kč
MULTISTREAM 55/4 C5	4,65	18	3 300	182 988 Kč
MULTISTREAM 75/4 C5	5,9	20	3 533	186 652 Kč
MULTISTREAM 100/4 C5	7,94	24	4 333	211 186 Kč
MULTISTREAM 150/4 C6	13,2	28,8	5 333	360 154 Kč
MULTISTREAM 230/4 C6	17	32	6 750	380 435 Kč
MULTISTREAM 300/4 C6	22,65	38,8	7 167	408 698 Kč
MULTISTREAM 55/4 C2	4,65	14,5	4 083	210 924 Kč
MULTISTREAM 75/4 C2	5,9	16,5	4 500	211 709 Kč
MULTISTREAM 100/4 C2	7,94	22	5 000	235 981 Kč
MULTISTREAM 150/4 C3	13,2	26,8	6 667	355 051 Kč
MULTISTREAM 230/4 C3	17	30	7 583	367 612 Kč
MULTISTREAM 300/4 C4	22,65	35,5	8 667	399 997 Kč
MULTISTREAM 230/4 C7	17	30	7 667	376 510 Kč
MULTISTREAM 300/4 C7	22,65	35	9 000	402 679 Kč
MULTISTREAM 10/2 A1, EX	1,1	13	633	68 760 Kč
MULTISTREAM 15/2 A1, EX	1,5	17	833	68 694 Kč
MULTISTREAM 25/2 A2, EX	2,1	23	1 033	71 835 Kč
MULTISTREAM 35/2 A2, EX	3,04	27	1 166	77 984 Kč
MULTISTREAM 25/2 B1, EX	2,1	15	1 517	71 835 Kč
MULTISTREAM 35/2 B2, EX	3,04	18	2 100	83 611 Kč
MULTISTREAM 55/2 B2, EX	4,45	22	2 117	163 558 Kč
MULTISTREAM 75/2 B5, EX	6,6	31	2 500	171 147 Kč
MULTISTREAM 100/2 B5, EX	9,2	41	3 167	196 138 Kč
MULTISTREAM 200/2 B6, EX	15,4	50	3 617	341 247 Kč
MULTISTREAM 300/2 B6, EX	24,45	64	4 667	386 192 Kč
MULTISTREAM 10/4 B1, EX	0,73	6,2	1 000	71 246 Kč
MULTISTREAM 15/4 B3, EX	1,4	10,8	1 633	76 807 Kč
MULTISTREAM 25/4 B4, EX	2,04	12,5	2 000	90 284 Kč
MULTISTREAM 35/4 B4, EX	2,65	15	2 200	96 368 Kč
MULTISTREAM 55/4 B6, EX	4,65	20	2 783	187 241 Kč
MULTISTREAM 75/4 B6, EX	5,9	22,5	3 183	188 942 Kč
MULTISTREAM 25/4 C1, EX	1,9	10	2 567	102 518 Kč
MULTISTREAM 35/4 C1, EX	2,65	12	2 833	106 640 Kč
MULTISTREAM 55/4 C5, EX	4,65	18	3 300	184 820 Kč
MULTISTREAM 75/4 C5, EX	5,9	20	3 533	188 353 Kč
MULTISTREAM 100/4 C5, EX	7,94	24	4 333	212 887 Kč
MULTISTREAM 150/4 C6, EX	13,2	28,8	5 333	361 593 Kč
MULTISTREAM 230/4 C6, EX	17	32	6 750	382 071 Kč
MULTISTREAM 300/4 C6, EX	22,65	38,8	7 167	411 053 Kč
MULTISTREAM 55/4 C2, EX	4,65	14,5	4 083	212 298 Kč
MULTISTREAM 75/4 C2, EX	5,9	16,5	4 500	213 018 Kč
MULTISTREAM 100/4 C2, EX	7,94	22	5 000	237 747 Kč
MULTISTREAM 150/4 C3, EX	13,2	26,8	6 667	356 556 Kč
MULTISTREAM 230/4 C3, EX	17	30	7 583	369 510 Kč
MULTISTREAM 300/4 C4, EX	22,65	35,5	8 667	402 221 Kč
MULTISTREAM 230/4 C7, EX	17	30	7 667	378 145 Kč
MULTISTREAM 300/4 C7, EX	22,65	35	9 000	404 053 Kč

Kalová čerpadla s výkonným řezacím zařízením (více jak 62 000 řezů/min.) vhodná pro čerpání kapaliny s vláknitými příměsími s maximální teplotou 40 °C.

Možnost doplnění o spouštěcí zařízení (velikost GR 35). Spodní konzole čerpadla na objednání.

Provedení EX do výbušného prostředí.

KALOVÁ ČERPADLA



Typ	Příkon P2	Výtlač H max [m]	Průtok Q max [l/min]	Cena bez DPH
	400V			400V
MULTIFREE 10/2 AW1	1,4	11,4	750	53 647 Kč
MULTIFREE 15/2 AW1	1,7	14	833	56 526 Kč
MULTIFREE 25/2 AW1	2,3	18	1 133	60 386 Kč
MULTIFREE 35/2 AW1	3,34	22,5	1 367	64 965 Kč
MULTIFREE 45/2 AW1	5	25,2	1 583	80 340 Kč
MULTIFREE 15/4 AW2	1,4	8,5	1 050	61 956 Kč
MULTIFREE 25/4 AW2	2	9,3	1 217	65 881 Kč
MULTIFREE 35/4 AW2	3,2	13	1 583	73 732 Kč
MULTIFREE 45/4 AW2	4,2	14	1 450	83 938 Kč
MULTIFREE 25/2 BW1	2,55	13,9	1 133	69 152 Kč
MULTIFREE 35/2 BW1	3,95	20,5	1 500	71 246 Kč
MULTIFREE 45/2 BW1	5	21,4	1 433	90 153 Kč
MULTIFREE 75/2 BW1	6,8	24,8		115 930 Kč
MULTIFREE 100/2 BW1	10,7	31	1 333	153 548 Kč
MULTIFREE 15/4 BW1	1,7	9,2		70 853 Kč
MULTIFREE 25/4 BW1	2,1	10,6	1 583	72 227 Kč
MULTIFREE 35/4 BW1	3,2	12,5	1 917	76 087 Kč
MULTIFREE 45/4 BW2	4,2	13,8	2 300	92 639 Kč
MULTIFREE 55/4 BW2	5,08	15,8	1 833	116 780 Kč
MULTIFREE 75/4 BW2	6,7	19	2 833	122 341 Kč
MULTIFREE 100/4 BW2	8,4	21	3 000	159 174 Kč
MULTIFREE 45/2 CW1	5	18,2	1 400	108 341 Kč
MULTIFREE 75/2 CW1	6,8	23	1 583	138 828 Kč
MULTIFREE 100/2 CW1	10,7	29	1 166	183 446 Kč
MULTIFREE 10/4 CW1	1,4	6	1 133	79 685 Kč
MULTIFREE 15/4 CW1	1,9	8	1 450	80 863 Kč
MULTIFREE 25/4 CW1	2,04	9,5	1 017	83 153 Kč
MULTIFREE 35/4 CW1	3	11	2 033	85 901 Kč
MULTIFREE 45/4 CW2	4,1	12	2 333	125 154 Kč
MULTIFREE 55/4 CW2	5,1	13,5	2 667	167 418 Kč
MULTIFREE 75/4 CW2	6,6	17,2	3 000	174 418 Kč
MULTIFREE 100/4 CW3	10,6	18,8	3 833	226 953 Kč
MULTIFREE 10/2 AW1, EX	1,4	11,4	750	54 955 Kč
MULTIFREE 15/2 AW1, EX	1,7	14	833	57 769 Kč
MULTIFREE 25/2 AW1, EX	2,3	18	1 133	61 629 Kč
MULTIFREE 35/2 AW1, EX	3,34	22,5	1 367	66 077 Kč
MULTIFREE 45/2 AW1, EX	5	25,2	1 583	81 713 Kč
MULTIFREE 15/4 AW2, EX	1,4	8,5	1 050	63 133 Kč
MULTIFREE 25/4 AW2, EX	2	9,3	1 217	67 255 Kč
MULTIFREE 35/4 AW2, EX	3,2	13	1 583	75 040 Kč
MULTIFREE 45/4 AW2, EX	4,2	14	1 450	85 377 Kč
MULTIFREE 25/2 BW1, EX	2,55	13,9	1 133	69 872 Kč
MULTIFREE 35/2 BW1, EX	3,95	20,5	1 500	72 554 Kč
MULTIFREE 45/2 BW1, EX	5	21,4	1 433	91 854 Kč
MULTIFREE 75/2 BW1, EX	6,8	24,8		117 434 Kč
MULTIFREE 100/2 BW1, EX	10,7	31	1 333	154 987 Kč
MULTIFREE 15/4 BW1, EX	1,7	9,2		72 096 Kč
MULTIFREE 25/4 BW1, EX	2,1	10,6	1 583	73 666 Kč
MULTIFREE 35/4 BW1, EX	3,2	12,5	1 917	77 461 Kč
MULTIFREE 45/4 BW2, EX	4,2	13,8	2 300	94 144 Kč
MULTIFREE 55/4 BW2, EX	5,08	15,8	1 833	115 341 Kč
MULTIFREE 75/4 BW2, EX	6,7	19	2 833	123 780 Kč
MULTIFREE 100/4 BW2, EX	8,4	21	3 000	160 679 Kč
MULTIFREE 45/2 CW1, EX	5	18,2	1 400	110 107 Kč
MULTIFREE 75/2 CW1, EX	6,8	23	1 583	140 333 Kč
MULTIFREE 100/2 CW1, EX	10,7	29	1 166	184 886 Kč
MULTIFREE 10/4 CW1, EX	1,4	6	1 133	81 255 Kč
MULTIFREE 15/4 CW1, EX	1,9	8	1 450	82 368 Kč
MULTIFREE 25/4 CW1, EX	2,04	9,5	1 017	84 592 Kč
MULTIFREE 35/4 CW1, EX	3	11	2 033	87 340 Kč
MULTIFREE 45/4 CW2, EX	4,1	12	2 333	126 855 Kč
MULTIFREE 55/4 CW2, EX	5,1	13,5	2 667	169 053 Kč
MULTIFREE 75/4 CW2, EX	6,6	17,2	3 000	175 923 Kč
MULTIFREE 100/4 CW3, EX	10,6	18,8	3 833	228 392 Kč

Kalová čerpadla s výkonným řezacím zařízením (více jak 62 000 řezů/min.) vhodná pro čerpání kapaliny s vláknitými příměsími s maximální teplotou 40 °C.
Možnost doplnění o spouštěcí zařízení (velikost GR 35). Spodní konzole čerpadla na objednávku.
Provedení EX do výbušného prostředí.

SPOUŠTĚCÍ ZAŘÍZENÍ KE KALOVÝM ČERPADLŮM

Typ	Průměr DN [mm]	Rozměry			Cena bez DPH			
		A	B	H				
GR 32	30	rozměry dle tech. listů pro jednotlivé kombinace s čerpadly			8 767 Kč			
GR 35	35							9 420 Kč
GR 35-08								12 365 Kč
GR 40								10 598 Kč
GR 50	50							14 066 Kč
GR 65	65	20 674 Kč						
GR 80	80	170	226	280	20 674 Kč			
GR 100	100	200	254	310	24 665 Kč			
GR 101		235			345	25 515 Kč		
GR 151	150	260	332	435	43 833 Kč			
GR 200S	200	305	410	535	93 948 Kč			

Verze -08 je přispůsobena čerpadlům s řezacím zařízením typu MULTICUT.

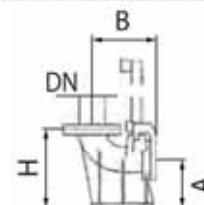
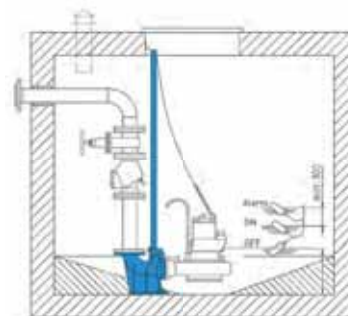

PODZEMNÍ NÁDRŽE

Typ	Kód	Objem [l]			Cena bez DPH
		Celkový	Do hrdla vstupu	Zbytkový	
PE-HD SUMP SKS-B 800-32	JP47346	740	190	90	56 656 Kč
PE-HD SUMP SKS-B 800-50	JP47348				71 507 Kč
PE-HD SUMP SKS-B 800-D32	JP47347				64 049 Kč
PE-HD SUMP SKS-B 800-D50	JP47349				88 190 Kč

Podzemní nádrže vhodné pro obbetonování horní části, s možností prodloužení hrdla až do výšky 2,75 m a vhodná pro osazení jednoho popř. dvou drenážních čerpadel. Lze doplnit o spouštěcí zařízení a ostatní příslušenství JUNG PUMPEN.

Typ	Kód	Objem [l]			Cena bez DPH
		Celkový	Do hrdla vstupu	Zbytkový	
PE-HD SUMP PKS-B 800-32	JP09475	640	145	36	51 881 Kč
PE-HD SUMP PKS-B 800-D32	JP47345	740	190	85	84 592 Kč

Podzemní nádrže vhodné pro osazení jednoho (varianta ...-32) popř. dvou (varianta ...-D32) kalových čerpadel s řezacím zařízením, s možností prodloužení hrdla až do výšky 2,7 m. Lze doplnit o spouštěcí zařízení a ostatní příslušenství JUNG PUMPEN. Vhodné pro plochy dopravní obsluhy s bezpečnostním patentovaným uzávěrem.



Podzemní nádrže jsou dodávány i ve speciálních provedeních.



PKS D 1000

- Max. hloubka instalace 5,90 m
- Ochrana proti korozi
- Celkový objem 1372 nebo 1764 l
- Vhodné pro kalová čerpadla s řezacím zařízením
- Vyrobeny dle požadavků a norem pro dopravní infrastrukturu



PKS D 1500

- Max. výška 4,82 m s hloubkou instalace 3,87 m
- Ochrana proti korozi, spodní část určena pro obbetonování
- Objem nádrže závisí na výšce
- Vhodná pro kalová čerpadla MULTISTREAM a MULTIFREE









PKS D 1500-DLE

- Max. výška 5,72 m
- Ochrana proti korozi, spodní část určena pro obbetonování
- Objem nádrže závisí na výšce
- Nádrž je konstruována jako mezičlánek mezi tlakovou a gravitační kanalizací dle DWA A157

Pro cenovou nabídku a dodací termín kontaktujte obchodního zástupce.

PŘEČERPÁVACÍ BOXY PRO PRŮMYSLOVÉ POUŽITÍ

Typ		Základní vlastnosti
 COMPLI 300 E	Pro malé domácí jednotky, možnost instalace i bez jímky. Provedení 230V.	<ul style="list-style-type: none"> • Systém osazený jedním čerpadlem • Včetně zpětného ventilu • Plastová nádrž, objem cca. 50 l • Vstup DN 100/50, výška vstupu 180 mm • Ostatní vstupy horizontální / vertikální • H max 10,5 m, Q max 29 m³ / h
 COMPLI 400	Pro rodinné domy, možnost instalace i bez jímky. Provedení 230V nebo 400V.	<ul style="list-style-type: none"> • Systém osazený jedním čerpadlem • Včetně zpětného ventilu • Plastová nádrž, objem cca. 64 l • Vstup DN 100, výška vstupu 250 mm / 180 mm (připojovací podstavec WC) výškově nastavitelná • Ostatní vstupy horizontální / vertikální • H max 7 m, Q max 48 m³ / h
 COMPLI 500	Pro rodinné domy s větší akumulací kapacitou a větším vstupním objemem odpadních vod.	<ul style="list-style-type: none"> • Systém osazený jedním čerpadlem • Plastová nádrž, objem 115 l • Výška vstupu DN 150 / DN 50: 180, 275 a. 315 mm • Výška přívodu DN 100: 180-340 mm • H max 20 m, Q max 85 m³ / h
 COMPLI 1000	Pro bytové domy a komerční použití s automatickým střídáním čerpadel (zvýšení provozní bezpečnosti). Provedení 230V nebo 400V.	<ul style="list-style-type: none"> • Systém osazený dvěma čerpadly (řešení DUPLEX) • Včetně zpětného ventilu • 2 namontovaná čerpadla • Plastová nádrž, objem 115 l • Výška vstupu DN150 / DN 50: 180, 275 a. 315 mm • Výška přívodu DN 100: 180-340 mm • H max 20 m, Q max 85 m³ / h
 COMPLI 1200	Pro několik domácích jednotek a komerční podniky s nekontrolovaným přívodem odpadní vody. Vybaveno automatickým střídáním čerpadel.	<ul style="list-style-type: none"> • Systém osazený jedním nebo dvěma čerpadly • Včetně zpětného ventilu • Plastová nádrž, objem 350 l • Vstup DN 150, výška vstupu 560 až 700 mm variabilní • H max 20 m, Q max 85 m³ / h
 COMPLI 1500, 2500	Pro komunální a průmyslové použití s velkým nekontrolovaným přívodem odpadních vod, pro vyšší dopravní výšky. Vybaveno automatickým střídáním čerpadel.	<ul style="list-style-type: none"> • Dodáváno v montážních celcích • Plastová nádrž s dvěma předmontovanými čerpadly <p>Duplexní systém COMPLI 1500</p> <ul style="list-style-type: none"> • objem 500 l • Vstup DN 150, výška vstupu 700 mm • H max 22 m, Q max 100 m³ / h <p>Duplexní systém COMPLI 2500</p> <ul style="list-style-type: none"> • objem 1 000 l • Vstup DN 150, výška vstupu 700 mm • H max 22 m, Q max 100 m³ / h
 COMPLI 100/500 UND 1000	Pro likvidaci odpadních vod ze speciálních objektů (např. chalupy, toalety ve výrobních halách atd.), které jsou napojeny na dlouhá potrubí o menším průměru.	<ul style="list-style-type: none"> • Systém osazený jedním nebo dvěma čerpadly • Plastová nádrž, objem cca. 38 l / 115 l • Osazeno čerpadly řady MULTICUT (řezací systém) • Výška vstupu COMPLI 100: DN 50: 150, 250 mm DN 100: 180, 250 mm • Výška vstupu COMPLI 500/1000: DN 150 / DN 50: 180,275 a 315 mm DN 100: 180-340 mm • H max 24 m, Q max 18 m³ / h

OVLÁDACÍ JEDNOTKY

OVLÁDACÍ JEDNOTKY PRO JEDNO ČERPADLO
s plovákovým spínačem nebo bez.



OVLÁDACÍ JEDNOTKY PRO DVĚ ČERPADLA
s plovákovým spínačem nebo bez.



MIKROPROCESOROVÉ OVLÁDACÍ JEDNOTKY



OVLÁDACÍ JEDNOTKY S PROPLACHEM



Ovládací jednotky je možno kombinovat s příslušenstvím JUNG PUMPEN (hladinové sondy, alarmové snímače, senzory netěsnosti, sekundární kontroly střídání čerpadel, vizuální a zvuková výstražná zařízení). Optimální volbu a kombinaci konzultujte s obchodním zástupcem.

Typ	Příkon P2 [kW]		Výtlač H max [m]	Průtok Q max [l/min]	Cena bez DPH	
	230V	400V			230V	400V
PM 45	0,37		40	40	2 430 Kč	2 430 Kč
PM 45 BR					5 073 Kč	5 073 Kč
PM 45 A					2 802 Kč	2 802 Kč
PM 65	0,5		53,1	45	2 909 Kč	2 909 Kč
PM 65 A					3 711 Kč	3 711 Kč
PM 80					3 390 Kč	3 390 Kč
PM 80 A	0,74		65	50	4 219 Kč	4 219 Kč
PM 90					3 683 Kč	3 683 Kč

Těleso a konzole čerpadla z litiny, oběžné kolo z mosazi, max. teplota čerpané kapaliny 90 °C, max. pracovní tlak 6 bar (PM 80 - 8 bar), mechanická ucpávka keramika/grafit. Čerpadlo PM 45 A je samonasávací, PM 45 BR - těleso čerpadla z bronzu.



PM / BR



PMA



CP



MD

Typ	Příkon P2 [kW]		Výtlač H max [m]	Průtok Q max [l/min]	Cena bez DPH	
	230V	400V			230V	400V
CP 45	0,37		40	40	2 652 Kč	2 652 Kč
CP 75	0,74		65	50	3 581 Kč	3 581 Kč

Těleso a konzole čerpadla z litiny, oběžné kolo z mosazi, max. teplota čerpané kapaliny 90 °C, max. pracovní tlak 6 bar (CP 75 - 8 bar), mechanická ucpávka keramika/grafit.

Typ	Příkon P2 [kW]		Výtlač H max [m]	Průtok Q max [l/min]	Cena bez DPH	
	230V	400V			230V	400V
MD 75	0,59		51	50	5 262 Kč	5 262 Kč
MD 100	0,74		60	55	5 291 Kč	5 291 Kč

Sací schopnost 5 m, těleso čerpadla z litiny, oběžné kolo z mosazi. **DIESEL** varianta za příplatek 230,- Kč bez DPH.

Typ	Příkon P2 [kW]		Výtlač H max [m]	Průtok Q max [l/min]	Cena bez DPH	
	230V	400V			230V	400V
CAM 550/60	0,44		41	40	-	4 576 Kč
CAM 50/60					4 437 Kč	4 437 Kč
CAM 575/60					4 437 Kč	4 437 Kč
CAM 75/60	0,59		48	40	4 548 Kč	4 548 Kč
CAM 100/60 (JV 10)					4 715 Kč	4 715 Kč
CAM 100N/00					4 909 Kč	4 909 Kč
CAM 120/00	0,88		55,1	70	5 464 Kč	5 464 Kč
CAM 140/00					5 713 Kč	5 713 Kč
CAM 150/00					8 570 Kč	8 570 Kč
CAM 200/00	1,5		58,1	120	8 681 Kč	8 681 Kč
CAM 300/00					-	8 681 Kč

Těleso čerpadla z litiny, zesílený difusor. Oběžné kolo z norylu nebo na objednávku z mosazi.



CAM



CAM 100N-140

Typ	Příkon P2 [kW]		Výtlač H max [m]	Průtok Q max [l/min]	Cena bez DPH	
	230V	400V			230V	400V
CAB 150/00	1,1		61	90	10 539 Kč	10 254 Kč
CAB 200/00	1,5		62,5	110	10 682 Kč	10 368 Kč
CAB 300/00	2,2		64,5	140	10 882 Kč	10 425 Kč

Těleso čerpadla z litiny, oběžné kolo z norylu nebo na objednávku z mosazi.



CAB

Typ	Příkon P2 [kW]		Výtlač H max [m]	Průtok Q max [l/min]	Cena bez DPH			
					Varianta 2"		Varianta 4"	
	230V	400V			230V	400V	230V	400V
AP 75/00	0,59		14-31	6-35	7 797 Kč	7 797 Kč	5 284 Kč	5 284 Kč
AP 100/00					7 997 Kč	7 997 Kč	5 484 Kč	5 484 Kč
AP 150/00	1,1		42-50	6-60	12 767 Kč	12 767 Kč	9 968 Kč	9 711 Kč
AP 200/00	1,5		46-50	10-60	12 910 Kč	12 910 Kč	10 082 Kč	9 854 Kč

Sací schopnost 30 m, těleso čerpadla z litiny, oběžné kolo z technopolymeru nebo na objednávku z mosazi. Přesná technická data závisí na volbě ejektoru.



2"

AP



4"

APT

ODSTŘEDIVÁ ČERPADLA



JMRC

Typ	Příkon P2 [kW]		Výtlač H max [m]	Průtok Q max [l/min]	Cena bez DPH	
	230V	400V			230V	400V
JMRC 80/60	0,59		45	40	4 013 Kč	4 013 Kč
JMC 80/60	0,59		48	45	4 093 Kč	4 093 Kč
JMC 100/60	0,84		52	55	4 279 Kč	4 279 Kč

Těleso čerpadla z litiny, oběžné kolo z norylu nebo na objednávku z mosazi, u typu JMRC 80 motor MEC 63.



INOX

Typ	Příkon P2 [kW]		Výtlač H max [m]	Průtok Q max [l/min]	Cena bez DPH	
	230V	400V			230V	400V
INOXR 80/60	0,59		46,5	43	5 037 Kč	5 037 Kč
INOX 80/60	0,59		48,5	45	5 150 Kč	5 150 Kč
INOX 100/60	0,74		50	55	5 375 Kč	5 375 Kč

Těleso čerpadla z nerez, oběžné kolo z norylu. Max. teplota čerpané kapaliny 50 °C.



MPX



MPA

Typ	Příkon P2 [kW]		Výtlač H max [m]	Průtok Q max [l/min]	Cena bez DPH	
	230V	400V			230V	400V
MPX 100/4	0,74		43	90	6 767 Kč	6 767 Kč
MPX 120/5	0,88		53	100	6 989 Kč	6 989 Kč
MP 80/3 A	0,59		34	80	6 684 Kč	6 684 Kč
MP 100/4 A	0,74		45,5		7 155 Kč	7 155 Kč
MP 120/5 A	0,88		56		7 516 Kč	7 516 Kč

Samonasávací schopnost 7 m, těleso čerpadla z nerez, oběžná kola z norylu.

ODSTŘEDIVÁ ČERPADLA ULTRA, ULTRA A

Řada horizontálních vícecestupňových odstředivých čerpadel - oběžná kola z norylu, těleso čerpadla z nerezové oceli AISI 304. Max. teplota čerpané kapaliny 35 °C. Mechanická ucpávka keramika/grafit, 7 st. a výše keramika/karbid křemíku.

Řada čerpadel ULTRA je nově doplněna o samonasávací modely ULTRA A.



ULTRA 3



ULTRA 5



ULTRA 7



ULTRA 9



ULTRA 18



ULTRA A

Typ	Příkon P2 [kW]		Výtlač H max [m]	Průtok Q max [l/min]	Cena bez DPH	
	230V	400V			230V	400V
ULTRA 3-50/2	0,37		20	80	5 292 Kč	5 292 Kč
ULTRA 3-70/3	0,51		30		5 681 Kč	5 681 Kč
ULTRA 3-90/4	0,66		40		6 189 Kč	6 189 Kč
ULTRA 3-100/5	0,75		52		7 027 Kč	7 027 Kč
ULTRA 3-120/6	0,9		63		7 804 Kč	7 804 Kč
ULTRA 3-150/7	1,1		75		11 691 Kč	11 452 Kč
ULTRA 5-70/2	0,51		22	140	5 532 Kč	5 532 Kč
ULTRA 5-80/3	0,6		33		6 429 Kč	6 429 Kč
ULTRA 5-120/4	0,9		45		7 086 Kč	7 086 Kč
ULTRA 5-150/5	1,1		57		10 076 Kč	9 837 Kč
ULTRA 5-180/6	1,3		69		10 824 Kč	10 405 Kč
ULTRA 5-200/7	1,5		80		12 110 Kč	11 691 Kč
ULTRA 7-100/2	0,75		25	170	6 309 Kč	6 309 Kč
ULTRA 7-120/3	0,9		36		6 787 Kč	6 787 Kč
ULTRA 7-180/4	1,3		49		9 927 Kč	9 449 Kč
ULTRA 7-250/5	1,85		63		10 854 Kč	10 286 Kč
ULTRA 7-300/6	2,2		75		14 203 Kč	11 063 Kč
ULTRA 7-350/7	-	2,57	87		-	14 801 Kč
ULTRA 9-100/2	0,75		23	240	6 488 Kč	6 488 Kč
ULTRA 9-150/3	1,1		35		9 748 Kč	9 508 Kč
ULTRA 9-200/4	1,5		47		10 615 Kč	10 136 Kč
ULTRA 9-250/5	1,85		59		11 542 Kč	10 914 Kč
ULTRA 18-180/2	-	1,3	23	420	-	9 987 Kč
ULTRA 18-250/3	-	1,85	35		-	10 645 Kč
ULTRA 18-400/4	-	3	47		-	14 980 Kč
ULTRA 3A-90/4	0,66		40,8	70	6 479 Kč	6 479 Kč
ULTRA 3A-100/5	0,75		52,2	76,6	7 463 Kč	7 463 Kč
ULTRA 5A-120/4	0,9		45,3	116,7	7 326 Kč	7 326 Kč
ULTRA 5A-150/5	1,1		56,8	130	10 252 Kč	10 006 Kč

CELONEREZOVÁ ODSŤŘEDIVÁ ČERPADLA ULTRA S

Řada horizontálních víceetapových odstředivých čerpadel - oběžná kola a tělo čerpadla z nerezové oceli AISI 304. Max. teplota čerpané kapaliny 110 °C. Mechanická ucpávka keramika/grafit, 7 st. a výše keramika/karbid křemíku.

Řada čerpadel ULTRA S je nově doplněna o samonasávací modely ULTRA SA.

Typ	Příkon P2 [kW]		Výtlač H max [m]	Průtok Q max [l/min]	Cena bez DPH	
	230V	400V			230V	400V
ULTRA 3S-50/2	0,37		20	80	6 817 Kč	6 817 Kč
ULTRA 3S-70/3	0,51		30		7 475 Kč	7 475 Kč
ULTRA 3S-90/4	0,66		40		8 522 Kč	8 522 Kč
ULTRA 3S-100/5	0,75		52		9 867 Kč	9 867 Kč
ULTRA 3S-120/6	0,9		62		11 093 Kč	11 093 Kč
ULTRA 3S-150/7	1,1		75		17 163 Kč	16 954 Kč
ULTRA 5S-70/2	0,51		22	140	7 086 Kč	7 086 Kč
ULTRA 5S-80/3	0,6		34		8 312 Kč	8 312 Kč
ULTRA 5S-120/4	0,9		45		9 478 Kč	9 478 Kč
ULTRA 5S-150/5	1,1		57		13 425 Kč	13 186 Kč
ULTRA 5S-180/6	1,3		69		14 831 Kč	14 262 Kč
ULTRA 5S-200/7	1,5		81		18 299 Kč	17 731 Kč
ULTRA 7S-100/2	0,75		24	180	8 133 Kč	8 133 Kč
ULTRA 7S-120/3	0,9		36		8 970 Kč	8 970 Kč
ULTRA 7S-180/4	1,3		48		13 216 Kč	12 708 Kč
ULTRA 7S-250/5	1,85		60		14 890 Kč	14 203 Kč
ULTRA 7S-300/6	2,2		72		19 076 Kč	15 758 Kč
ULTRA 7S-350/7	-	2,57	83		-	21 917 Kč
ULTRA 9S-100/2	0,75		24	240	8 671 Kč	8 671 Kč
ULTRA 9S-150/3	1,1		36		12 738 Kč	12 498 Kč
ULTRA 9S-200/4	1,5		48		14 472 Kč	13 963 Kč
ULTRA 9S-250/5	1,85		60		16 266 Kč	15 608 Kč
ULTRA 18S-180/2	-	1,3	24	420	-	14 382 Kč
ULTRA 18S-250/3	-	1,85	36		-	15 937 Kč
ULTRA 18S-400/4	-	3	48		-	22 246 Kč
ULTRA 3SA-90/4	0,66		43	76	9 103 Kč	9 103 Kč
ULTRA 3SA-100/5	0,75		54		10 443 Kč	10 443 Kč
ULTRA 5SA-120/4	0,9		45,5	130	9 978 Kč	9 978 Kč
ULTRA 5SA-150/5	1,1		56		13 723 Kč	13 505 Kč



ODSŤŘEDIVÁ ČERPADLA ULTRA V

Řada vertikálních víceetapových odstředivých nerezových čerpadel z nerezové oceli AISI 304, oběžná kola z norylu. Max. teplota čerpané kapaliny 35 °C. Mechanická ucpávka keramika/grafit, 7 st. a výše keramika/karbid křemíku.

Typ	Příkon P2 [kW]		Výtlač H max [m]	Průtok Q max [l/min]	Cena bez DPH	
	230V	400V			230V	400V
ULTRA 3V-100/5	0,75		52,2	80	9 688 Kč	9 688 Kč
ULTRA 3V-120/6	0,9		62,8		10 405 Kč	10 405 Kč
ULTRA 3V-150/7	1,1		75,5		12 738 Kč	12 708 Kč
ULTRA 3V-180/8	1,3		85,2		13 395 Kč	13 126 Kč
ULTRA 3V-200/9	1,5		95,8		13 963 Kč	13 724 Kč
ULTRA 3V-250/10	1,8		108,4		14 472 Kč	14 233 Kč
ULTRA 3V-280/11	2,1		119,0	140	17 522 Kč	14 771 Kč
ULTRA 3V-300/12	2,2		128,9		18 090 Kč	15 698 Kč
ULTRA 5V-120/4	0,9		45,3		10 136 Kč	10 136 Kč
ULTRA 5V-150/5	1,1		56,8		12 020 Kč	11 811 Kč
ULTRA 5V-180/6	1,3		69,3		12 648 Kč	12 140 Kč
ULTRA 5V-200/7	1,5		80,3		13 754 Kč	13 276 Kč
ULTRA 5V-250/8	1,87		91,4	170	14 502 Kč	13 934 Kč
ULTRA 5V-280/9	2,1		102,1		17 073 Kč	14 262 Kč
ULTRA 5V-300/10	2,2		112,7		17 432 Kč	14 890 Kč
ULTRA 5V-350/11	2,6		122,0		19 226 Kč	18 000 Kč
ULTRA 5V-380/12	-	2,85	138,4		-	19 375 Kč
ULTRA 7V-180/4	1,3		49,5		11 930 Kč	11 512 Kč
ULTRA 7V-250/5	1,85		62,6	12 767 Kč	12 140 Kč	
ULTRA 7V-300/6	2,2		74,8	15 758 Kč	12 827 Kč	



ULTRA V

ODSTŘEDIVÁ ČERPADLA ULTRA V



ULTRA V

Typ	Příkon P2 [kW]		Výtlač H max [m]	Průtok Q max [l/min]	Cena bez DPH	
	230V	400V			230V	400V
ULTRA 7V-350/7	-	2,6	87,2	170	-	16 206 Kč
ULTRA 7V-400/8	-	3	99,5		-	17 402 Kč
ULTRA 7V-450/9	-	3,31	113,2		-	23 083 Kč
ULTRA 7V-550/10	-	4	127,0		-	24 698 Kč
ULTRA 9V-200/4	1,5		47,1	260	12 349 Kč	11 900 Kč
ULTRA 9V-250/5	1,87		59,2		13 007 Kč	12 439 Kč
ULTRA 9V-300/6	2,2		69,4		16 266 Kč	13 844 Kč
ULTRA 9V-400/7	-	3	82,0		-	17 581 Kč
ULTRA 9V-450/8	-	3,37	94,5		-	23 233 Kč
ULTRA 9V-500/9	-	3,7	105,4		-	24 010 Kč
ULTRA 9V-550/10	-	4	117,6	440	-	25 864 Kč
ULTRA 18V-250/3	-	1,85	34,5		-	12 050 Kč
ULTRA 18V-400/4	-	3	46,8		-	16 086 Kč
ULTRA 18V-450/5	-	3,31	59,1		-	21 528 Kč
ULTRA 18V-550/6	-	4	71,6		-	22 814 Kč
ULTRA 18V-750/8	-	5,5	96,1		-	33 279 Kč
ULTRA 18V-900/9	-	6,6	108	-	-	36 030 Kč

NEREZOVÁ ODSTŘEDIVÁ ČERPADLA ULTRA SV

Řada vertikálních vícestupňových odstředivých čerpadel - oběžná kola a tělo čerpadla z nerezové oceli AISI 304, sací a výtlačné těleso z litiny. Max. teplota čerpané kapaliny 90 °C. Mechanická ucpávka keramika/grafit, 7. st. a výše keramika/karbid křemíku.



ULTRA SV

Typ	Příkon P2 [kW]		Výtlač H max [m]	Průtok Q max [l/min]	Cena bez DPH		
	230V	400V			230V	400V	
ULTRA 3SV-100/5	0,75		55,3	80	13 096 Kč	13 096 Kč	
ULTRA 3SV-120/6	0,9		66,6		14 292 Kč	14 292 Kč	
ULTRA 3SV-150/7	1,1		80,1		19 017 Kč	18 987 Kč	
ULTRA 3SV-180/8	1,3		91,5		20 213 Kč	19 914 Kč	
ULTRA 3SV-200/9	1,5		103,0		21 319 Kč	21 050 Kč	
ULTRA 3SV-250/10	1,8		114,4		22 365 Kč	22 037 Kč	
ULTRA 3SV-280/11	2,1		125,9		27 837 Kč	24 698 Kč	
ULTRA 3SV-300/12	2,2		137,3		28 914 Kč	26 223 Kč	
ULTRA 5SV-120/4	0,9		45,5	140	12 528 Kč	12 528 Kč	
ULTRA 5SV-150/5	1,1		57,2		16 385 Kč	16 176 Kč	
ULTRA 5SV-180/6	1,3		68,9		17 611 Kč	17 043 Kč	
ULTRA 5SV-200/7	1,5		81		20 960 Kč	20 452 Kč	
ULTRA 5SV-250/8	1,9		92,1		22 395 Kč	21 738 Kč	
ULTRA 5SV-280/9	2,1		103,4		27 209 Kč	22 664 Kč	
ULTRA 5SV-300/10	2,2		114,2		28 166 Kč	23 890 Kč	
ULTRA 5SV-350/11	2,6		125,1		30 887 Kč	29 392 Kč	
ULTRA 5SV-380/12	-	2,8	138	-	-	31 485 Kč	
ULTRA 7SV-180/4	1,3		48,0	180	15 787 Kč	15 219 Kč	
ULTRA 7SV-250/5	1,9		60,3		17 282 Kč	16 595 Kč	
ULTRA 7SV-300/6	2,2		71,8		21 678 Kč	18 000 Kč	
ULTRA 7SV-350/7	-	2,6	83,5		-	-	25 116 Kč
ULTRA 7SV-400/8	-	3	95,6		-	-	27 179 Kč
ULTRA 7SV-450/9	-	3,4	108,5		-	-	32 412 Kč
ULTRA 7SV-550/10	-	4	121,5	-	-	34 714 Kč	
ULTRA 9SV-200/4	1,5		47,6	260	16 744 Kč	16 206 Kč	
ULTRA 9SV-250/5	1,87		60		18 179 Kč	17 522 Kč	
ULTRA 9SV-300/6	2,2		71,8		25 296 Kč	21 379 Kč	
ULTRA 9SV-400/7	-	3	83,3		-	-	27 688 Kč
ULTRA 9SV-450/8	-	3,37	97,3		-	-	32 920 Kč
ULTRA 9SV-500/9	-	3,7	109,0		-	-	34 595 Kč
ULTRA 9SV-550/10	-	4	122,0	-	-	37 375 Kč	

NEREZOVÁ ODSTŘEDIVÁ ČERPADLA ULTRA SV

Typ	Příkon P2 [kW]		Výtlačk H max [m]	Průtok Q max [l/min]	Cena bez DPH	
	230V	400V			230V	400V
ULTRA 18SV-250/3	-	1,85	35,7	400	-	17 731 Kč
ULTRA 18SV-400/4	-	3	47,9		-	25 057 Kč
ULTRA 18SV-450/5	-	3,31	58,1		-	32 681 Kč
ULTRA 18SV-550/6	-	4	70,5		-	35 761 Kč
ULTRA 18SV-750/8	-	5,5	95,9		-	50 502 Kč
ULTRA 18SV-900/9	-	6,6	106,4		-	55 166 Kč

ODSTŘEDIVÁ ČERPADLA ULTRA L

Řada vertikální víceetapových čerpadel v provedení IN-LINE, oběžná kola z norylu, těleso čerpadla z nerezové oceli AISI 304, výtlačné těleso z litiny. Teplota čerpané kapaliny -5 až 35 °C. Mechanická ucpávka keramika/grafit, 7. st. a výše keramika/karbid křemíku.

Typ	Příkon P2 [kW]		Výtlačk H max [m]	Průtok Q max [l/min]	Cena bez DPH	
	230V	400V			230V	400V
ULTRA 3L-100/5	0,75		52,2	80	13 963 Kč	11 960 Kč
ULTRA 3L-120/6	0,9		62,8		15 010 Kč	12 588 Kč
ULTRA 3L-150/7	1,1		75,5		19 585 Kč	15 309 Kč
ULTRA 3L-180/8	1,3		85,2		20 930 Kč	16 027 Kč
ULTRA 3L-200/9	1,5		95,8		21 947 Kč	16 565 Kč
ULTRA 3L-250/10	1,8		108,4		22 934 Kč	17 193 Kč
ULTRA 3L-280/11	2,1		119,0		27 568 Kč	17 581 Kč
ULTRA 3L-300/12	2,2		128,9		28 226 Kč	18 269 Kč
ULTRA 5L-120/4	0,9		45,5	140	14 053 Kč	11 781 Kč
ULTRA 5L-150/5	1,1		56,8		17 103 Kč	12 468 Kč
ULTRA 5L-180/6	1,3		69,3		18 389 Kč	12 797 Kč
ULTRA 5L-200/7	1,5		80,3		21 827 Kč	13 904 Kč
ULTRA 5L-250/8	1,87		91,4		23 352 Kč	14 681 Kč
ULTRA 5L-280/9	2,1		102,1		26 851 Kč	15 070 Kč
ULTRA 5L-300/10	2,2		112,7		27 777 Kč	15 668 Kč
ULTRA 5L-350/11	2,6		122		30 349 Kč	18 688 Kč
ULTRA 5L-380/12	-	2,85	138		-	19 884 Kč
ULTRA 7L-180/4	1,3		49,5	170	12 558 Kč	12 080 Kč
ULTRA 7L-250/5	1,85		62,6		13 306 Kč	12 797 Kč
ULTRA 7L-300/6	2,2		74,8		15 877 Kč	13 425 Kč
ULTRA 7L-350/7	-	2,6	87,2		-	16 804 Kč
ULTRA 7L-400/8	-	3	99,5		-	18 299 Kč
ULTRA 7L-450/9	-	3,31	113,2		-	22 664 Kč
ULTRA 7L-550/10	-	4	127		-	25 176 Kč
ULTRA 9L-200/4	1,5		47,1		260	15 578 Kč
ULTRA 9L-250/5	1,87		59,2	16 326 Kč		15 728 Kč
ULTRA 9L-300/6	2,2		69,4	20 063 Kč		17 312 Kč
ULTRA 9L-400/7	-	3	82	-		21 797 Kč
ULTRA 9L-450/8	-	3,37	94,5	-		27 897 Kč
ULTRA 9L-500/9	-	3,7	105,4	-		28 166 Kč
ULTRA 9L-550/10	-	4	117,6	-		29 781 Kč
ULTRA 18L-250/3	-	1,85	34,5	400		-
ULTRA 18L-400/4	-	3	46,8		-	19 704 Kč
ULTRA 18L-450/5	-	3,31	55,9		-	25 774 Kč
ULTRA 18L-550/6	-	4	68,2		-	27 718 Kč
ULTRA 18L-750/8	-	5,5	96,1		-	39 768 Kč
ULTRA 18L-900/9	-	6,6	108		-	42 668 Kč
ULTRA 18LG-920/10	-	6,8	120,7		-	46 435 Kč
ULTRA 18LG-1000/11	-	7,5	134,3		-	49 336 Kč



ULTRA L



■ NEREZOVÁ ODSŤŘEDIVÁ ČERPADLA ULTRA SL

Vertikální vícestupňová odstředivá čerpadla - oběžná kola a tělo čerpadla z oceli AISI 304, sací a výtlačné těleso z litiny. Teplota čerpané kapaliny -5 až +110 °C. Mechanická ucpávka keramika/grafit, 7 st. a výše keramika/karbid křemíku.



ULTRA SL



ULTRA SLG

Typ	Příkon P2 [kW]		Výtlač H max [m]	Průtok Q max [l/min]	Cena bez DPH		
	230V	400V			230V	400V	
ULTRA 3SL-100/5	0,75		55,3	80	13 963 Kč	13 963 Kč	
ULTRA 3SL-120/6	0,9		66,6		15 010 Kč	15 010 Kč	
ULTRA 3SL-150/7	1,1		80,1		19 585 Kč	19 585 Kč	
ULTRA 3SL-180/8	1,3		91,5		20 930 Kč	20 691 Kč	
ULTRA 3SL-200/9	1,5		103,0		21 947 Kč	21 708 Kč	
ULTRA 3SL-250/10	1,8		114,4		22 934 Kč	22 694 Kč	
ULTRA 3SL-280/11	2,1		125,9		27 568 Kč	24 967 Kč	
ULTRA 3SL-300/12	2,2		137,3		28 226 Kč	26 073 Kč	
ULTRA 5SL-120/4	0,9		45,5	140	14 053 Kč	14 053 Kč	
ULTRA 5SL-150/5	1,1		57,2		17 103 Kč	16 894 Kč	
ULTRA 5SL-180/6	1,3		68,9		18 389 Kč	17 851 Kč	
ULTRA 5SL-200/7	1,5		81		21 827 Kč	21 289 Kč	
ULTRA 5SL-250/8	1,9		92,1		23 352 Kč	22 694 Kč	
ULTRA 5SL-280/9	2,1		103,4		26 851 Kč	23 681 Kč	
ULTRA 5SL-300/10	2,2		114,2		27 777 Kč	24 907 Kč	
ULTRA 5SL-350/11	2,6		125,1		30 349 Kč	28 944 Kč	
ULTRA 5SL-380/12	-	2,8	138	-	32 651 Kč		
ULTRA 7SL-180/4	1,3		48,0	180	16 445 Kč	15 967 Kč	
ULTRA 7SL-250/5	1,9		60,3		18 000 Kč	17 372 Kč	
ULTRA 7SL-300/6	2,2		71,8		21 439 Kč	18 688 Kč	
ULTRA 7SL-350/7	-	2,6	83,5		-	24 638 Kč	
ULTRA 7SL-400/8	-	3	95,6		-	26 970 Kč	
ULTRA 7SL-450/9	-	3,4	108,5		-	32 023 Kč	
ULTRA 7SL-550/10	-	4	121,5		-	35 432 Kč	
ULTRA 9SL-200/4	1,5		47,6		260	18 179 Kč	17 641 Kč
ULTRA 9SL-250/5	1,87		60	19 645 Kč		19 076 Kč	
ULTRA 9SL-300/6	2,2		71,8	25 625 Kč		22 934 Kč	
ULTRA 9SL-400/7	-	3	83,3	-		28 106 Kč	
ULTRA 9SL-450/8	-	3,37	97,3	-		32 831 Kč	
ULTRA 9SL-500/9	-	3,7	109,0	-		34 475 Kč	
ULTRA 9SL-550/10	-	4	122,0	-		36 987 Kč	
ULTRA 18SL-250/3	-	1,85	35,7	400		-	19 047 Kč
ULTRA 18SL-400/4	-	3	47,9		-	25 206 Kč	
ULTRA 18SL-450/5	-	3,31	58,1		-	33 907 Kč	
ULTRA 18SL-550/6	-	4	70,5		-	37 465 Kč	
ULTRA 18SL-750/8	-	5,5	95,9		-	52 385 Kč	
ULTRA 18SL-900/9	-	6,6	106,4		-	56 871 Kč	
ULTRA 3SLG-350/14	-	2,6	160,2		80	-	49 814 Kč
ULTRA 3SLG-380/16	-	2,8	176,3			-	50 980 Kč
ULTRA 3SLG-400/18	-	3	201,8	-		54 389 Kč	
ULTRA 3SLG-450/20	-	3,3	225,3	-		56 153 Kč	
ULTRA 5SLG-400/14	-	3	162,1	120		-	49 874 Kč
ULTRA 5SLG-450/16	-	3,3	184			-	53 073 Kč
ULTRA 5SLG-550/18	-	4	208,3			-	55 675 Kč
ULTRA 5SLG-600/20	-	4,4	231,1			-	57 857 Kč
ULTRA 7SLG-750/12	-	5,5	145,9		160	-	55 704 Kč
ULTRA 7SLG-800/14	-	5,9	170,1			-	57 409 Kč
ULTRA 7SLG-900/16	-	6,6	195,1			-	61 655 Kč
ULTRA 7SLG-950/18	-	7	218,6			-	66 678 Kč
ULTRA 7SLG-1000/20	-	7,4	243,8	-		68 412 Kč	
ULTRA 9SLG-750/12	-	5,2	143,2	240		-	58 096 Kč
ULTRA 9SLG-800/14	-	5,5	168,2			-	61 714 Kč
ULTRA 9SLG-900/16	-	6,6	195,1			-	64 704 Kč
ULTRA 9SLG-950/18	-	7	215,6		-	70 087 Kč	
ULTRA 9SLG-1000/20	-	7,4	245		-	72 269 Kč	

CELONEREZOVÁ ODSŤŘEDIVÁ ČERPADLA ULTRA SLX

Vertikální vícestupňová odstředivá čerpadla - oběžná kola, tělo čerpadla a výtlačné těleso z nerezové oceli AISI 304. Teplota čerpané kapaliny -15 až 110 °C. Čerpadla lze použít také k čerpání potravinářských kapalin a k čerpání roztoku vody s glykolem.

Typ	Příkon P2 [kW]		Výtlak H max [m]	Průtok Q max [l/min]	Cena bez DPH	
	230V	400V			230V	400V
ULTRA 3SLX-100/5	0,75		55,3	80	20 362 Kč	20 362 Kč
ULTRA 3SLX-120/6	0,9		66,6		20 960 Kč	20 960 Kč
ULTRA 3SLX-150/7	1,1		80,1		26 432 Kč	26 432 Kč
ULTRA 3SLX-180/8	1,3		91,5		28 316 Kč	27 359 Kč
ULTRA 3SLX-200/9	1,5		103,0		29 243 Kč	29 033 Kč
ULTRA 3SLX-250/10	1,8		114,4		31 156 Kč	30 917 Kč
ULTRA 3SLX-280/11	2,1		125,9		37 196 Kč	33 459 Kč
ULTRA 3SLX-300/12	2,2		137,3		36 837 Kč	34 296 Kč
ULTRA 5SLX-120/4	0,9		45,5	140	20 781 Kč	20 781 Kč
ULTRA 5SLX-150/5	1,1		56,8		24 010 Kč	23 831 Kč
ULTRA 5SLX-180/6	1,3		69,3		24 668 Kč	24 429 Kč
ULTRA 5SLX-200/7	1,5		80,3		28 525 Kč	28 226 Kč
ULTRA 5SLX-250/8	1,9		91,4		31 366 Kč	30 977 Kč
ULTRA 5SLX-280/9	2,1		102,1		33 817 Kč	31 575 Kč
ULTRA 5SLX-300/10	2,2		112,7		34 475 Kč	30 409 Kč
ULTRA 5SLX-350/11	2,6		122		38 332 Kč	37 256 Kč
ULTRA 5SLX-380/12	-	2,8	138	-	38 691 Kč	
ULTRA 7SLX-180/4	1,3		48	180	23 233 Kč	22 934 Kč
ULTRA 7SLX-250/5	1,9		60,3		25 684 Kč	25 266 Kč
ULTRA 7SLX-300/6	2,2		72,5		27 987 Kč	26 073 Kč
ULTRA 7SLX-350/7	-	2,6	83,5		-	31 904 Kč
ULTRA 7SLX-400/8	-	3	95,6		-	35 372 Kč
ULTRA 7SLX-450/9	-	3,4	108,5		-	40 694 Kč
ULTRA 7SLX-550/10	-	4	121,5		-	40 874 Kč
ULTRA 9SLX-200/4	1,5		47,6		260	27 269 Kč
ULTRA 9SLX-X250/5	1,87		60	28 196 Kč		27 837 Kč
ULTRA 9SLX-300/6	2,2		71,8	34 057 Kč		32 233 Kč
ULTRA 9SLX-400/7	-	3	83,3	-		35 432 Kč
ULTRA 9SLX-450/8	-	3,37	97,3	-		41 651 Kč
ULTRA 9SLX-500/9	-	3,7	109	-		42 608 Kč
ULTRA 9SLX-550/10	-	4	122	-		46 974 Kč
ULTRA 18SLX-250/3	-	1,85	35,7	400		-
ULTRA 18SLX-400/4	-	3	47,9		-	33 728 Kč
ULTRA 18SLX-450/5	-	3,31	58,1		-	41 023 Kč
ULTRA 18SLX-550/6	-	4	70,5		-	46 256 Kč
ULTRA 18SLX-750/8	-	5,5	95,9		-	59 980 Kč
ULTRA 18SLX-900/9	-	6,6	106,4		-	66 678 Kč
ULTRA 3SLXG-350/14	-	2,6	160,2		-	73 615 Kč
ULTRA 3SLXG-380/16	-	2,8	176,3		80	-
ULTRA 3SLXG-400/18	-	3	201,8	-		81 030 Kč
ULTRA 3SLXG-450/20	-	3,3	225,3	120	-	83 332 Kč
ULTRA 5SLXG-400/14	-	3	162,1		-	75 140 Kč
ULTRA 5SLXG-450/16	-	3,3	184		-	79 356 Kč
ULTRA 5SLXG-550/18	-	4	208,3		-	83 033 Kč
ULTRA 5SLXG-600/20	-	4,4	231,1	160	-	84 917 Kč
ULTRA 7SLXG-750/12	-	5,5	145,9		-	82 794 Kč
ULTRA 7SLXG-800/14	-	5,9	170,1		-	84 887 Kč
ULTRA 7SLXG-900/16	-	6,6	195,1		-	90 419 Kč
ULTRA 7SLXG-950/18	-	7	218,6	240	-	97 595 Kč
ULTRA 7SLXG-1000/20	-	7,4	243,8		-	99 628 Kč
ULTRA 9SLXG-750/12	-	5,2	143,2		-	87 788 Kč
ULTRA 9SLXG-800/14	-	5,5	168,2		-	92 243 Kč
ULTRA 9SLXG-900/16	-	6,6	195,1	-	96 788 Kč	
ULTRA 9SLXG-950/18	-	7	215,6	-	104 502 Kč	
ULTRA 9SLXG-1000/20	-	7,4	245	-	106 326 Kč	



ULTRA SLX



ULTRA SLXG



■ NEREZOVÁ Odstředivá čerpadla ULTRA HS, HX

Vertikální víceetapňová odstředivá čerpadla ve variantách:

HS - plášť čerpadla, oběžné kolo a hřídel z nerezové oceli AISI 304, spodní a horní část čerpadla z litiny

HX - kompletní hydraulická část čerpadla z nerezové oceli AISI 316

Teplota čerpané kapaliny -15 až 120 °C. Mechanická ucpávka keramika/grafit/EPDM/nerezová ocel.

Čerpadla jsou standardně dodávána s motorem IE3, na vyžádání je možno dodat pouze hydraulickou část.



ULTRA HS



ULTRA HX

Typ	Příkon P2 [kW]	Výtlač H max [m]	Průtok Q max [l/min]	Cena bez DPH	
	400V			HS	HX
ULTRA 18..-150/1	1,1	14,5	400	-	35 402 Kč
ULTRA 18..-300/2	2,2	29		-	41 801 Kč
ULTRA 18..-400/3	3	43,5		-	45 927 Kč
ULTRA 18..-550/4	4	58		-	51 459 Kč
ULTRA 18..-550/5		72,5		-	56 512 Kč
ULTRA 18..-750/6	5,5	87,5		-	71 193 Kč
ULTRA 18..-750/7		102		-	76 246 Kč
ULTRA 18..-1000/8	7,5	117		-	80 970 Kč
ULTRA 18..-1000/9		131,5		-	86 801 Kč
ULTRA 18..-1500/10	11	147,5		-	112 485 Kč
ULTRA 18..-1500/11		162		-	121 007 Kč
ULTRA 18..-1500/12	15	176,5		-	125 641 Kč
ULTRA 18..-1500/13		191		-	129 499 Kč
ULTRA 18..-1500/14	15	205,5		-	135 329 Kč
ULTRA 18..-2000/15		221	-	144 449 Kč	
ULTRA 18..-2000/16	15	235,5	-	148 545 Kč	
ULTRA 18..-2000/17		249,5	-	153 688 Kč	
ULTRA 22..-150/1	1,1	15,5	466,5	-	35 701 Kč
ULTRA 22..-300/2	2,2	31		-	42 399 Kč
ULTRA 22..-550/3	4	46,5		-	47 661 Kč
ULTRA 22..-750/4	5,5	62,5		-	56 452 Kč
ULTRA 22..-750/5		78		-	67 276 Kč
ULTRA 22..-1000/6	7,5	94,5		-	75 050 Kč
ULTRA 22..-1000/7		110		-	79 266 Kč
ULTRA 22..-1500/8	11	126,5		-	105 309 Kč
ULTRA 22..-1500/9		142,5		-	110 512 Kč
ULTRA 22..-1500/10	15	158		-	114 997 Kč
ULTRA 22..-2000/11		174		-	129 050 Kč
ULTRA 22..-2000/12	15	189,5		-	134 014 Kč
ULTRA 22..-2000/13		205		-	138 230 Kč
ULTRA 22..-2000/14	18,5	220,5		-	144 568 Kč
ULTRA 22..-2500/15		237	-	155 661 Kč	
ULTRA 22..-2500/16	18,5	252,5	-	160 087 Kč	
ULTRA 35..-300/1		2,2	24	750	56 003 Kč
ULTRA 35..-550/2-2R	4	36	67 605 Kč		80 492 Kč
ULTRA 35..-550/2-1R		42	68 651 Kč		81 867 Kč
ULTRA 35..-750/2	5,5	48,5	81 837 Kč		96 877 Kč
ULTRA 35..-750/3-2R		60	89 253 Kč		106 176 Kč
ULTRA 35..-1000/3-1R	7,5	66,5	92 362 Kč		109 645 Kč
ULTRA 35..-1000/3		73	92 362 Kč		109 645 Kč
ULTRA 35..-1000/4-2R	11	84,5	97 146 Kč		115 655 Kč
ULTRA 35..-1500/4-1R		91,5	122 980 Kč		143 223 Kč
ULTRA 35..-1500/4	11	98	122 980 Kč		143 223 Kč
ULTRA 35..-1500/5-2R		109,5	136 226 Kč		159 728 Kč
ULTRA 35..-1500/5-1R	15	115,5	136 226 Kč		159 728 Kč
ULTRA 35..-2000/5		122,5	140 592 Kč		164 422 Kč
ULTRA 35..-2000/6-2R	15	134	149 592 Kč		175 635 Kč
ULTRA 35..-2000/6-1R		140	149 592 Kč	175 635 Kč	
ULTRA 35..-2000/6	15	146,5	149 592 Kč	175 635 Kč	
ULTRA 35..-2000/7-2R		158	153 808 Kč	180 927 Kč	
ULTRA 35..-2000/7-1R	18,5	164	153 808 Kč	180 927 Kč	
ULTRA 35..-2500/7		171	164 213 Kč	192 798 Kč	

NEREZOVÁ ODSTŘEDIVÁ ČERPADLA ULTRA HS, HX

Typ	Příkon P2 [kW]	Výtlač H max [m]	Průtok Q max [l/min]	Cena bez DPH		
	400V			HS	HX	
ULTRA 35..-2500/8-2R	18,5	182,5	750	170 552 Kč	200 751 Kč	
ULTRA 35..-2500/8-1R		188,5		170 552 Kč	200 751 Kč	
ULTRA 35..-2500/8		194,5		170 552 Kč	200 751 Kč	
ULTRA 35..-3000/9-2R	22	208,5		191 422 Kč	224 223 Kč	
ULTRA 35..-3000/9-1R		214,5		191 422 Kč	224 223 Kč	
ULTRA 35..-3000/9		221		191 422 Kč	224 223 Kč	
ULTRA 35..-3000/10-2R	30	233		218 961 Kč	258 668 Kč	
ULTRA 35..-3000/10-1R		239		218 961 Kč	258 668 Kč	
ULTRA 35..-4000/10		246,5		241 057 Kč	281 393 Kč	
ULTRA 35..-4000/11-2R	30	258		247 934 Kč	289 974 Kč	
ULTRA 35..-4000/11-1R		264,5		247 934 Kč	289 974 Kč	
ULTRA 35..-4000/11		271		247 934 Kč	289 974 Kč	
ULTRA 35..-4000/12-2R	30	282,5		254 303 Kč	297 898 Kč	
ULTRA 35..-4000/12-1R		289		254 303 Kč	297 898 Kč	
ULTRA 35..-4000/12		295		254 303 Kč	297 898 Kč	
ULTRA 35..-4000/13-2R	30	307	260 642 Kč	305 851 Kč		
ULTRA 35..-4000/13-1R		313	260 642 Kč	305 851 Kč		
ULTRA 35..-4000/13		319,5	260 642 Kč	305 851 Kč		
ULTRA 50..-400/1-1R	3	19	1083	60 668 Kč	72 538 Kč	
ULTRA 50..-550/1	4	24,5		63 359 Kč	75 229 Kč	
ULTRA 50..-750/2-2R	5,5	38,5		82 884 Kč	98 223 Kč	
ULTRA 50..-1000/2	7,5	48,5		84 409 Kč	99 778 Kč	
ULTRA 50..-1500/3-2R	11	63		117 180 Kč	135 897 Kč	
ULTRA 50..-1500/3		73,5		117 180 Kč	135 897 Kč	
ULTRA 50..-2000/4-2R	15	87,5		138 469 Kč	161 761 Kč	
ULTRA 50..-2000/4		97,5		138 469 Kč	161 761 Kč	
ULTRA 50..-2500/5-2R	18,5	112		161 552 Kč	189 419 Kč	
ULTRA 50..-2500/5		122		161 552 Kč	189 419 Kč	
ULTRA 50..-3000/6-2R	22	137,5		183 469 Kč	214 266 Kč	
ULTRA 50..-3000/6		147,5		183 469 Kč	214 266 Kč	
ULTRA 50..-4000/7-2R	30	162,5		214 595 Kč	248 233 Kč	
ULTRA 50..-4000/7		172,5		214 595 Kč	248 233 Kč	
ULTRA 50..-4000/8 2R		187		221 472 Kč	256 934 Kč	
ULTRA 50..-4000/8	37	197		221 472 Kč	256 934 Kč	
ULTRA 50..-5000/9-2R		211,5		231 937 Kč	269 014 Kč	
ULTRA 50..-5000/9		221,5		231 937 Kč	269 014 Kč	
ULTRA 50..-5000/10-2R	37	235,5		238 336 Kč	276 967 Kč	
ULTRA 50..-5000/10		246		238 336 Kč	276 967 Kč	
ULTRA 50..-6000/11-2R	45	261		283 187 Kč	327 469 Kč	
ULTRA 50..-6000/11		271		283 187 Kč	327 469 Kč	
ULTRA 50..-6000/12-2R		285,5		290 064 Kč	336 110 Kč	
ULTRA 50..-6000/12	45	295,5		290 064 Kč	336 110 Kč	
ULTRA 50..-6000/13-2R		309,5		296 941 Kč	344 722 Kč	
ULTRA 75..-550/1-1R	4	19,5		1417	67 067 Kč	79 864 Kč
ULTRA 75..-750/1	5,5	28			80 253 Kč	94 874 Kč
ULTRA 75..-1000/2-2R	7,5	39			96 608 Kč	114 937 Kč
ULTRA 75..-1500/2-1R	11	48			124 565 Kč	145 226 Kč
ULTRA 75..-1500/2		56,5			124 565 Kč	145 226 Kč
ULTRA 75..-2000/3-2R	15	67,5	143 223 Kč		167 681 Kč	
ULTRA 75..-2000/3-1R		76	143 223 Kč		167 681 Kč	
ULTRA 75..-2500/3	18,5	84,5	147 768 Kč		172 226 Kč	
ULTRA 75..-2500/4-2R		95,5	162 598 Kč		190 794 Kč	
ULTRA 75..-3000/4-1 R	22	105	180 808 Kč		211 007 Kč	
ULTRA 75..-3000/4		113,5	180 808 Kč		211 007 Kč	
ULTRA 75..-4000/5-2R	30	125	210 887 Kč		243 688 Kč	
ULTRA 75..-4000/5-1R		133,5	210 887 Kč		243 688 Kč	
ULTRA 75..-4000/5		142	210 887 Kč		243 688 Kč	



ULTRA HS



ULTRA HX



■ NEREZOVÁ ODSTŘEDIVÁ ČERPADLA ULTRA HS, HX



Typ	Příkon P2 [kW]	Výtlač H max [m]	Průtok Q max [l/min]	Cena bez DPH	
	400V			HS	HX
ULTRA 75..-4000/6-2R T	30	153	1417	219 319 Kč	254 303 Kč
ULTRA 75..-5000/6-1R T		162		223 476 Kč	258 459 Kč
ULTRA 75..-5000/6 T	37	170		230 921 Kč	267 638 Kč
ULTRA 75..-5000/7-2R T		181,5		239 353 Kč	278 223 Kč
ULTRA 75..-5000/7-1R T		189,5		239 353 Kč	278 223 Kč
ULTRA 75..-6000/7 T		199		271 017 Kč	312 310 Kč
ULTRA 75..-6000/8-2R T	45	210		301 725 Kč	350 642 Kč
ULTRA 75..-6000/8-1R T		218,5		301 725 Kč	350 642 Kč
ULTRA 75..-6000/8 T		227		301 725 Kč	350 642 Kč
ULTRA 90..-750/1-R T	5,5	22		1967	91 884 Kč
ULTRA 90..-1000/1 T	7,5	30,5	93 439 Kč		111 020 Kč
ULTRA 90..-1500/2-2R T	11	44,5	128 811 Kč		150 519 Kč
ULTRA 90..-2000/2 T	15	62	142 685 Kč		167 053 Kč
ULTRA 90..-2500/3-2R T	18,5	75,5	161 552 Kč		189 419 Kč
ULTRA 90..-3000/3 T	22	93,5	178 715 Kč		208 346 Kč
ULTRA 90..-4000/4-2R T		108	200 273 Kč		230 472 Kč
ULTRA 90..-4000/4 T	30	125,5	200 273 Kč		230 472 Kč
ULTRA 90..-5000/5-2R T		139	230 921 Kč		267 638 Kč
ULTRA 90..-5000/5 T	37	156	230 921 Kč		267 638 Kč
ULTRA 90..-6000/6-2R T		170,5	269 941 Kč		310 934 Kč
ULTRA 90..-6000/6	45	188	269 941 Kč		310 934 Kč

■ ODSTŘEDIVÁ ČERPADLA MS



Typ	Příkon P2 [kW]	Výtlač H max [m]	Průtok Q max [l/min]	Cena bez DPH	
	400V			Vertikální	Horizontální
MS VA/HA - 3/5,5	5,5	91	450	61 324 Kč	60 765 Kč
MS VA/HA - 4/7,5	7,5	120,3		72 129 Kč	71 658 Kč
MS VA/HA - 5/9,2	9,2	154,5		79 783 Kč	79 283 Kč
MS VA/HA - 6/11	11	179	400	87 202 Kč	86 702 Kč
MS VA/HA - 8/15	15	240,4		120 176 Kč	119 675 Kč
MS VB/HB - 2/7,5	7,5	76,8	650	58 469 Kč	57 939 Kč
MS VB/HB - 3R/9,2	9,2	103,5		69 921 Kč	69 391 Kč
MS VB/HB - 3/11	11	116,6		71 717 Kč	71 187 Kč
MS VB/HB - 4/15	15	155,5		100 333 Kč	99 773 Kč
MS VB/HB - 5/18,5	18,5	195,5		112 227 Kč	111 667 Kč
MS VB/HB - 6/22	22	226,2		121 118 Kč	120 588 Kč
MS VC/HC - 2R1/11	11	80,2	950	70 274 Kč	69 126 Kč
MS VC/HC - 3R/15	15	113,2		106 927 Kč	105 220 Kč
MS VC/HC - 3/18,5	18,5	131,3		113 228 Kč	112 080 Kč
MS VC/HC - 4R 1/22	22	162,2	1000	124 974 Kč	123 826 Kč
MS VC/HC - 5/30	30	219		170 990 Kč	169 812 Kč
MS VC/HC - 6/37	37	261,5	1500	188 683 Kč	187 535 Kč
MS VD/HD - 2/15	15	79,8		92 502 Kč	91 324 Kč
MS VD/HD - 3R/18,5	18,5	104		112 374 Kč	111 226 Kč
MS VD/HD - 3/22	22	119,2		116 054 Kč	114 876 Kč
MS VD/HD - 4/30	30	115,5		162 187 Kč	161 068 Kč
MS VD/HD - 5/37	37	197,5		179 263 Kč	178 114 Kč

Vícetupňová odstředivá čerpadla vhodná k čerpání čisté vody bez pevných příměsí a abrasivního materiálu, těleso a konzole čerpadla z litiny, oběžné kolo z mosazi. Teplota čerpané kapaliny -10 až +90 °C (na vyžádání do 120°C), max. pracovní tlak 30 bar. Na vyžádání možno dodat s motorem IE2, IE3 popř. pouze hydraulickou část čerpadla.

ODSTŘEDIVÁ ČERPADLA MS

Typ	Příkon P2 [kW]		Výtlak H max [m]	Průtok Q max [l/min]	Cena bez DPH	
	400V				Vertikální	Horizontální
MS VA/HA - 3/5,5	5,5		91	450	61 324 Kč	60 765 Kč
MS VA/HA - 4/7,5	7,5		120,3		72 129 Kč	71 658 Kč
MS VA/HA - 5/9,2	9,2		154,5		79 783 Kč	79 283 Kč
MS VA/HA - 6/11	11		179	400	87 202 Kč	86 702 Kč
MS VA/HA - 8/15	15		240,4		120 176 Kč	119 675 Kč
MS VB/HB - 2/7,5	7,5		76,8	650	58 469 Kč	57 939 Kč
MS VB/HB - 3R/9,2	9,2		103,5		69 921 Kč	69 391 Kč
MS VB/HB - 3/11	11		116,6		71 717 Kč	71 187 Kč
MS VB/HB - 4/15	15		155,5		100 333 Kč	99 773 Kč
MS VB/HB - 5/18,5	18,5		195,5		112 227 Kč	111 667 Kč
MS VB/HB - 6/22	22		226,2		121 118 Kč	120 588 Kč
MS VC/HC - 2R1/11	11		80,2	950	70 274 Kč	69 126 Kč
MS VC/HC - 3R/15	15		113,2		106 927 Kč	105 220 Kč
MS VC/HC - 3/18,5	18,5		131,3	1000	113 228 Kč	112 080 Kč
MS VC/HC - 4R 1/22	22		162,2		124 974 Kč	123 826 Kč
MS VC/HC - 5/30	30		219		170 990 Kč	169 812 Kč
MS VC/HC - 6/37	37		261,5		188 683 Kč	187 535 Kč
MS VD/HD - 2/15	15		79,8	1500	92 502 Kč	91 324 Kč
MS VD/HD - 3R/18,5	18,5		104		112 374 Kč	111 226 Kč
MS VD/HD - 3/22	22		119,2		116 054 Kč	114 876 Kč
MS VD/HD - 4/30	30		115,5		162 187 Kč	161 068 Kč
MS VD/HD - 5/37	37		197,5		179 263 Kč	178 114 Kč



MSH



MSV



Vícestupňová odstředivá čerpadla vhodná k čerpání čisté vody bez pevných příměsí a abrasivního materiálu, těleso a konzole čerpadla z litiny, oběžné kolo z mosazi. Teplota čerpané kapaliny -10 až +90 °C (na vyžádání do 120°C), max. pracovní tlak 30 bar. Standardně dodáváno s motorem IE2 (IE3 na vyžádání), lze dodat pouze hydraulickou část čerpadla.

ODSTŘEDIVÁ ČERPADLA KAPACITNÍ

Typ	Příkon P2 [kW]		Výtlak H max [m]	Průtok Q max [l/min]	Cena bez DPH	
	230V	400V			230V	400V
CH 160	1,1		24,5	450	9 133 Kč	8 785 Kč
CH 210	1,5		26,3		9 481 Kč	8 988 Kč
CH 310	2,2		31,3		15 483 Kč	9 220 Kč
CH 350	2,2		26	700	15 657 Kč	14 700 Kč
CH 400	3		31,8		19 687 Kč	17 426 Kč
CHT 550	-	4	37		-	19 136 Kč



Oběžné kolo z mosazi (model 160-310) nebo z litiny, max. teplota čerpané kapaliny 90 °C. Vhodné k čerpání čisté vody bez pevných příměsí.

Typ	Příkon P2 [kW]		Výtlak H max [m]	Průtok Q max [l/min]	Cena bez DPH	
	230V	400V			230V	400V
CR 75/01	0,59		15	240	5 422 Kč	5 422 Kč
CR 76/01	0,59		15		5 596 Kč	5 596 Kč
CR 100/01	0,74		20,5	280	5 422 Kč	5 422 Kč
CR 102/01	0,74				5 596 Kč	5 596 Kč



Jednostupňová čerpadla. Oběžné kolo z mosazi (na vyžádání z norylu), těleso a konzole čerpadla z litiny, hřídel z materiálu AISI 416. Max. teplota čerpané kapaliny 90 °C (mosaz) nebo 50 °C (noryl).

ODSTŘEDIVÁ ČERPADLA KAPACITNÍ



Typ	Příkon P2 [kW]		Výtlak H max [m]	Průtok Q max [l/min]	Cena bez DPH	
	230V	400V			230V	400V
CM 50/01	0,37		21,5	90	4 456 Kč	4 456 Kč
CM 75/01	0,59		26,5		5 255 Kč	5 255 Kč
CM 100/01	0,74		33		5 484 Kč	5 484 Kč
CM 164/01	1,1		40,5	110	8 511 Kč	8 197 Kč
CM 214/01	1,5	-	45,1	120	9 025 Kč	8 626 Kč
	-	1,5	50			
CM 314/01	2,2		55,9	130	14 766 Kč	8 826 Kč
CM 400	3	-	45,3	300	17 565 Kč	16 423 Kč
	-	3	47			
CMT 550	-	4	56,5	350	-	17 137 Kč

Jednostupňová čerpadla. Oběžné kolo z mosazi, na vyžádání z norylu. Max. teplota čerpané kapaliny 90 °C (mosaz) nebo 50 °C (noryl).



Typ	Příkon P2 [kW]		Výtlak H max [m]	Průtok Q max [l/min]	Cena bez DPH	
	230V	400V			230V	400V
CB 100/01	0,74		42	80	7 133 Kč	7 133 Kč
CB 160/01	1,1		53	120	9 829 Kč	9 539 Kč
CB 210/01	1,5		57,3	140	10 873 Kč	10 409 Kč
CB 310/01	2,2		64	150	15 454 Kč	10 583 Kč
CBT 400/01	-	3	66,9	225	-	19 484 Kč
CBT 600/01	-	4	80,4		-	20 151 Kč
CBT 751/01	-	5,5	88,3	250	-	25 718 Kč
CBT 900/01	-	6,6	94,2	275	-	26 675 Kč
CBT 800	-	5,5	77	500	-	35 344 Kč
CBT 1000	-	7,5	86,4	550	-	36 968 Kč
CBT 1250	-	9,2	93,6		-	40 679 Kč
CBT 1500	-	11	97,6	600	-	42 535 Kč

Dvoustupňová čerpadla. Oběžná kola z mosazi (na vyžádání z norylu), těleso a konzole čerpadla z litiny, hřídel AISI 303. Max. teplota čerpané kapaliny 90 °C (mosaz) nebo 50 °C (noryl). Pracovní tlak max. 6 bar (CB 100) nebo 11 bar (CB 160-1500).



Typ	Příkon P2 [kW]		Výtlak H max [m]	Průtok Q max [l/min]	Cena bez DPH	
	230V	400V			230V	400V
CS 75/2	0,59		10,1	400	5 654 Kč	5 654 Kč
CS 100/2	0,74		12,8	450	5 886 Kč	5 886 Kč
CS 150/2	1,1		12,3	800	8 002 Kč	7 712 Kč
CS 200/2	1,5		13,8	900	8 118 Kč	7 886 Kč
CSB 100/2	0,74	-	17,5	300	7 741 Kč	-
CSB 150/2	1,1		21,5	400	7 944 Kč	7 655 Kč
CS 200/3	1,5		14,2	800	13 308 Kč	13 192 Kč
CS 300/3	2,2		17,5	1000	14 265 Kč	13 511 Kč
CS 400/3	-	3	21,5		-	14 062 Kč
CS 450/4	3		13,5	1600	16 788 Kč	15 628 Kč
CS 550/4	-	4	17		-	16 324 Kč

Oběžné kolo z litiny (varianta CS) popř. z mosazi (varianta CSB), tělo čerpadla z litiny a hřídel z AISI 304 nebo AISI 416 (CS 75-100). Max. teplota čerpané kapaliny 90 °C (mosaz) nebo 50 °C (noryl).



Typ	Příkon P2 [kW]		Výtlak H max [m]	Průtok Q max [l/min]	Cena bez DPH	
	230V	400V			230V	400V
MB 150/01	1,1		39,5	160	9 249 Kč	8 988 Kč
MB 200/01	1,5		43		9 365 Kč	9 104 Kč
MB 300/01	2,2		49	200	9 510 Kč	9 191 Kč

Dvoustupňová čerpadla. Oběžné kolo z mosazi (noryl na vyžádání), těleso a konzole čerpadla z litiny. Max. teplota čerpané kapaliny 50 °C.

NORMOVÁ ČERPADLA CM (EN 733) ■

Jednostupňová odstředivá čerpadla odpovídající kvalitě dle normy EN 733, vhodná k čerpání vody bez pevných příměsí a abrasivního materiálu, těleso a konzole čerpadla z litiny, oběžné kolo z litiny (bronz nebo AISI 316 provedení na vyžádání). Teplota čerpané kapaliny -10 až 90 °C. Max prac. tlak 10 bar. Určité modely je možno dodat čerpadlo s motorem IE2 či IE3, popř. s nerezovým tělem čerpadla a ocelovým oběžným kolem.

Typ	Příkon P2 [kW]	Výtlak H max [m]	Průtok Q max [l/min]	Cena bez DPH	
				230V	400V
CM 32-160 C	1,5	24,4	350	15 898 Kč	15 780 Kč
CM 32-160 B	2,2	28,5	400	16 899 Kč	16 133 Kč
CM 32-160 A	3	36,4	450	-	16 722 Kč
CM 32-200 C	4	39,7		25 348 Kč	21 079 Kč
CM 32-200 B1	5,5	46,5	500	-	27 144 Kč
CM 32-200 B		50,2		-	27 909 Kč
CM 32-200 A1	7,5	55,1	550	-	28 233 Kč
CM 32-200 A		59		-	29 411 Kč
CM 32-250 C	9,2	68,5	500	-	35 446 Kč
CM 32-250 B	11	81		-	37 242 Kč
CM 32-250 A1	15	90		-	47 046 Kč
CM 32-250 A		92,5		-	57 497 Kč
CM 40-125 C	1,5	17,6	550	16 545 Kč	16 339 Kč
CM 40-125 B	2,2	21,3		17 458 Kč	16 752 Kč
CM 40-125 A	3	25,8	650	-	17 311 Kč
CM 40-160 B		30		21 050 Kč	19 784 Kč
CM 40-160 A	4	35,4	700	24 494 Kč	20 461 Kč
CM 40-200 B	5,5	44,7		-	27 998 Kč
CM 40-200 A	7,5	57,7	650	-	29 499 Kč
CM 40-250 C	9,2	63		-	35 741 Kč
CM 40-250 B	11	70,8	700	-	36 683 Kč
CM 40-250 A1	15	77,9	800	-	46 516 Kč
CM 40-250 A		86,1		-	56 997 Kč
CM 50-125 B	3	19,8	1200	21 020 Kč	19 754 Kč
CM 50-125 A	4	24,8		25 113 Kč	20 432 Kč
CM 50-160 B1	5,5	29,3	1300	-	26 349 Kč
CM 50-160 B		31,1		-	27 851 Kč
CM 50-160 A1	7,5	34,3	1200	-	28 204 Kč
CM 50-160 A		36,7		-	29 323 Kč
CM 50-200 C	9,2	46	1200	-	33 856 Kč
CM 50-200 B	11	50,8		-	35 623 Kč
CM 50-200 A1	15	57	1300	-	45 603 Kč
CM 50-200 A		58		-	56 054 Kč
CM 50-250 C	18,5	71,5	1300	-	57 733 Kč
CM 50-250 B		78		-	64 681 Kč
CM 50-250 A	22	90	2000	-	68 331 Kč
CM 65-125 B1	5,5	19,4		2200	-
CM 65-125 B		20,9	-		28 675 Kč
CM 65-125 A1	7,5	23	2400	-	28 999 Kč
CM 65-125 A		25,4		-	30 147 Kč
CM 65-160 C	9,2	29,8	2400	-	34 004 Kč
CM 65-160 B	11	33		-	35 741 Kč
CM 65-160 A1	15	37,1	2200	-	45 574 Kč
CM 65-160 A		39,2		-	56 054 Kč
CM 65-200 C1	18,5	43,1	2400	-	47 281 Kč
CM 65-200 C		45,3		-	57 733 Kč
CM 65-200 B	18,5	51,6	2400	-	64 622 Kč
CM 65-200 A	22,5	60,2		-	68 331 Kč
CM 65-250 B	30	81	2600	-	121 883 Kč
CM 65-250 A	37	90		-	132 187 Kč
CM 80-160 E	9,2	21,4	2800	-	37 625 Kč
CM 80-160 D	11	25,4	3000	-	37 625 Kč
CM 80-160 C1	15	28,5	3250	-	47 370 Kč
CM 80-160 C		29,7		-	57 821 Kč
CM 80-160 B	18,5	34	3500	-	64 739 Kč
CM 80-160 A	22,5	38,8	3750	-	68 419 Kč



ŘADA CM

NORMOVÁ ČERPADLA CM (EN 733)



ŘADA CM



ŘADA CMG

Typ	Příkon P2 [kW]	Výtlak H max [m]	Průtok Q max [l/min]	Cena bez DPH	
				230V	400V
CM 80-200 B	30	49	3750	-	121 942 Kč
CM 80-200 A	37	58	4000	-	132 364 Kč
CM 100-160 B	30	41,8	5500	-	128 802 Kč
CM 100-160 A	37	45,7		-	136 044 Kč

Typ	Příkon P2 [kW]	Výtlak H max [m]	Průtok Q max [l/min]	Cena bez DPH	
				Verze CMG	Verze CMGX
CMG 80-250 B	45	77,2	3750	186 917 Kč	303 884 Kč
CMG 80-250 A	55	90	4000	223 158 Kč	340 154 Kč
CMG 100-200 B	45	56,1	5500	188 978 Kč	304 414 Kč
CMG 100-200 A	55	61,1	6000	225 190 Kč	340 684 Kč
CMG 100-250 C (250M)		71,9	5000	230 371 Kč	363 000 Kč
CMG 100-250 C (280S)	75	83,6	5500	257 515 Kč	390 144 Kč
CMG 100-250 B				257 515 Kč	390 144 Kč
CMG 100-250 A	90	93,5	6000	274 208 Kč	406 866 Kč

Jednostupňová odstředivá čerpadla odpovídající kvalitě dle normy EN 733, vhodná k čerpání vody bez pevných příměsí a abrasivního materiálu. Hydraulická část čerpadla z litiny (CMG) nebo AISI316 (CMGX) a oběžné kolo z oceli. Teplota čerpané kapaliny -10 až 90 °C. Max prac. tlak 10 bar. Standardně dodáváno s motorem IE2, na vyžádání lze dodat motor IE3.

NORMOVÁ ČERPADLA 4 CA a 4 CAX



ŘADA 4 CA



ŘADA 4 CAX

Typ (1450 ot/min)	Příkon P2 [kW]	Výtlak H max [m]	Průtok Q max [l/min]	Cena bez DPH	
				4 CA	4 CAX
4 CA 32-160 C	0,37	6,4	200	47 458 Kč	111 167 Kč
4 CA 32-160 B		7,4		47 458 Kč	111 167 Kč
4 CA 32-160 A	0,55	9,2	250	48 400 Kč	112 109 Kč
4 CA 32-200 C	0,75	11	300	51 727 Kč	119 410 Kč
4 CA 32-200 B		13,4		52 875 Kč	120 558 Kč
4 CA 32-200 A	1,1	15,9	350	52 875 Kč	120 558 Kč
4 CA 32-250 C		17,5		62 325 Kč	147 732 Kč
4 CA 32-250 B	1,5	20,3	400	62 325 Kč	147 732 Kč
4 CA 32-250 A		22,6		64 769 Kč	150 146 Kč
4 CA 40-125 C	0,37	4,6	250	48 312 Kč	107 928 Kč
4 CA 40-125 B		5,5		48 312 Kč	107 928 Kč
4 CA 40-125 A	0,55	6,4	300	53 110 Kč	108 900 Kč
4 CA 40-160 B		7,7		49 843 Kč	114 759 Kč
4 CA 40-160 A	0,75	8,9	350	50 814 Kč	115 730 Kč
4 CA 40-200 B		11,7		53 699 Kč	122 855 Kč
4 CA 40-200 A	1,1	14,5	400	53 699 Kč	122 855 Kč
4 CA 40-250 C		15,7		63 120 Kč	132 335 Kč
4 CA 40-250 B	1,5	18,3	450	54 612 Kč	133 336 Kč
4 CA 40-250 A		21,6		64 121 Kč	142 815 Kč
4 CA 40-250 A	2,2	21,6	500	60 382 Kč	139 047 Kč
4 CA 40-250 A		21,6		60 382 Kč	139 047 Kč
4 CA 40-250 A	3	21,6	550	61 913 Kč	140 578 Kč
4 CA 50-125 B		5,5		700	50 402 Kč
4 CA 50-125 A	0,75	6,4	750	51 344 Kč	118 409 Kč
4 CA 50-160 B		7,9		700	52 698 Kč
4 CA 50-160 A	1,1	9,4	800	53 876 Kč	130 244 Kč
4 CA 50-200 C		12		650	53 876 Kč
4 CA 50-200 B	1,5	13,1	700	56 025 Kč	126 947 Kč
4 CA 50-200 A		14,8		56 025 Kč	126 947 Kč
4 CA 50-250 C	2,2	18,5	750	59 911 Kč	149 999 Kč
4 CA 50-250 B		19,9		800	61 472 Kč
4 CA 50-250 B	3	19,9	800	61 472 Kč	151 530 Kč
4 CA 50-250 A		23		900	64 563 Kč

NORMOVÁ ČERPADLA 4 CA a 4 CAX

Typ (1450 ot/min)	Motor [kW]	Výtlač H max [m]	Průtok Q max [l/min]	Cena bez DPH	
	400V			4 CA	4 CAX
4 CA 50-315 C	5,5	24,4	1400	103 718 Kč	-
4 CA 50-315 B	7,5	31,3	1500	112 256 Kč	-
4 CA 50-315 A	11	37,5	1600	125 975 Kč	-
4 CA 65-125 B	0,75	5,1	1000	54 406 Kč	122 914 Kč
4 CA 65-125 A	1,1	6,2	1200	55 583 Kč	124 091 Kč
4 CA 65-160 C	1,5	7,8	1300	57 585 Kč	134 778 Kč
4 CA 65-160 B		8,7		57 585 Kč	134 778 Kč
4 CA 65-160 A	2,2	9,8	1400	60 058 Kč	137 222 Kč
4 CA 65-200 C		11,2		62 767 Kč	143 669 Kč
4 CA 65-200 B		12,3		64 298 Kč	145 229 Kč
4 CA 65-200 A	3	14		64 298 Kč	145 229 Kč
4 CA 65-250 B	4	20,6		80 755 Kč	181 942 Kč
	5,5		85 259 Kč	186 505 Kč	
4 CA 65-250 A	5,5	22,8	1500	85 259 Kč	186 505 Kč
4 CA 65-315 CM	7,5	23	2100	113 522 Kč	-
4 CA 65-315 BM	11	28,9	2200	116 466 Kč	237 908 Kč
4 CA 65-315 AM		34,5	2300	128 507 Kč	249 949 Kč
4 CA 80-160 E	1,1	5,5	1600	71 570 Kč	157 653 Kč
4 CA 80-160 D	1,5	6,3	1700	60 029 Kč	146 083 Kč
4 CA 80-160 C		7	1800	60 029 Kč	146 083 Kč
4 CA 80-160 B		8,5	2000	63 562 Kč	149 587 Kč
4 CA 80-160 A	3	9,3	2200	65 063 Kč	151 117 Kč
4 CA 80-200 B	4	12,8	2500	81 550 Kč	176 613 Kč
	5,5			86 672 Kč	181 735 Kč
4 CA 80-200 A	5,5	15,3	2800	86 672 Kč	181 735 Kč
4 CA 80-250 B		18,9	2200	108 753 Kč	256 367 Kč
4 CA 80-250 A	7,5	22,8	2400	112 080 Kč	259 664 Kč
4 CA 80-315 B	11	27,7	2500	132 335 Kč	319 575 Kč
4 CA 80-315 A	15	34,5	2800	138 546 Kč	325 817 Kč
4 CA 100-200 B	5,5	13,5	3000	105 043 Kč	265 228 Kč
4 CA 100-200 A	7,5	15,2	3200	108 370 Kč	268 555 Kč
4 CA 100-250 E		16,7	3000	120 441 Kč	287 485 Kč
4 CA 100-250 D		19,6	3200	120 441 Kč	287 485 Kč
4 CA 100-250 A	11	22,6	3400	132 776 Kč	299 850 Kč
4 CA 100-315 B	15	31,8	3600	166 927 Kč	341 597 Kč
4 CA 100-315 A	18,5	37,1		176 436 Kč	351 106 Kč
4 CA 100-400 C	22	42,4	3800	241 853 Kč	496 718 Kč
4 CA 100-400 B	30	50,3	4000	265 493 Kč	520 418 Kč
4 CA 100-400 A	37	58,3	4200	272 912 Kč	527 807 Kč
4 CA 125-250 B	11	19,6		187 800 Kč	344 541 Kč
4 CA 125-250 A	15	23,2	4600	207 937 Kč	365 797 Kč
4 CA 125-315C	22	24,1	5800	238 879 Kč	541 350 Kč
4 CA 125-315B	30	31,5	6200	270 204 Kč	548 739 Kč
4 CA 125-315A	37	38,6		282 745 Kč	558 543 Kč
4 CA 125-400C	45	46,2		300 086 Kč	-
4 CA 125-400B	55	53,4	6600	330 586 Kč	-
4 CA 125-400A	75	58,6		374 187 Kč	-
4 CA 150-315 D	30	25,7	7400	266 347 Kč	541 350 Kč
4 CA 150-315 C	37	29,6	8200	279 625 Kč	548 739 Kč
4 CA 150-315 B	45	34	9000	299 880 Kč	558 543 Kč
4 CA 150-315 A	55	39,4	9400	327 701 Kč	558 543 Kč
4 CA 150-400 C	75	45,6		374 982 Kč	606 236 Kč
4 CA 150-400 B		52,8		9800	374 982 Kč
4 CA 150-400 A	90	59	10200	400 772 Kč	643 125 Kč



ŘADA 4 CA



ŘADA 4 CAX



Normová čerpadla řady A CA jsou osazena tělesem čerpadla z litiny, oběžným kolem z litiny (standardní provedení), bronzu nebo AISI 316. Teplota čerpané kapaliny -10 až 90 °C (na vyžádání do 120 °C). Čerpadlo v provedení motoru IE2, na vyžádání IE3, 1450 ot/min. Model 4 CAX je osazen nerezovou hydraulickou částí popř. u veškerých modelů je možno keramickou ucpávku za příplatek nahradit ucpávkovou těsnicí šňůrou.

■ NORMOVÁ ČERPADLA CA a CAX



ŘADA CA



ŘADA CAX

Typ (2900 ot/min)	Příkon P2 [kW]	Výtlač H max [m]	Průtok Q max [l/min]	Cena bez DPH	
	400V			CA	CAX
CA 32-160 C	1,5	24,7	350	50 166 Kč	113 905 Kč
	2,2			51 903 Kč	115 612 Kč
CA 32-160 B	2,2	28,5	400	51 903 Kč	115 612 Kč
CA 32-160 A	3	36,8	450	55 466 Kč	119 204 Kč
	4			58 233 Kč	121 942 Kč
CA 32-200 C	4	40,1	500	59 764 Kč	127 447 Kč
CA 32-200 B	5,5	50,1		70 186 Kč	137 869 Kč
CA 32-200 A	7,5	58,6	550	70 186 Kč	137 869 Kč
CA 32-250 C	11	70	500	92 060 Kč	177 437 Kč
CA 32-250 B	11	82		92 060 Kč	177 437 Kč
	15	93		98 036 Kč	183 443 Kč
CA 32-250 A	1,5	18,9	600	52 787 Kč	112 403 Kč
CA 40-125 C	2,2	22,5	650	52 787 Kč	112 403 Kč
CA 40-125 A	3	26,2	700	56 349 Kč	115 995 Kč
CA 40-160 B	3	30	650	56 938 Kč	121 854 Kč
	4			58 851 Kč	123 826 Kč
CA 40-160 A	4	35,4	700	58 851 Kč	123 826 Kč
	5,5			67 006 Kč	131 922 Kč
CA 40-200 B	5,5	44,7	700	67 890 Kč	137 045 Kč
CA 40-200 A	7,5	57,7	650	70 304 Kč	139 459 Kč
CA 40-250 C	11	63	650	87 673 Kč	166 338 Kč
CA 40-250 B	11	70,8	700	87 673 Kč	166 338 Kč
	15			93 620 Kč	172 315 Kč
CA 40-250 A	15	86,1	800	93 620 Kč	174 964 Kč
	18,5			96 299 Kč	190 214 Kč
CA 40-250 BN	22	93,1	900	na vyžádání	-
CA 40-250 AN	22	101,6	1000	na vyžádání	-
CA 50-125 B	3	19,9	1200	57 468 Kč	124 445 Kč
	4			59 440 Kč	126 446 Kč
CA 50-125 A	4	24,5	1300	59 440 Kč	126 446 Kč
	5,5			67 566 Kč	134 601 Kč
CA 50-160 B	5,5	31,1	1300	68 037 Kč	144 405 Kč
CA 50-160 A	7,5	36,7	1200	70 480 Kč	146 849 Kč
CA 50-200 C	11	46	1200	81 550 Kč	152 501 Kč
CA 50-200 B	11	50,8		81 550 Kč	152 501 Kč
CA 50-200 A	15	58	1300	87 526 Kč	158 419 Kč
CA 50-250 C	15	71,5		94 209 Kč	184 267 Kč
	18,5			96 829 Kč	186 858 Kč
CA 50-250 B	18,5	78	96 829 Kč	186 858 Kč	
CA 50-250 A	22	90	112 080 Kč	202 108 Kč	
	22		112 080 Kč	202 108 Kč	
	30		144 376 Kč	234 404 Kč	
CA 50-315 DN	37	87,8	2200	na vyžádání	-
CA 50-315 CN	45	101,8	2400	na vyžádání	-
CA 50-315 BN	55	122,3	2400	234 728 Kč	-
CA 50-315 AN	75	146,1	2400	274 767 Kč	-
CA 65-125 B	5,5	20,9	2000	69 362 Kč	137 869 Kč
CA 65-125 A	7,5	25,4	2200	71 835 Kč	140 313 Kč
CA 65-160 C	11	29,8	2400	82 139 Kč	159 302 Kč
CA 65-160 B		33		82 139 Kč	159 302 Kč
CA 65-160 A	15	39,2	2400	88 115 Kč	165 278 Kč

NORMOVÁ ČERPADLA CA a CAX

Typ (2900 ot/min)	Příkon P2 [kW]	Výtlak H max [m]	Průtok Q max [l/min]	Cena bez DPH	
	400V			CA	CAX
CA 65-200 C	15	45,3	2200	94 827 Kč	175 789 Kč
CA 65-200 B	18,5	51,6	2400	97 507 Kč	178 438 Kč
CA 65-200 A	22	60,2		112 933 Kč	193 894 Kč
CA 65-250 B	30	81		160 362 Kč	261 578 Kč
CA 65-250 A	37	90		166 309 Kč	267 495 Kč
CA 65-315 CN	55	93,9	3000	226 249 Kč	-
CA 65-315 BN	75	120	3250	272 147 Kč	-
CA 65-315 AN	90	138,2	3500	287 691 Kč	-
CA 80-160 E	11	21,4	2800	89 617 Kč	175 700 Kč
CA 80-160 D		25,4	3000	89 617 Kč	175 700 Kč
CA 80-160 C	15	29,7	3250	95 652 Kč	181 706 Kč
CA 80-160 B	18,5	34	3500	98 272 Kč	184 326 Kč
CA 80-160 A	22	38,8	3750	113 669 Kč	199 724 Kč
CA 80-200 B	30	49		161 304 Kč	256 396 Kč
CA 80-200 A	37	58	4000	167 163 Kč	262 226 Kč
CA 80-250 B	45	77,2	3750	201 137 Kč	348 721 Kč
CA 80-250 A	55	90	4000	234 728 Kč	382 283 Kč
CA 80-315 BN	90	108	4250	296 082 Kč	-
CA 80-315 AN	110	140,5		430 330 Kč	-
CA 100-200 B	45	56,1	5500	198 369 Kč	358 554 Kč
CA 100-200 A	55	61,1	6000	231 990 Kč	392 175 Kč
CA 100-250 C	55	71,9	5000	231 990 Kč	399 035 Kč
	75			278 241 Kč	445 315 Kč
CA 100-250 B	75	83,6	5500	278 241 Kč	445 315 Kč
CA 100-250 A	90	93,5	6000	293 815 Kč	460 860 Kč



ŘADA CA



ŘADA CAX



Normová čerpadla řady CA jsou osazena tělesem čerpadla z litiny, oběžným kolem z litiny (standardní provedení), bronzu nebo AISI 316. Teplota čerpané kapaliny -10 až 90 °C (na vyžádání do 120 °C). Čerpadlo v provedení motoru IE2, na vyžádání IE3, 2900 ot/min. Model CAX je osazen nerezovou hydraulickou částí popř. u veškerých modelů je možno keramickou ucpávku za příplatek nahradit ucpávkovou těsnicí šňůrou.



MECHANICKÁ UCPÁVKA



UCPÁVKOVÁ TĚSNICÍ ŠŤŮRA

PONORNÁ DRENÁŽNÍ ČERPADLA



ŘADA DH

Typ	Příkon P2 [kW]		Výtlač H max [m]	Průtok Q max [l/min]	Cena bez DPH	
	230V	400V			230V	400V
DH 80 G	0,98	-	15,7	250	8 597 Kč	-
DH 80	0,98				8 397 Kč	8 854 Kč
DH 100 G	1,37	-	19,4	300	8 826 Kč	-
DH 100	1,37				8 597 Kč	9 054 Kč

Ponorná drenážní čerpadla pro vodu s pevnými příměsemi do 10 mm. Těleso čerpadla z nerezové oceli, hydraulická část z litiny, oběžné kolo z mosazi, hřídel AISI 430. Teplota čerpané kapaliny do 40 °C, max. ponor 5 m, kabel H07RNF - 10 m, verze G - 230V s plovákem.

PONORNÁ KALOVÁ ČERPADLA



ŘADA DX

Typ	Příkon P2 [kW]		Výtlač H max [m]	Průtok Q max [l/min]	Cena bez DPH	
	230V	400V			230V	400V
DX 80 G	1,05	-	7,4	200	9 425 Kč	-
DX 80	1,05				9 225 Kč	9 682 Kč
DX 80/2 G	1,05	-			9 597 Kč	-
DX 80/2	1,05				9 397 Kč	9 854 Kč
DX 100 G	1,35	-	9,8	300	9 654 Kč	-
DX 100	1,35				9 454 Kč	9 911 Kč
DX 100/2 G	1,35	-			9 825 Kč	-
DX 100/2	1,35				9 597 Kč	10 054 Kč

Ponorná kalová celonerezová čerpadla s odsazeným vortexovým oběžným kolem, vhodná pro čerpání kalové a odpadní vody. Dvojitá mechanická ucpávka keramika/karbid křemíku. Max. průměr čerpaných částí - 28 mm, maximální ponor 5 m, teplota čerpané kapaliny do 40 °C, kabel H07RNF - 10 m.



ŘADA DG

Typ	Příkon P2 [kW]		Výtlač H max [m]	Průtok Q max [l/min]	Cena bez DPH	
	230V	400V			230V	400V
DG 80 G	1,05	-	8,3	250	8 711 Kč	-
DG 80	1,05				8 511 Kč	8 968 Kč
DG 80/2 G	1,05	-			8 711 Kč	-
DG 80/2	1,05				8 511 Kč	8 968 Kč
DG 82 G	1	-	6,6	350	8 711 Kč	-
DG 82	1				8 511 Kč	8 968 Kč
DG 100 G	1,35	-	10,4	300	8 911 Kč	-
DG 100	1,35				8 711 Kč	9 140 Kč
DG 100/2 G	1,35	-			8 911 Kč	-
DG 100/2	1,35				8 711 Kč	9 140 Kč
DG 102 G	1,2	-	7,5	400	8 911 Kč	-
DG 102	1,2				8 711 Kč	9 140 Kč

Ponorná kalová čerpadla s odsazeným vortexovým oběžným kolem, vhodná pro čerpání kalové a odpadní vody. Dvojitá mechanická ucpávka keramika/karbid křemíku. Sací a výtlačné těleso z litiny, maximální průměr čerpaných částí 35 mm a 50 mm (verze 82-102), maximální ponor 5 m, teplota čerpané kapaliny do 40 °C, kabel H07RNF 10 m, verze G- 230V s plovákem.



ŘADA DB

Typ	Příkon P2 [kW]		Výtlač H max [m]	Průtok Q max [l/min]	Cena bez DPH	
	230V	400V			230V	400V
DB 100 G	1,35	-	11,4	600	10 670 Kč	-
DB 100	1,35				10 496 Kč	11 134 Kč
DB 150 G	1,7	-	13,6	650	10 989 Kč	-
DB 150	1,7				10 815 Kč	11 453 Kč

Ponorná kalová čerpadla s dvoukanalovým oběžným kolem vhodná pro čerpání kalové a odpadní vody. Dvojitá mechanická ucpávka keramika/karbid křemíku. Hydraulická část z litiny, hřídel AISI 430, maximální průměr čerpaných částí 50 mm, maximální ponor 5 m, teplota čerpané kapaliny do 40 °C, kabel H07RNF 10 m, verze G- 230V s plovákem.

PONORNÁ KALOVÁ ČERPADLA

Typ	Příkon P2 [kW]		Výtlačk H max [m]	Průtok Q max [l/min]	Cena bez DPH	
	230V	400V			230V	400V
DM 160 / DMT 160	1,1		17	900	26 073 Kč	25 625 Kč
DM 210 / DMT 210	1,5		19,9	1000	26 163 Kč	25 684 Kč
DMT 310	-	2,2	23,9	1100	-	25 834 Kč
DMT 410	-	3	26	1200	-	35 163 Kč
DMT 560	-	4	29,1	1300	-	35 701 Kč
DMT 1000	-	7,5	34,9	2400	-	48 648 Kč
DMT 250-4	-	1,8	10,8	1400	-	40 665 Kč
DMT 300-4	-	2,2	12,6	1500	-	41 442 Kč
DMT 400-4	-	3	14	1600	-	42 399 Kč
DMT 550-4	-	4	14,7	3000	-	53 073 Kč
DMT 750-4	-	5,5	17		-	57 409 Kč



Průmyslová litinová kalová čerpadla pro čerpání hrubých nečistot za velmi těžkých podmínek. Materiál hřídele AISI 304 a dvojitá mechanická ucpávka s olejovou bariérou. Dostupná ve verzi P se spouštěcím zařízením popř včetně protipřírub. V provedení motoru 3x 230V za příplatek.

DM a DMT - litinová kalová čerpadla pro vodu s pevnými příměsími do 50 mm

DMT-4 - litinová kalová čerpadla pro vodu s pevnými příměsími do 60 mm (DMT 250/4-400/4) a 90 mm (DMT 550/4-750/4)

Typ	Příkon P2 [kW]		Výtlačk H max [m]	Průtok Q max [l/min]	Cena bez DPH	
	230V	400V			230V	400V
DV 160 / DVT 160	1,1		8,7	650	25 505 Kč	25 057 Kč
DV 210 / DVT 210	1,5		10,4	750	25 625 Kč	25 086 Kč
DVT 310	-	2,2	12,7	850	-	25 236 Kč
DVT 400	-	3	21	1300	-	34 415 Kč
DVT 550	-	4	23,9	1500	-	34 983 Kč
DVT 750	-	5,5	24,2	1800	-	49 246 Kč
DVT 1000	-	7,5	26,7	2000	-	49 964 Kč
DVT 250-4	-	1,8	8,7	1600	-	39 797 Kč
DVT 300-4	-	2,2	10,1	1800	-	40 455 Kč
DVT 400-4	-	3	11,8	2000	-	41 203 Kč
DVT 550-4	-	4	12,6	3000	-	53 851 Kč
DVT 750-4	-	5,5	14,7	3400	-	56 174 Kč



Průmyslová litinová kalová čerpadla pro vodu s pevnými příměsími do 50 mm (45 mm pro modely DVT 400 a DVT 550), vortexové litinové oběžné kolo. Dvojitá mechanická ucpávka karbid křemíku + keramika/grafit s olejovou bariérou, materiál hřídele AISI 304, ponor do 20 m, teplota čerpané kapaliny 0 až 40 °C, kabel 10 m. Dostupná ve verzi P se spouštěcím zařízením popř včetně protipřírub. V provedení motoru 3x 230V za příplatek.

Typ	Příkon P2 [kW]		Výtlačk H max [m]	Průtok Q max [l/min]	Cena bez DPH	
	230V	400V			230V	400V
DC 160 / DCT 160	1,1		18,9	600	24 907 Kč	24 429 Kč
DC 210 / DCT 210	1,5		23	650	24 997 Kč	24 488 Kč
DCT 310	-	2,2	26,4	700	-	24 668 Kč
DCT 410	-	3	33,8	800	-	37 405 Kč
DCT 560	-	4	38,7	850	-	38 153 Kč
DCT 750	-	5,5	47,6	900	-	49 575 Kč
DCT 1000	-	7,5	55,1		-	51 791 Kč



Průmyslová litinová drenážní čerpadla pro vodu s pevnými příměsími do 10 mm. Dvojitá mechanická ucpávka karbid křemíku + keramika/grafit, ponor do 20 m, teplota čerpané kapaliny 0 až 40 °C, kabel 10 m. V provedení motoru 3x 230V za příplatek.

Typ	Příkon P2 [kW]		Výtlačk H max [m]	Průtok Q max [l/min]	Cena bez DPH	
	230V	400V			230V	400V
DTR 150 / DTRT 150	1,1		19,4	300	27 837 Kč	27 419 Kč
DTR 200 / DTRT 200	1,5		22,1		27 897 Kč	27 538 Kč
DTRT 300	-	2,2	26,1		-	27 598 Kč
DTRT 400	-	3	33,5		-	41 890 Kč
DTRT 550	-	4	38,6		-	42 668 Kč
DTRT 750	-	5,5	47,8	360	-	52 266 Kč
DTRT 1000	-	7,5	54,6		-	54 538 Kč



Průmyslová litinová čerpadla s nerezovým drtičem sloužícím k mletí méně tvrdých částí, např. kostí, textilií a podobně. Nedoporučuje se pro kapaliny obsahující abraziva. Ponor do 20 m, teplota čerpané kapaliny 0 až 40 °C, kabel 10 m. V provedení motoru 3x 230V za příplatek.

PONORNÁ ČERPADLA DO VRTŮ 4"

Ponorná vícestupňová čerpadla pro 4" vrtý, max. teplota čerpané kapaliny 30 °C, max. množství písku 300 g/m³. Oběžná kola a difusory z polykarbonátu Lexan/Noryl, těleso čerpadla z nerezové oceli AISI 304 a hřídele AISI 420. Připojení motoru ve standardu NEMA. Série čerpadel splňující směrnici EU 547/2012.



ŘADA 4L



Typ	Příkon P2 [kW]		Výtlač H max [m]	Průtok Q max [l/min]	Cena bez DPH	
	230V	400V			230V	400V
4L 2/12	0,37		72	35	11 894 Kč	11 776 Kč
4L 2/18	0,55		108		13 248 Kč	13 189 Kč
4L 2/24	0,75		144		15 839 Kč	15 692 Kč
4L 2/35	1,1		210		19 872 Kč	19 784 Kč
4L 2/45	1,5		270		27 380 Kč	26 732 Kč
4L 2/68	2,2		408		41 452 Kč	39 951 Kč
4L 3/10	0,55		64	60	11 246 Kč	11 187 Kč
4L 3/14	0,75		90		12 306 Kč	12 188 Kč
4L 3/21	1,1		134		15 015 Kč	14 926 Kč
4L 3/29	1,5		186		17 870 Kč	17 223 Kč
4L 3/42	2,2		269		26 761 Kč	25 260 Kč
4L 3/56	-	3	358		-	35 917 Kč
4L 3/70	-	4	448		-	43 130 Kč
4L 4/08	0,55		50	90	10 245 Kč	10 157 Kč
4L 4/11	0,75		69		11 070 Kč	10 952 Kč
4L 4/16	1,1		100		12 895 Kč	12 807 Kč
4L 4/22	1,5		138		15 545 Kč	14 897 Kč
4L 4/33	2,2		206		22 139 Kč	20 608 Kč
4L 4/44	-	3	275		-	30 147 Kč
4L 4/58	-	4	363		-	41 393 Kč
4L 5/06	0,55		42	100	9 921 Kč	9 863 Kč
4L 5/08	0,75		56		10 569 Kč	10 451 Kč
4L 5/13	1,1		91		12 100 Kč	11 982 Kč
4L 5/16	1,5		112		14 220 Kč	13 572 Kč
4L 5/23	2,2		161		18 076 Kč	16 575 Kč
4L 5/31	-	3	217		-	23 758 Kč
4L 5/42	-	4	294		-	32 797 Kč
4L 5/52	-	5,5	364		-	41 128 Kč
4L 5/68	-	7,5	476	-	51 992 Kč	
4L 7/04	0,55		27	160	9 921 Kč	9 863 Kč
4L 7/06	0,75		41		10 657 Kč	10 540 Kč
4L 7/09	1,1		61		11 894 Kč	11 806 Kč
4L 7/13	1,5		88		14 544 Kč	13 866 Kč
4L 7/17	2,2		115		17 458 Kč	15 957 Kč
4L 7/23	-	3	155		-	22 581 Kč
4L 7/31	-	4	209		-	29 146 Kč
4L 7/42	-	5,5	284		-	37 272 Kč
4L 7/56	-	7,5	378		-	52 316 Kč
4L 9/04	0,75		27	200	10 275 Kč	10 127 Kč
4L 9/07	1,1		47		11 511 Kč	11 393 Kč
4L 9/09	1,5		61		13 219 Kč	12 571 Kč
4L 9/13	2,2		88		16 663 Kč	15 162 Kč
4L 9/17	-	3	115		-	19 313 Kč
4L 9/23	-	4	155		-	25 701 Kč
4L 9/31	-	5,5	209		-	31 325 Kč
4L 9/42	-	7,5	284		-	42 865 Kč
4L 10/05	1,1		33	250	11 600 Kč	11 511 Kč
4L 10/07	1,5		46		13 425 Kč	12 777 Kč
4L 10/10	2,2		66		16 958 Kč	15 456 Kč
4L 10/15	-	3	99		-	20 343 Kč
4L 10/20	-	4	132		-	26 614 Kč
4L 10/26	-	5,5	172		-	31 707 Kč
4L 10/35	-	7,5	231		-	41 894 Kč

PONORNÁ ČERPADLA DO VRTŮ 4" ■

Typ	Příkon P2 [kW]		Výtlač H max [m]	Průtok Q max [l/min]	Cena bez DPH	
	230V	400V			230V	400V
4L 12/04	1,1		25	300	11 070 Kč	10 981 Kč
4L 12/06	1,5		38		12 924 Kč	12 277 Kč
4L 12/09	2,2		56		16 163 Kč	14 661 Kč
4L 12/12	-	3	75		-	18 930 Kč
4L 12/16	-	4	100		-	23 376 Kč
4L 12/22	-	5,5	138		-	29 087 Kč
4L 12/29	-	7,5	181		-	36 918 Kč
4L 16/04	1,1		25		400	13 013 Kč
4L 16/06	1,5		37	15 338 Kč		14 691 Kč
4L 16/09	2,2		55	19 519 Kč		17 988 Kč
4L 16/13	-	3	80	-		24 583 Kč
4L 16/17	-	4	104	-		30 176 Kč
4L 16/23	-	5,5	141	-		37 595 Kč
4L 16/32	-	7,5	196	-		53 317 Kč



ŘADA 4L

PONORNÁ ČERPADLA DO VRTŮ 6" ■

Ponorná víceetapňová čerpadla pro 6" vrtvy, max. teplota čerpané kapaliny 30 °C, max. množství písku 400 g/m³. Oběžná kola a difusory z polykarbonátu Lexan/Noryl, těleso čerpadla z nerezové oceli AISI 304 a hřídele AISI 420. Připojení motoru ve standardu NEMA. Série čerpadel splňující směrnici EU 547/2012.

* DOL - Direct-On-Line (přímé připojení k síti)

* Y/Δ - pro rozběh pomocí přepínače Y/Δ

Typ	Příkon P2 [kW]	Výtlač H max [m]	Průtok Q max [l/min]	Cena bez DPH	
				DOL	Y/Δ
6L 8/05	2,2	73	180	26 349 Kč	-
6L 8/07	3	102		31 648 Kč	-
6L 8/10	4	146		55 554 Kč	57 733 Kč
6L 8/14	5,5	204		60 294 Kč	62 472 Kč
6L 8/19	7,5	277		66 241 Kč	68 449 Kč
6L 8/23	9,2	336		73 307 Kč	75 515 Kč
6L 8/28	11	409		79 960 Kč	82 168 Kč
6L 8/33	13	482		88 498 Kč	90 706 Kč
6L 9/05	2,2	75	220	26 349 Kč	-
6L 9/07	3	105		31 648 Kč	-
6L 9/10	4	150		55 554 Kč	57 733 Kč
6L 9/13	5,5	195		59 587 Kč	61 795 Kč
6L 9/18	7,5	270		66 476 Kč	68 655 Kč
6L 9/22	9,2	330		72 953 Kč	75 191 Kč
6L 9/27	11	405		78 989 Kč	81 167 Kč
6L 9/32	13	480		87 556 Kč	89 734 Kč
6L 9/36	15	540	94 209 Kč	96 417 Kč	
6L 12/04	2,2	64	260	25 554 Kč	-
6L 12/06	3	96		30 883 Kč	-
6L 12/08	4	128		53 905 Kč	56 113 Kč
6L 12/11	5,5	176		57 880 Kč	60 058 Kč
6L 12/15	7,5	240		63 209 Kč	65 417 Kč
6L 12/18	9,2	288		69 155 Kč	71 363 Kč
6L 12/22	11	352		74 955 Kč	77 163 Kč
6L 12/26	13	416		82 786 Kč	84 965 Kč
6L 12/30	15	480	89 440 Kč	91 618 Kč	



ŘADA 6L

PONORNÁ ČERPADLA DO VRTŮ 6"



ŘADA 6L



Typ	Příkon P2 [kW]	Výtlač H max [m]	Průtok Q max [l/min]	Cena bez DPH	
	400V			DOL	Y/Δ
6L 14/06	3	82	300	30 324 Kč	-
6L 14/08	4	109		53 905 Kč	56 113 Kč
6L 14/11	5,5	150		57 880 Kč	60 058 Kč
6L 14/14	7,5	191		62 149 Kč	64 327 Kč
6L 14/18	9,2	246		69 597 Kč	71 805 Kč
6L 14/20	11	273		73 012 Kč	75 220 Kč
6L 14/25	13	342		81 785 Kč	83 993 Kč
6L 14/30	15	410		89 440 Kč	91 618 Kč
6L 12/35	18,5	478		102 423 Kč	104 602 Kč
6L 12/40	22	546		113 552 Kč	115 730 Kč
6L 17/03	3	51	450	28 587 Kč	-
6L 17/05	4	84		52 051 Kč	54 259 Kč
6L 17/06	5,5	101		54 318 Kč	56 496 Kč
6L 17/09	7,5	152		59 205 Kč	61 383 Kč
6L 17/11	9,2	185		64 268 Kč	66 506 Kč
6L 17/13	11	219		68 037 Kč	70 245 Kč
6L 17/15	13	253		74 631 Kč	76 810 Kč
6L 17/18	15	303		80 991 Kč	83 199 Kč
6L 17/22	18,5	370		93 414 Kč	95 622 Kč
6L 17/26	22	438		104 425 Kč	106 604 Kč
6L 17/31	26	522		123 856 Kč	126 388 Kč
6L 17/36	30	606		129 184 Kč	131 716 Kč
6L 23/04	3	54	600	29 882 Kč	-
6L 23/05	4	68		52 168 Kč	54 376 Kč
6L 23/07	5,5	95		55 495 Kč	57 674 Kč
6L 23/09	7,5	122		59 322 Kč	61 530 Kč
6L 23/11	9,2	149		64 504 Kč	66 741 Kč
6L 23/13	11	176		68 243 Kč	70 451 Kč
6L 23/16	13	217		75 927 Kč	78 105 Kč
6L 23/18	15	244		81 432 Kč	83 611 Kč
6L 23/22	18,5	299		93 856 Kč	96 035 Kč
6L 23/26	22	353		104 867 Kč	107 045 Kč
6L 23/31	26	421		124 297 Kč	126 829 Kč
6L 23/36	30	489		129 714 Kč	132 246 Kč
6L 35/04	5,5	56	800	53 876 Kč	56 084 Kč
6L 35/05	7,5	71		56 938 Kč	59 146 Kč
6L 35/06	9,2	85		61 589 Kč	63 797 Kč
6L 35/08	11	113		66 182 Kč	68 390 Kč
6L 35/09	13	127		71 805 Kč	74 013 Kč
6L 35/10	15	141		76 987 Kč	79 165 Kč
6L 35/13	18,5	183		90 058 Kč	92 237 Kč
6L 35/16	22	226		101 599 Kč	103 807 Kč
6L 35/19	26	268		120 823 Kč	123 385 Kč
6L 35/21	30	296		123 856 Kč	126 388 Kč
6L 35/26	37	367	163 895 Kč	165 897 Kč	
6L 36/03	3	37	700	29 676 Kč	-
6L 36/04	4	49		52 492 Kč	54 671 Kč
6L 36/06	5,5	74		56 908 Kč	59 116 Kč
6L 36/08	7,5	98		61 913 Kč	64 121 Kč
6L 36/10	9,2	123		68 066 Kč	70 304 Kč
6L 36/12	11	147		73 454 Kč	75 632 Kč
6L 36/14	13	172		80 814 Kč	82 992 Kč
6L 36/16	15	196		87 497 Kč	89 675 Kč
6L 36/20	18,5	245		101 893 Kč	104 072 Kč
6L 36/23	22	282		113 463 Kč	115 642 Kč
6L 36/28	26	343		135 573 Kč	138 105 Kč
6L 36/32	30	392		142 079 Kč	144 611 Kč
6L 36/39	37	478		186 034 Kč	188 036 Kč

PONORNÁ ČERPADLA DO VRTŮ 6"

Typ	Příkon P2 [kW]	Výtlačk H max [m]	Průtok Q max [l/min]	Cena bez DPH	
	400V			DOL	Y/Δ
6L 43/03	4	35	900	50 961 Kč	53 169 Kč
6L 43/04	5,5	46		53 640 Kč	55 819 Kč
6L 43/06	7,5	69		58 469 Kč	60 647 Kč
6L 43/07	9,2	81		63 091 Kč	65 328 Kč
6L 43/09	11	104		68 037 Kč	70 245 Kč
6L 43/11	13	127		75 927 Kč	78 105 Kč
6L 43/12	15	138		80 637 Kč	82 845 Kč
6L 43/15	18,5	173		93 856 Kč	96 035 Kč
6L 43/18	22	207		105 279 Kč	107 487 Kč
6L 43/22	26	253		125 828 Kč	128 360 Kč
6L 43/25	30	288		130 686 Kč	133 247 Kč
6L 43/31	37	357		173 021 Kč	175 023 Kč

PONORNÁ LITINOVÁ ČERPADLA DO VRTŮ 6", 8" A 10"

	6LMG	8LMG	10LMG
Materiál těla čerpadla	litina GG25		
Materiál oběžných kol	litina GG25 (AISI 304 na vyžádání)		
Materiál hřídele	AISI 304		
Max. teplota kapaliny	do 30 °C (do 50 °C na vyžádání)		
Množství písku v kapalině	50g/m3		
Připojení k motoru	NEMA		
Rozpětí příkonu P2 [kW]	10 až 37	5,5 až 110	13 až 250
Max. výtlačk H max [m]	až 443	až 413	až 360
Max. průtok Q max [l/min]	až 1400	až 3200	až 5800
Cena	na vyžádání		



PONORNÁ NEREZOVÁ ČERPADLA DO VRTŮ 6", 8", 10" A 12"

	6LRS	6LMS	8LRS	8LMS	10LMS	12LMS
Materiál těla čerpadla	AISI 304 (vyrobena mikrolitím), AISI 316 na vyžádání					
Materiál oběžných kol	AISI 304, AISI 316 na vyžádání					
Max. teplota kapaliny	do 30 °C (do 50 °C na vyžádání)					
Množství písku v kapalině	50g/m3					
Připojení k motoru	NEMA					
Rozpětí příkonu P2 [kW]	2,2 až 37	4 až 37	9,2 až 75	5,5 až 110	15 až 221	37 až 350
Max. výtlačk H max [m]	až 660	až 386	až 689	až 550	až 375	až 310
Max. průtok Q max [l/min]	až 800	až 1500	až 1300	až 3200	až 5800	až 9000
Cena	na vyžádání					



PONORNÁ VÍCESTUPŇOVÁ ČERPADLA

Typ	Příkon P2 [kW]	Výtlačk H max [m]	Průtok Q max [l/min]	Cena bez DPH		
	230V			230V (s plovákem)	400V	
5PES 3/4	0,55	45	70	14 073 Kč	15 574 Kč	14 073 Kč
5PES 3/5	0,75	56		14 661 Kč	16 104 Kč	14 632 Kč
5PES 3/6	0,75	67		15 368 Kč	16 810 Kč	15 191 Kč
5PES 3/7	0,9	78		16 663 Kč	18 047 Kč	16 487 Kč
5PES 3/8	1,1	90		18 047 Kč	19 490 Kč	17 399 Kč
5PES 5/4	0,75	45	120	14 544 Kč	15 957 Kč	14 544 Kč
5PES 5/5	0,9	56		15 221 Kč	16 722 Kč	15 191 Kč
5PES 5/6	1,1	67		16 663 Kč	18 047 Kč	16 133 Kč

Celonerezová ponorná vícešupňová čerpadla se spodním sáním a 20m kabelem. Teplota čerpané kapaliny do 40 °C. Maximální množství písku 50 g/m³, maximální průchodnost nečistot 2 mm, maximální ponor 20 m, maximální počet spuštění 20/hod.

1-fázové v provedení s plovákovým spínačem za příplatek.



ŘADA 5PES

DOMÁCÍ VODÁRNY



Typ	Příkon P2 [kW]		Výtlač H max [m]	Průtok Q max [l/min]	Cena bez DPH	
	230V				230V	400V
DOM-CAM 100/24 L			52	60		7 566 Kč
DOM-CAM 100/35 L					8 019 Kč	
DOM-CAM 100/50 L	0,75				8 371 Kč	
DOM-CAM 100/60 L					9 021 Kč	
DOM-CAM 100/80 L					10 137 Kč	

Automatická vodárna s čerpadlem CAM 100 a 24 až 80l tlakovou nádobou s vyměnitelným vakem EPDM. Vodárna je chráněna proti chodu nasucho. Samonasávací schopnost do 8 m. Zařízení je vybaveno kompletní kabeláží, připraveno k okamžitému použití.



Typ	Příkon P2 [kW]		Výtlač H max [m]	Průtok Q max [l/min]	Cena bez DPH	
	230V				230V	400V
DOM PLUS-CAM 100/24 L			52	60		8 423 Kč
DOM PLUS-CAM 100/50 L	0,75				9 761 Kč	
DOM PLUS-U 3A-90/4-24			40,8	70		10 768 Kč
DOM PLUS-U 3A-90/4-50	0,66				12 442 Kč	

Automatické vodárny s čerpadly CAM 100 nebo ULTRA 3A-90/4 s 24 nebo 50l tlakovou nádobou se speciálním vyměnitelným vakem BUTYL+ a patentovaným ventilkem. Vodárna je chráněna proti chodu nasucho. Samonasávací schopnost do 8 m. Zařízení je vybaveno kompletní kabeláží, připraveno k okamžitému použití.

*Na vyžádání je možné osadit vodárnu jiným typem čerpadla řady ULTRA A/ ULTRA SA viz strana 54-55. Více informací a cenovou nabídku vám poskytne váš obchodní zástupce.

Garance pětileté záruky na tlakovou nádobu a tříleté záruky na čerpadlo.

SAMONASÁVACÍ ČERPADLA S HYDROSTATEM



CAM-HYDRO

Typ	Příkon P2 [kW]		Výtlač H max [m]	Průtok Q max [l/min]	Cena bez DPH	
	230V	400V			230V	400V
CAM-HYDRO	0,75	-	52	60	6 264 Kč	-

Samonasávací čerpadlo řady CAM s hydrostatem vhodné pro použití v domácnosti, na posílení tlaku a na zavlažování.



ULTRA HYDRO

Typ	Příkon P2 [kW]		Výtlač H max [m]	Průtok Q max [l/min]	Cena bez DPH	
	M	T			230V	400V
ULTRA HYDRO 3-90/4	0,66	-	40	80	8 335 Kč	-
ULTRA HYDRO 3-100/5	0,75	-	52		9 262 Kč	-
ULTRA HYDRO 3-150/5	1,1	-	57	140	12 564 Kč	-

Odstředivé čerpadlo řady ULTRA s hydrostatem vhodné pro použití v domácnosti, na posílení tlaku a na zavlažování.

TLAKOVÉ STANICE - ČERPADLA ŘADY CB



ŘADA 2CB

Typ	Příkon P2 [kW]		Výtlač H max [m]	Průtok Q max [l/min]	Cena bez DPH	
	230V	400V			230V	400V
2CB 100	2x0,74	-	42	160	44 044 Kč	-
2CBT 160	2x1,1		53	240	49 723 Kč	55 094 Kč
2CBT 210	2x1,5		57,3	280	51 884 Kč	56 946 Kč
2CBT 310	-	2x2,2	64	300	-	58 921 Kč
2CBT 400	2x3		64,4 M / 66,9 T	400 M / 450 T	84 446 Kč	88 521 Kč
2CBT 600	2x4		80,4	400 M / 450 T	93 922 Kč	90 928 Kč
2CBT 751	-	2x5,5	89,5	500	-	106 793 Kč
2CBT 800	-		77	1000	-	130 435 Kč
2CBT 900	-	2x6,6	94,2	550	-	108 521 Kč
2CBT 1000	-	2x7,5	86,4	1100	-	137 225 Kč
2CBT 1250	-	2x9,2	93,6		-	145 158 Kč
2CBT 1500	-	2x11	98,7		1200	-

Tlaková stanice se dvěma odstředivými horizontálními čerpadly CB, ovládaná tlakovými spínači. Doplatek za verzi s mosaznými koly 3%.

TLAKOVÉ STANICE - ŘADY ULTRA A ULTRA S

Typ	Příkon P2 [kW]		Výtlač H max [m]	Průtok Q max [l/min]	Cena bez DPH	
	230V	400V			230V	400V
2U 3-100/5	2x0,75		52,2	160	46 393 Kč	47 340 Kč
2U 3-120/6	2x0,9		62,8		49 538 Kč	50 490 Kč
2U 3-150/7	2x1,1		75,5		56 467 Kč	57 615 Kč
2U 5-80/3	2x0,6		33,4	280	45 191 Kč	48 076 Kč
2U 5-120/4	2x0,9		45,3		46 406 Kč	49 372 Kč
2U 5-150/5	2x1,1		56,8		51 580 Kč	54 818 Kč
2U 5-180/6	2x1,3		69,3		54 553 Kč	57 320 Kč
2U 5-200/7	2x1,5		80,3		57 114 Kč	59 852 Kč
2U 7-120/3	2x0,9		36,7	340	50 035 Kč	53 228 Kč
2U 7-180/4	2x1,3		49,5		55 672 Kč	58 527 Kč
2U 7-250/5	-	2x1,85	62,6		-	60 088 Kč
2U 7-300/6	-	2x2,2	74,8		-	63 209 Kč
2U 7-350/7	-	2x2,57	87,2	-	70 451 Kč	
2U 9-150/3	2x1,1		35,2	480	56 849 Kč	56 378 Kč
2U 9-200/4	2x1,5		47,1		55 024 Kč	57 644 Kč
2U 9-250/5	-	2x1,85	59,2		-	59 263 Kč
2U 18-250/3	-	2x1,85	35	840	-	68 096 Kč
2U 18-400/4	-	2x3	47,2		-	84 553 Kč



ŘADA 2U

Tlaková stanice se dvěma odstředivými horizontálními čerpadly ULTRA, s oběžnými koly z Norylu, ovládaná tlakovými spínači.

Typ	Příkon P2 [kW]		Výtlač H max [m]	Průtok Q max [l/min]	Cena bez DPH	
	230V	400V			230V	400V
2U 3S-100/5	2x0,75		55,3	160	51 875 Kč	52 934 Kč
2U 3S-120/6	2x0,9		66,6		55 857 Kč	56 997 Kč
2U 3S-150/7	2x1,1		80,1		67 330 Kč	68 508 Kč
2U 5S-80/3	2x0,6		34	280	49 714 Kč	51 786 Kč
2U 5S-120/4	2x0,9		45,5		51 862 Kč	54 023 Kč
2U 5S-150/5	2x1,1		57,2		58 204 Kč	61 413 Kč
2U 5S-180/6	2x1,3		68,9		62 414 Kč	65 004 Kč
2U 5S-200/7	2x1,5		81		69 214 Kč	71 893 Kč
2U 7S-120/3	2x0,9		35,6	360	55 253 Kč	57 556 Kč
2U 7S-180/4	2x1,3		48		62 178 Kč	64 887 Kč
2U 7S-250/5	-	2x1,85	60,3		-	67 890 Kč
2U 7S-300/6	-	2x2,2	72,5		-	72 394 Kč
2U 7S-350/7	-	2x2,57	83,5	-	84 582 Kč	
2U 9S-150/3	2x1,1		35,6	480	62 767 Kč	62 296 Kč
2U 9S-200/4	2x1,5		47,6		62 620 Kč	65 152 Kč
2U 9S-250/5	-	2x1,85	60		-	68 419 Kč
2U 18S-250/3	-	2x1,85	35,7	840	-	78 518 Kč
2U 18S-400/4	-	2x3	47,9		-	98 861 Kč



ŘADA 2U S

Tlaková stanice se dvěma odstředivými horizontálními čerpadly ULTRA, s oběžnými koly z nerezové oceli AISI 304, ovládaná tlakovými spínači.

■ TLAKOVÉ STANICE - ŘADY ULTRA V, L



ŘADA 2U V



ŘADA 2U L

Typ (400V, 50 Hz)	Příkon P2 [kW] 400V	Výtlač H max [m]	Průtok Q max [l/min]	Cena bez DPH	
				ULTRA V	ULTRA L
2U 3...-100/5 T	2x0,75	52,2	160	50 667 Kč	59 293 Kč
2U 3...-120/6 T	2x0,9	62,8		51 962 Kč	60 500 Kč
2U 3...-150/7 T	2x1,1	75,5		60 353 Kč	65 946 Kč
2U 3...-180/8 T	2x1,3	85,2		62 679 Kč	68 832 Kč
2U 3...-200/9 T	2x1,5	95,8		63 797 Kč	70 009 Kč
2U 3...-250/10 T	2x1,8	108,4		64 857 Kč	71 187 Kč
2U 3...-280/11 T	2x2,1	119		66 300 Kč	72 482 Kč
2U 5...-120/4 T	2x0,9	45,3	280	51 521 Kč	58 910 Kč
2U 5...-150/5 T	2x1,1	56,8		58 557 Kč	60 206 Kč
2U 5...-180/6 T	2x1,3	69,3		60 736 Kč	62 502 Kč
2U 5...-200/7 T	2x1,5	80,3		62 973 Kč	64 710 Kč
2U 5...-250/8 T	2x1,9	91,4		64 239 Kč	66 211 Kč
2U 5...-280/9 T	2x2,1	102,1		65 446 Kč	67 448 Kč
2U 5...-300/10 T	2x2,2	112,7		66 624 Kč	68 626 Kč
2U 5...-350/11 T	2x2,6	122	340	72 688 Kč	74 631 Kč
2U 7...-180/4 T	2x1,3	49,5		62 149 Kč	63 856 Kč
2U 7...-250/5 T	2x1,9	62,6		63 503 Kč	65 240 Kč
2U 7...-300/6 T	2x2,2	74,8		66 241 Kč	67 978 Kč
2U 7...-350/7 T	2x2,6	87,2		72 924 Kč	74 572 Kč
2U 7...-400/8 T	2x3	99,5		82 551 Kč	84 877 Kč
2U 7...-450/9 T	2x3,31	113,2		94 474 Kč	94 091 Kč
2U 7...-550/10 T	2x4	127	98 360 Kč	100 038 Kč	
2U 9...-200/4 T	2x1,5	47,1	520	61 148 Kč	69 420 Kč
2U 9...-250/5 T	2x1,87	59,2		61 795 Kč	70 627 Kč
2U 9...-300/6 T	2x2,2	69,4		67 713 Kč	75 250 Kč
2U 9...-400/7 T	2x3	82		82 345 Kč	91 412 Kč
2U 9...-450/8 T	2x3,37	94,5		93 444 Kč	103 395 Kč
2U 9...-500/9 T	2x3,7	105,4		96 506 Kč	105 485 Kč
2U 9...-550/10 T	2x4	117,6		100 097 Kč	108 635 Kč
2U 18...-250/3 T	2x1,85	34,5	800	70 922 Kč	78 989 Kč
2U 18...-400/4 T	2x3	46,18		-	94 945 Kč
2U 18...-450/5 T	2x3,31	59,1		97 507 Kč	106 810 Kč
2U 18...-550/6 T	2x4	71,6		102 600 Kč	113 228 Kč
2U 18...-750/8 T	2x5,5	96,1		126 682 Kč	140 490 Kč
2U 18...-900/9 T	2x6,6	108		133 483 Kč	147 202 Kč

Tlaková stanice se dvěma odstředivými vertikálními čerpadly ULTRA, ovládaná tlakovými spínači.

NOVÁ ŘADA SAMONÁSÁVACÍCH ČERPADEL!

ULTRA A

ULTRA SA

VÍCE NA STR.60 a 61

TLAKOVÉ STANICE - ŘADY ULTRA SV, SL, SLX

Typ (400V, 50 Hz)	Příkon P2 [kW]	Výtlač H max [m]	Průtok Q max [l/min]	Cena bez DPH		
	400V			ULTRA SV	ULTRA SL	ULTRA SLX
2U 3...-100/5 T	2x0,75	55,3	160	57 320 Kč	63 209 Kč	75 868 Kč
2U 3...-120/6 T	2x0,9	66,6		59 676 Kč	65 269 Kč	77 104 Kč
2U 3...-150/7 T	2x1,1	80,1		72 659 Kč	74 278 Kč	87 762 Kč
2U 3...-180/8 T	2x1,3	91,5		76 045 Kč	78 076 Kč	93 090 Kč
2U 3...-200/9 T	2x1,5	103		78 223 Kč	80 078 Kč	94 504 Kč
2U 3...-250/10 T	2x1,8	114,4		80 284 Kč	82 021 Kč	98 213 Kč
2U 3...-280/11 T	2x2,1	125,9	280	85 907 Kč	86 967 Kč	103 660 Kč
2U 5...-120/4 T	2x0,9	45,5		55 495 Kč	62 561 Kč	75 426 Kč
2U 5...-150/5 T	2x1,1	57,2		66 153 Kč	68 066 Kč	81 373 Kč
2U 5...-180/6 T	2x1,3	68,9		69 420 Kč	71 481 Kč	83 964 Kč
2U 5...-200/7 T	2x1,5	81		75 956 Kč	78 017 Kč	91 324 Kč
2U 5...-250/8 T	2x1,9	92,1		78 370 Kč	80 755 Kč	96 535 Kč
2U 5...-280/9 T	2x2,1	103,4	360	80 637 Kč	83 169 Kč	98 243 Kč
2U 5...-300/10 T	2x2,2	114,2		82 963 Kč	85 465 Kč	99 479 Kč
2U 5...-350/11 T	2x2,6	125,1		93 503 Kč	93 179 Kč	108 959 Kč
2U 7...-180/4 T	2x1,3	48		69 479 Kč	71 452 Kč	85 171 Kč
2U 7...-250/5 T	2x1,9	60,3		72 276 Kč	74 190 Kč	89 823 Kč
2U 7...-300/6 T	2x2,2	71,8		76 398 Kč	78 341 Kč	92 796 Kč
2U 7...-350/7 T	2x2,6	83,5	520	90 470 Kč	90 029 Kč	104 307 Kč
2U 7...-400/8 T	2x3	95,6		101 834 Kč	102 011 Kč	118 586 Kč
2U 7...-450/9 T	2x3,31	108,5		112 727 Kč	112 492 Kč	129 626 Kč
2U 7...-550/10 T	2x4	121,5		118 144 Kč	120 146 Kč	130 921 Kč
2U 9...-200/4 T	2x1,5	47,6		69 627 Kč	74 572 Kč	92 855 Kč
2U 9...-250/5 T	2x1,87	60		72 247 Kč	77 222 Kč	94 533 Kč
2U 9...-300/6 T	2x2,2	71,8	800	82 610 Kč	86 378 Kč	104 602 Kč
2U 9...-400/7 T	2x3	83,3		102 188 Kč	103 748 Kč	118 321 Kč
2U 9...-450/8 T	2x3,37	97,3		112 492 Kč	113 169 Kč	130 480 Kč
2U 9...-500/9 T	2x3,7	109		117 261 Kč	117 791 Kč	133 865 Kč
2U 9...-550/10 T	2x4	122		122 737 Kč	122 796 Kč	142 433 Kč
2U 18...-250/3 T	2x1,85	35,7		82 198 Kč	85 583 Kč	103 012 Kč
2U 18...-400/4 T	2x3	47,9	-	105 750 Kč	122 443 Kč	
2U 18...-450/5 T	2x3,31	58,1	800	119 469 Kč	122 884 Kč	136 898 Kč
2U 18...-550/6 T	2x4	70,5		128 066 Kč	132 393 Kč	149 704 Kč
2U 18...-750/8 T	2x5,5	95,9		160 597 Kč	165 249 Kč	180 234 Kč
2U 18...-900/9 T	2x6,6	106,4		171 049 Kč	175 170 Kč	194 513 Kč



ŘADA 2U SV



ŘADA 2U SL



Tlaková stanice se dvěma odstředivými vertikálními čerpadly ULTRA, ovládaná tlakovými spínači.



■ TLAKOVÉ STANICE - ŘADY ULTRA A ULTRA S



ŘADA 3U, 3U S

Typ	Příkon P2 [kW]		Výtlač H max [m]	Průtok Q max [l/min]	Cena bez DPH	
	230V	400V				
ULTRA	3U 3-50/2	3x0,37		20,2	240	79 808 Kč
	3U 3-70/3	3x0,51		30	80 884 Kč	
	3U 3-90/4	3x0,66		40,8	82 329 Kč	
	3U 3-100/5	3x0,75		52,2	84 666 Kč	
	3U 3-120/6	-	3x0,9	62,8	90 046 Kč	
	3U 3-150/7	-	3x1,1	75,5	100 406 Kč	
	3U 5-70/2	3x0,51		22	420	84 112 Kč
	3U 5-80/3	3x0,6		33,4		86 725 Kč
	3U 5-120/4	-	3x0,7	45,3		88 509 Kč
	3U 5-150/5	-	3x1,1	56,8		96 440 Kč
	3U 5-180/6	-	3x1,3	69,3		100 805 Kč
	3U 5-200/7	-	3x1,5	80,3	104 494 Kč	
	3U 7-100/2	3x0,75		24,8	510	95 056 Kč
	3U 7-120/3	-	3x0,9	36,7		96 378 Kč
	3U 7-180/4	-	3x1,3	49,5		104 002 Kč
	3U 7-250/5	-	3x1,85	62,6		106 278 Kč
	3U 7-300/6	-	3x2,2	74,8		111 503 Kč
	3U 7-350/7	-	3x2,57	87,2	122 017 Kč	
	3U 9-100/2	3x0,75		23	720	91 367 Kč
	3U 9-150/3	-	3x1,1	35,2		99 881 Kč
3U 9-200/4	-	3x1,5	47,1	101 728 Kč		
3U 9-250/5	-	3x1,85	59,2	104 002 Kč		
3U 18-180/2	-	3x1,3	23,1	1260	119 619 Kč	
3U 18-250/3	-	3x1,85	35		121 434 Kč	
3U 18-400/4	-	3x3	47,2		148 969 Kč	

ULTRA S	3U 3S-50/2	3x0,37		21,7	240	87 477 Kč
	3U 3S-70/3	3x0,51		32,7		89 491 Kč
	3U 3S-90/4	3x0,66		44,3		92 528 Kč
	3U 3S-100/5	3x0,75		55,3		96 525 Kč
	3U 3S-120/6	-	3x0,9	66,6		103 431 Kč
	3U 3S-150/7	-	3x1,1	80,1	120 728 Kč	
	3U 5S-70/2	3x0,51		22,3	420	92 049 Kč
	3U 5S-80/3	3x0,6		34		95 725 Kč
	3U 5S-120/4	-	3x0,7	45,5		92 384 Kč
	3U 5S-150/5	-	3x1,1	57,2		110 241 Kč
	3U 5S-180/6	-	3x1,3	68,9		116 476 Kč
	3U 5S-200/7	-	3x1,5	81	126 835 Kč	
	3U 7S-100/2	3x0,75		23,6	540	104 134 Kč
	3U 7S-120/3	-	3x0,9	35,6		106 724 Kč
	3U 7S-180/4	-	3x1,3	48		117 786 Kč
	3U 7S-250/5	-	3x1,85	60,3		122 262 Kč
	3U 7S-300/6	-	3x2,2	72,5		129 808 Kč
	3U 7S-350/7	-	3x2,57	83,5	148 096 Kč	
	3U 9S-100/2	3x0,75		23,9	720	101 416 Kč
	3U 9S-150/3	-	3x1,1	35,6		112 735 Kč
3U 9S-200/4	-	3x1,5	47,6	117 114 Kč		
3U 9S-250/5	-	3x1,85	60	121 975 Kč		
3U 18S-180/2	-	3x1,3	23,7	1260	137 449 Kč	
3U 18S-250/3	-	3x1,85	35,7		141 957 Kč	
3U 18S-400/4	-	3x3	47,9		176 487 Kč	

Tlaková stanice se třemi odstředivými horizontálními čerpadly ULTRA, ovládaná tlakovými spínači.

TLAKOVÉ STANICE - ŘADY ULTRA V, L

Typ (400V, 50 Hz)	Příkon P2 [kW]	Výtlač H max [m]	Průtok Q max [l/min]	Cena bez DPH	
				ULTRA V	ULTRA L
3U 3...-100/5	3x0,75	52,2	240	89 724 Kč	106 607 Kč
3U 3...-120/6	3x0,9	62,8		91 731 Kč	108 398 Kč
3U 3...-150/7	3x1,1	75,5		105 928 Kč	116 484 Kč
3U 3...-180/8	3x1,3	85,2		110 095 Kč	121 700 Kč
3U 3...-200/9	3x1,5	95,8		111 824 Kč	123 429 Kč
3U 3...-250/10	3x1,8	108,4		113 336 Kč	125 157 Kč
3U 3...-280/11	3x2,1	119		115 805 Kč	127 349 Kč
3U 5...-120/4	3x0,9	45,3	420	91 052 Kč	106 052 Kč
3U 5...-150/5	3x1,1	56,8		103 243 Kč	107 935 Kč
3U 5...-180/6	3x1,3	69,3		107 225 Kč	112 194 Kč
3U 5...-200/7	3x1,5	80,3		110 558 Kč	115 466 Kč
3U 5...-250/8	3x1,9	91,4		112 472 Kč	117 719 Kč
3U 5...-280/9	3x2,1	102,1		114 385 Kč	119 879 Kč
3U 5...-300/10	3x2,2	112,7		116 206 Kč	121 639 Kč
3U 5...-350/11	3x2,6	122	510	125 342 Kč	130 559 Kč
3U 7...-180/4	3x1,3	49,5		110 527 Kč	115 558 Kč
3U 7...-250/5	3x1,9	62,6		112 441 Kč	117 595 Kč
3U 7...-300/6	3x2,2	74,8		117 348 Kč	122 472 Kč
3U 7...-350/7	3x2,6	87,2		127 256 Kč	132 318 Kč
3U 7...-400/8	3x3	99,5		144 911 Kč	151 516 Kč
3U 7...-450/9	3x3,31	113,2		163 059 Kč	165 559 Kč
3U 7...-550/10	3x4	127	169 356 Kč	174 911 Kč	
3U 9...-200/4	3x1,5	47,1	780	108 182 Kč	123 768 Kč
3U 9...-250/5	3x1,9	59,2		109 725 Kč	125 620 Kč
3U 9...-300/6	3x2,2	69,4		119 355 Kč	136 732 Kč
3U 9...-400/7	3x3	82		144 324 Kč	161 022 Kč
3U 9...-450/8	3x3,31	94,5		160 930 Kč	179 047 Kč
3U 9...-500/9	3x3,7	105,4		166 208 Kč	182 875 Kč
3U 9...-550/10	3x4	117,6		171 640 Kč	187 566 Kč
3U 18...-250/3	3x1,9	34,5	1200	127 040 Kč	142 226 Kč
3U 18...-400/4	3x3	46,8		154 139 Kč	170 158 Kč
3U 18...-450/5	3x3,31	59,1		170 282 Kč	187 906 Kč
3U 18...-550/6	3x4	71,6		179 109 Kč	198 832 Kč
3U 18...-750/8	3x5,5	96,1		216 672 Kč	241 395 Kč
3U 18...-900/9	3x6,6	108		227 413 Kč	251 981 Kč



ŘADA 3UL



Tlaková stanice se třemi ostředivými vertikálními IN LINE čerpadly ULTRA, ovládaná tlakovými spínači.

■ TLAKOVÉ STANICE - ŘADY ULTRA SV, SL, SLX



ŘADA 3U SL

Typ (400V, 50 Hz)	Příkon P2 [kW]	Výtlač H max [m]	Průtok Q max [l/min]	Cena bez DPH		
	400V			ULTRA SV	ULTRA SL	ULTRA SLX
3U 3 ...-100/5 T	3x0,75	55,3	240	99 725 Kč	112 503 Kč	131 361 Kč
3U 3 ...-120/6 T	3x0,9	66,6		103 243 Kč	115 497 Kč	133 275 Kč
3U 3 ...-150/7 T	3x1,1	80,1		124 416 Kč	129 077 Kč	149 201 Kč
3U 3 ...-180/8 T	3x1,3	91,5		130 127 Kč	135 528 Kč	157 967 Kč
3U 3 ...-200/9 T	3x1,5	103		133 367 Kč	138 460 Kč	160 065 Kč
3U 3 ...-250/10 T	3x1,8	114,4		136 423 Kč	141 423 Kč	165 683 Kč
3U 3 ...-280/11 T	3x2,1	125,9		145 189 Kč	149 078 Kč	174 078 Kč
3U 5 ...-120/4 T	3x0,9	45,5	420	96 978 Kč	111 484 Kč	130 744 Kč
3U 5 ...-150/5 T	3x1,1	57,2		114 694 Kč	119 694 Kč	139 633 Kč
3U 5 ...-180/6 T	3x1,3	68,9		120 188 Kč	125 620 Kč	144 324 Kč
3U 5 ...-200/7 T	3x1,5	81		129 941 Kč	135 435 Kč	155 343 Kč
3U 5 ...-250/8 T	3x1,9	92,1		133 553 Kč	139 509 Kč	163 152 Kč
3U 5 ...-280/9 T	3x2,1	103,4		137 287 Kč	143 306 Kč	165 992 Kč
3U 5 ...-300/10 T	3x2,2	114,2		140 713 Kč	146 824 Kč	167 843 Kč
3U 5 ...-350/11 T	3x2,6	125,1	540	156 547 Kč	158 337 Kč	182 072 Kč
3U 7 ...-180/4 T	3x1,3	48		121 515 Kč	126 917 Kč	147 473 Kč
3U 7 ...-250/5 T	3x1,9	60,3		125 620 Kč	131 083 Kč	154 448 Kč
3U 7 ...-300/6 T	3x2,2	71,8		132 503 Kč	137 997 Kč	159 664 Kč
3U 7 ...-350/7 T	3x2,6	83,5		153 584 Kč	155 528 Kč	176 887 Kč
3U 7 ...-400/8 T	3x3	95,6		173 800 Kč	177 103 Kč	201 980 Kč
3U 7 ...-450/9 T	3x3,31	108,5		190 529 Kč	193 153 Kč	218 740 Kč
3U 7 ...-550/10 T	3x4	121,5	780	198 924 Kč	205 097 Kč	221 147 Kč
3U 9 ...-200/4 T	3x1,5	47,6		120 867 Kč	131 392 Kč	158 893 Kč
3U 9 ...-250/5 T	3x1,9	60		124 787 Kč	135 466 Kč	161 300 Kč
3U 9 ...-300/6 T	3x2,2	71,8		141 577 Kč	153 183 Kč	178 121 Kč
3U 9 ...-400/7 T	3x3	83,3		174 078 Kč	179 572 Kč	201 363 Kč
3U 9 ...-450/8 T	3x3,31	97,3		189 541 Kč	193 677 Kč	219 573 Kč
3U 9 ...-500/9 T	3x3,7	109		197 381 Kč	201 332 Kč	225 345 Kč
3U 9 ...-550/10 T	3x4	122	1200	205 499 Kč	208 832 Kč	238 246 Kč
3U 18 ...-250/3 T	3x1,9	35,7		143 831 Kč	152 164 Kč	178 183 Kč
3U 18 ...-400/4 T	3x3	47,9		180 652 Kč	186 332 Kč	211 332 Kč
3U 18 ...-450/5 T	3x3,31	58,1		203 184 Kč	211 980 Kč	233 030 Kč
3U 18 ...-550/6 T	3x4	70,5		217 258 Kč	227 536 Kč	253 432 Kč
3U 18 ...-750/8 T	3x5,5	95,9		267 506 Kč	278 494 Kč	300 933 Kč
3U 18 ...-900/9 T	3x6,6	106,4		283 772 Kč	293 834 Kč	322 847 Kč

Tlaková stanice se třemi ostředivými vertikálními IN LINE čerpadly ULTRA, ovládaná tlakovými spínači.

TLAKOVÉ STANICE ULTRAMAT A ULTRAMAT S - s frekven. měniči

Typ / Vstupní napájení		Příkon P2 [kW]	Výtlač H max [m]	Průtok Q max [l/min]	Cena bez DPH	
230V	400V				230V	400V
2U 3-50/2+2xEPIC	2U 3-50/2+2xIPFC 306	2x0,37	20,2	160	85 318 Kč	134 572 Kč
2U 3-70/3+2xEPIC	2U 3-70/3+2xIPFC 306	2x0,51	30		86 025 Kč	135 279 Kč
2U 3-90/4+2xEPIC	2U 3-90/4+2xIPFC 306	2x0,66	40,8		87 055 Kč	136 280 Kč
2U 3-100/5+2xEPIC	2U 3-100/5+2xIPFC 306	2x0,75	52,2		88 674 Kč	137 928 Kč
2U 3-120/6+2xEPIC	2U 3-120/6+2xIPFC 306	2x0,9	62,8		90 235 Kč	139 489 Kč
2U 3-150/7+2xEPIC	2U 3-150/7+2xIPFC 306	2x1,1	75,5	280	97 418 Kč	146 643 Kč
2U 5-70/2+2xEPIC	2U 5-70/2+2xIPFC 306	2x0,51	22		84 759 Kč	134 013 Kč
2U 5-80/3+2xEPIC	2U 5-80/3+2xIPFC 306	2x0,6	33,4		86 584 Kč	135 838 Kč
2U 5-120/4+2xEPIC	2U 5-120/4+2xIPFC 306	2x0,9	45,3		87 821 Kč	137 045 Kč
2U 5-150/5+2xEPIC	2U 5-150/5+2xIPFC 306	2x1,1	56,8		93 297 Kč	142 521 Kč
2U 5-180/6+2xEPIC	2U 5-180/6+2xIPFC 306	2x1,3	69,3	340	94 298 Kč	143 522 Kč
2U 5-200/7+2xEPIC	2U 5-200/7+2xIPFC 306	2x1,5	80,3		96 859 Kč	146 083 Kč
2U 7-100/2+2xEPIC	2U 7-100/2+2xIPFC 306	2x0,75	24,8		86 319 Kč	135 544 Kč
2U 7-120/3+2xEPIC	2U 7-120/3+2xIPFC 306	2x0,9	36,7		87 202 Kč	136 486 Kč
2U 7-180/4+2xEPIC	2U 7-180/4+2xIPFC 306	2x1,3	49,5		92 502 Kč	141 755 Kč
2U 7-250/5+2xEPIC	2U 7-250/5+2xIPFC 306	2x1,85	62,6	480	94 091 Kč	143 345 Kč
2U 7-300/6+2xIPFC 114	2U 7-300/6+2xIPFC 309	2x2,2	74,8		134 160 Kč	151 059 Kč
2U 7-350/7+2xIPFC 114	2U 7-350/7+2xIPFC 309	2x2,57	87,2		141 432 Kč	158 301 Kč
2U 9-100/2+2xEPIC	2U 9-100/2+2xIPFC 306	2x0,75	23		91 677 Kč	140 931 Kč
2U 9-150/3+2xEPIC	2U 9-150/3+2xIPFC 306	2x1,1	35,2		98 007 Kč	147 261 Kč
2U 9-200/4+2xEPIC	2U 9-200/4+2xIPFC 306	2x1,5	47,1	840	98 861 Kč	148 115 Kč
2U 9-250/5+2xIPFC 114	2U 9-250/5+2xIPFC 306	2x1,85	59,2		138 929 Kč	155 769 Kč
-	2U 18-180/2+2xIPFC 306	2x1,3	23,1		-	158 595 Kč
-	2U 18-250/3+2xIPFC 306	2x1,85	35		-	165 897 Kč
-	2U 18-400/4+2xIPFC 309	2x3	47,2		-	200 518 Kč



ŘADA 2U (IPFC)



Typ / Vstupní napájení		Příkon P2 [kW]	Výtlač H max [m]	Průtok Q max [l/min]	Cena bez DPH	
230V	400V				230V	400V
2U 3S-50/2+2xEPIC	2U 3S-50/2+2xIPFC306	2x0,37	21,7	160	88 292 Kč	137 516 Kč
2U 3S-70/3+2xEPIC	2U 3S-70/3+2xIPFC306	2x0,51	32,7		89 587 Kč	138 900 Kč
2U 3S-90/4+2xEPIC	2U 3S-90/4+2xIPFC306	2x0,66	44,3		91 618 Kč	140 872 Kč
2U 3S-100/5+2xEPIC	2U 3S-100/5+2xIPFC306	2x0,75	55,3		94 327 Kč	143 522 Kč
2U 3S-120/6+2xEPIC	2U 3S-120/6+2xIPFC306	2x0,9	66,6		96 771 Kč	145 995 Kč
2U 3S-150/7+2xEPIC	2U 3S-150/7+2xIPFC306	2x1,1	80,1	280	108 223 Kč	157 506 Kč
2U 5S-70/2+2xEPIC	2U 5S-70/2+2xIPFC306	2x0,51	22,3		87 821 Kč	137 074 Kč
2U 5S-80/3+2xEPIC	2U 5S-80/3+2xIPFC306	2x0,6	34		90 235 Kč	139 489 Kč
2U 5S-120/4+2xEPIC	2U 5S-120/4+2xIPFC306	2x0,9	45,5		92 531 Kč	141 755 Kč
2U 5S-150/5+2xEPIC	2U 5S-150/5+2xIPFC306	2x1,1	57,2		99 891 Kč	149 145 Kč
2U 5S-180/6+2xEPIC	2U 5S-180/6+2xIPFC306	2x1,3	68,9	360	102 011 Kč	151 294 Kč
2U 5S-200/7+2xEPIC	2U 5S-200/7+2xIPFC306	2x1,5	81		108 900 Kč	158 124 Kč
2U 7S-100/2+2xEPIC	2U 7S-100/2+2xIPFC306	2x0,75	23,6		89 852 Kč	139 106 Kč
2U 7S-120/3+2xEPIC	2U 7S-120/3+2xIPFC306	2x0,9	35,6		91 530 Kč	140 813 Kč
2U 7S-180/4+2xEPIC	2U 7S-180/4+2xIPFC306	2x1,3	48		98 890 Kč	148 144 Kč
2U 7S-250/5+2xEPIC	2U 7S-250/5+2xIPFC306	2x1,85	60,3	480	101 893 Kč	151 088 Kč
2U 7S-300/6+2xIPFC114	2U 7S-300/6+2xIPFC309	2x2,2	72,5		143 375 Kč	160 215 Kč
-	2U 7S-350/7+2xIPFC306	2x2,57	83,5		-	172 373 Kč
2U 9S-100/2+2xEPIC	2U 9S-100/2+2xIPFC306	2x0,75	23,9		100 922 Kč	150 205 Kč
2U 9S-150/3+2xEPIC	2U 9S-150/3+2xIPFC306	2x1,1	35,6		108 429 Kč	157 712 Kč
2U 9S-200/4+2xEPIC	2U 9S-200/4+2xIPFC306	2x1,5	47,6	840	111 344 Kč	160 568 Kč
2U 9S-250/5+2xIPFC114	2U 9S-250/5+2xIPFC306	2x1,85	60		153 031 Kč	169 930 Kč
2U 18S-180/2+2xEPIC	2U 18S-180/2+2xIPFC306	2x1,3	23,7		117 968 Kč	167 251 Kč
2U 18S-250/3+2xIPFC114	2U 18S-250/3+2xIPFC309	2x1,85	35,7		159 449 Kč	176 348 Kč
2U 18S-400/4+2xIPFC114	2U 18S-400/4+2xIPFC309	2x3	47,9		171 932 Kč	214 856 Kč



ŘADA 2U S (IPFC)

■ TLAKOVÉ STANICE ULTRAMAT V - s frekvenčními měniči



ŘADA 2U V (IPFC)

Typ		Příkon P ₂ [kW]	Výtlač H max [m]	Průtok Q max [l/min]	Cena bez DPH	
230V	400V				230V	400V
2U 3V-100/5+2xEPIC	2U 3V-100/5+2xIPFC306	2x0,75	52,2	160	93 002 Kč	142 256 Kč
2U 3V-120/6+2xEPIC	2U 3V-120/6+2xIPFC306	2x0,9	62,8		94 356 Kč	143 551 Kč
2U 3V-150/7+2xEPIC	2U 3V-150/7+2xIPFC306	2x1,1	75,5		98 920 Kč	148 173 Kč
2U 3V-180/8+2xEPIC	2U 3V-180/8+2xIPFC306	2x1,3	85,2		99 773 Kč	148 998 Kč
2U 3V-200/9+2xEPIC	2U 3V-200/9+2xIPFC306	2x1,5	95,8		100 863 Kč	150 117 Kč
2U 3V-250/10+2xEPIC	2U 3V-250/10+2xIPFC306	2x1,8	108,4		108 017 Kč	157 212 Kč
2U 3V-280/11+2xIPFC114	2U 3V-280/11+2xIPFC114	2x2,1	119		147 467 Kč	164 336 Kč
2U 3V-300/12+2xIPFC114	2U 3V-300/12+2xIPFC114	2x2,2	128,9		149 322 Kč	166 220 Kč
2U 5V-120/4+2xEPIC	2U 5V-120/4+2xIPFC306	2x0,9	45,3	280	93 827 Kč	143 080 Kč
2U 5V-150/5+2xEPIC	2U 5V-150/5+2xIPFC306	2x1,1	56,8		97 153 Kč	146 378 Kč
2U 5V-180/6+2xEPIC	2U 5V-180/6+2xIPFC306	2x1,3	69,3		97 830 Kč	147 084 Kč
2U 5V-200/7+2xEPIC	2U 5V-200/7+2xIPFC306	2x1,5	80,3		100 038 Kč	149 322 Kč
2U 5V-250/8+2xEPIC	2U 5V-250/8+2xIPFC306	2x1,9	91,4		107 399 Kč	156 652 Kč
2U 5V-280/9+2xIPFC114	2U 5V-280/9+2xIPFC306	2x2,1	102,1		146 584 Kč	163 424 Kč
2U 5V-300/10+2xIPFC114	2U 5V-300/10+2xIPFC306	2x2,2	112,7		147 761 Kč	164 601 Kč
2U 5V-350/11+2xIPFC114	2U 5V-350/11+2xIPFC306	2x2,6	122		153 855 Kč	170 725 Kč
-	2U 5V-380/12+2xIPFC309	2x2,6	138,7	-	199 547 Kč	
2U 7V-180/4+2xEPIC	2U 7V-180/4+2xIPFC306	2x1,3	49,5	340	96 506 Kč	145 759 Kč
2U 7V-250/5+2xEPIC	2U 7V-250/5+2xIPFC306	2x1,85	62,6		97 860 Kč	147 143 Kč
2U 7V-300/6+2xIPFC114	2U 7V-300/6+2xIPFC306	2x2,2	74,8		137 634 Kč	154 503 Kč
2U 7V-350/7+2xIPFC114	2U 7V-350/7+2xIPFC306	2x2,6	87,2		144 287 Kč	161 186 Kč
-	2U 7V-400/8+2xIPFC309	2x3	99,5		-	189 596 Kč
-	2U 7V-450/9+2xIPFC309	2x3,31	113,2		-	200 813 Kč
-	2U 7V-550/10+2xIPFC311	2x4	127		-	203 934 Kč
2U 9V-200/4+2xEPIC	2U 9V-200/4+2xIPFC306	2x1,5	47,1		520	102 276 Kč
2U 9V-250/5+2xIPFC114	2U 9V-250/5+2xIPFC306	2x1,9	59,2	146 790 Kč		163 659 Kč
2U 9V-300/6+2xIPFC114	2U 9V-300/6+2xIPFC306	2x2,2	69,4	149 557 Kč		166 456 Kč
-	2U 9V-400/7+2xIPFC309	2x3	82	-		199 930 Kč
-	2U 9V-450/8+2xIPFC309	2x3,31	94,5	-		211 058 Kč
-	2U 9V-500/9+2xIPFC309	2x3,7	105,4	-		212 618 Kč
-	2U 9V-550/10+2xIPFC311	2x4	117,6	-		222 393 Kč
2U 18V-250/3+2xIPFC114	2U 18V-250/3+2xIPFC306	2x1,9	34,5	800		151 854 Kč
2U 18V-400/4+2xIPFC114	2U 18V-400/4+2xIPFC309	2x3	46,8		159 773 Kč	202 726 Kč
-	2U 18V-450/5+2xIPFC309	2x3,31	59,1		-	213 502 Kč
-	2U 18V-550/6+2xIPFC311	2x4	71,6		-	222 157 Kč
-	2U 18V-750/8+2xIPFC314	2x5,5	96,1		-	242 824 Kč
-	2U 18V-900/9+2xIPFC318	2x6,6	108		-	248 271 Kč

Vertikální provedení - maximální teplota čerpané kapaliny 40 °C.

TLAKOVÉ STANICE ULTRAMAT L - s frekvenčními měniči

Typ		Příkon P ₂ [kW]	Výtlačk H max [m]	Průtok Q max [l/min]	Cena bez DPH	
230V	400V	400V			230V	400V
2U 3L-100/5+2xEPIC	2U 3L-100/5+2xIPFC306	2x0,75	55,3	160	97 477 Kč	146 701 Kč
2U 3L-120/6+2xEPIC	2U 3L-120/6+2xIPFC306	2x0,9	66,6		98 684 Kč	147 879 Kč
2U 3L-150/7+2xEPIC	2U 3L-150/7+2xIPFC306	2x1,1	80,1		104 072 Kč	153 296 Kč
2U 3L-180/8+2xEPIC	2U 3L-180/8+2xIPFC306	2x1,3	91,5		105 426 Kč	154 680 Kč
2U 3L-200/9+2xEPIC	2U 3L-200/9+2xIPFC306	2x1,5	103		106 545 Kč	155 828 Kč
2U 3L-250/10+2xIPFC114	2U 3L-250/10+2xIPFC306	2x1,8	114,4		113 817 Kč	163 100 Kč
2U 3L-280/11+2xIPFC114	2U 3L-280/11+2xIPFC306	2x2,1	125,9		153 119 Kč	169 959 Kč
2U 3L-300/12+2xIPFC114	2U 3L-300/12+2xIPFC306	2x2,2	137,3		154 444 Kč	171 284 Kč
2U 5L-120/4+2xEPIC	2U 5L-120/4+2xIPFC306	2x0,9	45,5		280	97 065 Kč
2U 5L-150/5+2xEPIC	2U 5L-150/5+2xIPFC306	2x1,1	57,2	98 360 Kč		147 585 Kč
2U 5L-180/6+2xEPIC	2U 5L-180/6+2xIPFC306	2x1,3	68,9	99 037 Kč		148 321 Kč
2U 5L-200/7+2xEPIC	2U 5L-200/7+2xIPFC306	2x1,5	81	101 245 Kč		150 499 Kč
2U 5L-250/8+2xIPFC114	2U 5L-250/8+2xIPFC306	2x1,9	92,1	147 320 Kč		164 248 Kč
2U 5L-280/9+2xIPFC114	2U 5L-280/9+2xIPFC306	2x2,1	103,4	148 115 Kč		164 954 Kč
2U 5L-300/10+2xIPFC114	2U 5L-300/10+2xIPFC306	2x2,2	114,2	149 263 Kč		166 162 Kč
2U 5L-350/11+2xIPFC114	2U 5L-350/11+2xIPFC306	2x2,6	125,1	155 210 Kč		172 108 Kč
-	2U 5L-380/12+2xIPFC309	2x2,6	138,1	-		174 464 Kč
2U 7L-180/4+2xEPIC	2U 7L-180/4+2xIPFC306	2x1,3	48	360	97 713 Kč	146 966 Kč
2U 7L-250/5+2xIPFC114	2U 7L-250/5+2xIPFC306	2x1,85	60,3		147 526 Kč	164 425 Kč
2U 7L-300/6+2xIPFC114	2U 7L-300/6+2xIPFC306	2x2,2	71,8		148 821 Kč	165 661 Kč
2U 7L-350/7+2xIPFC114	2U 7L-350/7+2xIPFC306	2x2,6	83,5		155 357 Kč	172 256 Kč
-	2U 7L-400/8+2xIPFC309	2x3	95,6		-	201 343 Kč
-	2U 7L-450/9+2xIPFC309	2x3,31	108,5		-	209 910 Kč
-	2U 7L-550/10+2xIPFC309	2x4	121,5	-	214 944 Kč	
2U 9L-200/4+2xEPIC	2U 9L-200/4+2xIPFC306	2x1,5	47,6	520	108 576 Kč	157 830 Kč
2U 9L-250/5+2xIPFC114	2U 9L-250/5+2xIPFC306	2x1,9	60		153 267 Kč	170 136 Kč
2U 9L-300/6+2xIPFC114	2U 9L-300/6+2xIPFC306	2x2,2	71,8		156 417 Kč	173 257 Kč
-	2U 9L-400/7+2xIPFC309	2x3	83,3		-	208 202 Kč
-	2U 9L-450/8+2xIPFC309	2x3,31	97,3		-	220 185 Kč
-	2U 9L-500/9+2xIPFC309	2x3,7	109		-	220 744 Kč
-	2U 9L-550/10+2xIPFC311	2x4	122	-	230 077 Kč	
2U 18L-250/3+2xIPFC114	2U 18L-250/3+2xIPFC306	2x1,9	35,7	800	158 978 Kč	175 847 Kč
2U 18L-400/4+2xIPFC114	2U 18L-400/4+2xIPFC309	2x3	47,9		166 986 Kč	209 998 Kč
-	2U 18L-450/5+2xIPFC309	2x3,31	58,1		-	221 804 Kč
-	2U 18L-550/6+2xIPFC311	2x4	70,5		-	231 784 Kč
-	2U 18L-750/8+2xIPFC314	2x5,5	95,9		-	312 304 Kč
-	2U 18L-900/9+2xIPFC318	2x6,6	106,4		-	336 356 Kč
-	2U 18LG-550/10+2xIPFC318	2x7,4	117,4		-	348 044 Kč
-	2U 18LG-1000/11+2xIPFC318	2x8,4	130,5		-	353 667 Kč



ŘADA 2U L (EPIC)



Vertikální provedení in-line - maximální teplota čerpané kapaliny 40 °C.

■ TLAKOVÉ STANICE ULTRAMAT SV - s frekvenčními měniči



ŘADA 2U SV (IPFC)

Typ		Příkon P ₁ [kW]	Výtlač H max [m]	Průtok Q max [l/min]	Cena bez DPH	
230V	400V				230V	400V
2U 3SV-100/5+2xEPIC	2U 3SV-100/5+2xIPFC306	2x0,75	55,3	160	99 656 Kč	148 909 Kč
2U 3SV-120/6+2xEPIC	2U 3SV-120/6+2xIPFC306	2x0,9	66,6		102 040 Kč	151 324 Kč
2U 3SV-150/7+2xEPIC	2U 3SV-150/7+2xIPFC306	2x1,1	80,1		111 255 Kč	160 480 Kč
2U 3SV-180/8+2xEPIC	2U 3SV-180/8+2xIPFC306	2x1,3	91,5		113 139 Kč	162 364 Kč
2U 3SV-200/9+2xEPIC	2U 3SV-200/9+2xIPFC306	2x1,5	103		115 259 Kč	164 513 Kč
2U 3SV-250/10+2xEPIC	2U 3SV-250/10+2xIPFC306	2x1,8	114,4		123 414 Kč	172 668 Kč
2U 3SV-280/11+2xIPFC114	2U 3SV-280/11+2xIPFC306	2x2,1	125,9		167 045 Kč	183 944 Kč
2U 3SV-300/12+2xIPFC114	2U 3SV-300/12+2xIPFC306	2x2,2	137,3		170 077 Kč	186 917 Kč

2U 5SV-120/4+2xEPIC	2U 5SV-120/4+2xIPFC306	2x0,9	45,5	280	97 860 Kč	147 114 Kč
2U 5SV-150/5+2xEPIC	2U 5SV-150/5+2xIPFC306	2x1,1	57,2		104 719 Kč	153 973 Kč
2U 5SV-180/6+2xEPIC	2U 5SV-180/6+2xIPFC306	2x1,3	68,9		106 515 Kč	155 799 Kč
2U 5SV-200/7+2xEPIC	2U 5SV-200/7+2xIPFC306	2x1,5	81		112 992 Kč	162 246 Kč
2U 5SV-250/8+2xEPIC	2U 5SV-250/8+2xIPFC306	2x1,9	92,1		121 559 Kč	170 784 Kč
2U 5SV-280/9+2xIPFC114	2U 5SV-280/9+2xIPFC306	2x2,1	103,4		161 775 Kč	178 674 Kč
2U 5SV-300/10+2xIPFC114	2U 5SV-300/10+2xIPFC306	2x2,2	114,2		164 160 Kč	181 029 Kč
2U 5SV-350/11+2xIPFC114	2U 5SV-350/11+2xIPFC306	2x2,6	125,1		174 699 Kč	191 539 Kč
2U 5SV-380/12+2xIPFC114	2U 5SV-380/12+2xIPFC306	2x2,6	138,1		178 674 Kč	221 657 Kč

2U 7SV-180/4+2xEPIC	2U 7SV-180/4+2xIPFC306	2x1,3	48	360	103 895 Kč	153 149 Kč
2U 7SV-250/5+2xIPFC114	2U 7SV-250/5+2xIPFC306	2x1,85	60,3		145 141 Kč	162 010 Kč
2U 7SV-300/6+2xIPFC114	2U 7SV-300/6+2xIPFC306	2x2,2	71,8		157 771 Kč	174 611 Kč
2U 7SV-350/7+2xIPFC114	2U 7SV-350/7+2xIPFC306	2x2,6	83,5		171 844 Kč	188 713 Kč
-	2U 7SV-400/8+2xIPFC309	2x3	95,6		-	218 860 Kč
-	2U 7SV-450/9+2xIPFC309	2x3,31	108,5		-	229 076 Kč
-	2U 7SV-550/10+2xIPFC309	2x4	121,5		-	233 668 Kč

2U 9SV-200/4+2xEPIC	2U 9SV-200/4+2xIPFC306	2x1,5	47,6	520	110 755 Kč	160 038 Kč
2U 9SV-250/5+2xIPFC114	2U 9SV-250/5+2xIPFC306	2x1,9	60		156 888 Kč	173 728 Kč
2U 9SV-300/6+2xIPFC114	2U 9SV-300/6+2xIPFC306	2x2,2	71,8		164 425 Kč	181 294 Kč
-	2U 9SV-400/7+2xIPFC306	2x3	83,3		-	219 861 Kč
-	2U 9SV-450/8+2xIPFC309	2x3,31	97,3		-	230 135 Kč
-	2U 9SV-500/9+2xIPFC309	2x3,7	109		-	233 403 Kč
-	2U 9SV-550/10+2xIPFC311	2x4	122		-	244 973 Kč

2U 18SV-250/3+2xEPIC	2U 18SV-250/3+2xIPFC306	2x1,9	35,7	800	124 621 Kč	173 904 Kč
2U 18SV-400/4+2xIPFC114	2U 18SV-400/4+2xIPFC309	2x3	47,9		177 467 Kč	220 450 Kč
-	2U 18SV-450/5+2xIPFC309	2x3,31	58,1		-	235 494 Kč
-	2U 18SV-550/6+2xIPFC311	2x4	70,5		-	247 623 Kč
-	2U 18SV-750/8+2xIPFC314	2x5,5	95,9		-	333 442 Kč
-	2U 18SV-900/9+2xIPFC318	2x6,6	106,4		-	361 027 Kč

Vertikální nerezové provedení - maximální teplota čerpané kapaliny 90 °C.

TLAKOVÉ STANICE ULTRAMAT SL - s frekvenčními měniči

Typ		Příkon P2 [kW]	Výtlač H max [m]	Průtok Q max [l/min]	Cena bez DPH	
230V	400V	400V			230V	400V
2U 3SL-100/5+2xEPIC	2U 3SL-100/5+2xIPFC306	2x0,75	55,3	160	101 393 Kč	150 646 Kč
2U 3SL-120/6+2xEPIC	2U 3SL-120/6+2xIPFC306	2x0,9	66,6		103 395 Kč	152 678 Kč
2U 3SL-150/7+2xEPIC	2U 3SL-150/7+2xIPFC306	2x1,1	80,1		112 462 Kč	161 687 Kč
2U 3SL-180/8+2xEPIC	2U 3SL-180/8+2xIPFC306	2x1,3	91,5		114 611 Kč	163 865 Kč
2U 3SL-200/9+2xEPIC	2U 3SL-200/9+2xIPFC306	2x1,5	103		116 613 Kč	165 838 Kč
2U 3SL-250/10+2xEPIC	2U 3SL-250/10+2xIPFC306	2x1,8	114,4		124 680 Kč	173 934 Kč
2U 3SL-280/11+2xIPFC114	2U 3SL-280/11+2xIPFC306	2x2,1	125,9		167 604 Kč	184 444 Kč
2U 3SL-300/12+2xIPFC114	2U 3SL-300/12+2xIPFC306	2x2,2	137,3		169 753 Kč	186 623 Kč



ŘADA 2U SL (EPIC)

2U 5SL-120/4+2xEPIC	2U 5SL-120/4+2xIPFC306	2x0,9	45,5	280	100 745 Kč	149 999 Kč
2U 5SL-150/5+2xEPIC	2U 5SL-150/5+2xIPFC306	2x1,1	57,2		106 221 Kč	155 445 Kč
2U 5SL-180/6+2xEPIC	2U 5SL-180/6+2xIPFC306	2x1,3	68,9		108 017 Kč	157 241 Kč
2U 5SL-200/7+2xEPIC	2U 5SL-200/7+2xIPFC306	2x1,5	81		114 553 Kč	163 806 Kč
2U 5SL-250/8+2xEPIC	2U 5SL-250/8+2xIPFC306	2x1,9	92,1		161 893 Kč	178 733 Kč
2U 5SL-280/9+2xIPFC114	2U 5SL-280/9+2xIPFC306	2x2,1	103,4		163 747 Kč	180 617 Kč
2U 5SL-300/10+2xIPFC114	2U 5SL-300/10+2xIPFC306	2x2,2	114,2		166 073 Kč	182 943 Kč
2U 5SL-350/11+2xIPFC114	2U 5SL-350/11+2xIPFC306	2x2,6	125,1		173 787 Kč	190 656 Kč
2U 5SL-380/12+2xIPFC114	2U 5SL-380/12+2xIPFC309	2x2,6	138,1		180 911 Kč	223 835 Kč

2U 7SL-180/4+2xEPIC	2U 7SL-180/4+2xIPFC306	2x1,3	48	360	105 308 Kč	154 562 Kč
2U 7SL-250/5+2xEPIC	2U 7SL-250/5+2xIPFC306	2x1,9	60,3		118 027 Kč	167 339 Kč
2U 7SL-300/6+2xIPFC114	2U 7SL-300/6+2xIPFC306	2x2,2	71,8		159 155 Kč	176 083 Kč
2U 7SL-350/7+2xIPFC114	2U 7SL-350/7+2xIPFC306	2x2,6	83,5		170 843 Kč	187 741 Kč
-	2U 7SL-400/8+2xIPFC309	2x3	95,6		-	218 389 Kč
-	2U 7SL-450/9+2xIPFC309	2x3,4	108,5		-	228 310 Kč
-	2U 7SL-550/10+2xIPFC309	2x4	121,5		-	235 111 Kč

2U 9SL-200/4+2xEPIC	2U 9SL-200/4+2xIPFC306	2x1,5	47,6	520	113 669 Kč	162 982 Kč
2U 9SL-250/5+2xIPFC114	2U 9SL-250/5+2xIPFC306	2x1,9	60		159 891 Kč	176 731 Kč
2U 9SL-300/6+2xIPFC114	2U 9SL-300/6+2xIPFC306	2x2,2	71,8		167 516 Kč	184 356 Kč
-	2U 9SL-400/7+2xIPFC306	2x3	83,3		-	220 597 Kč
-	2U 9SL-450/8+2xIPFC309	2x3,31	97,3		-	229 988 Kč
-	2U 9SL-500/9+2xIPFC309	2x3,7	109		-	233 138 Kč
-	2U 9SL-550/10+2xIPFC311	2x4	122		-	248 271 Kč

2U 18SL-250/3+2xEPIC	2U 18SL-250/3+2xIPFC306	2x1,9	35,7	800	165 632 Kč	182 472 Kč
2U 18SL-400/4+2xIPFC114	2U 18SL-400/4+2xIPFC309	2x3	47,9		177 820 Kč	220 744 Kč
-	2U 18SL-450/5+2xIPFC309	2x3,31	58,1		-	237 878 Kč
-	2U 18SL-550/6+2xIPFC311	2x4	70,5		-	250 950 Kč
-	2U 18SL-750/8+2xIPFC314	2x5,5	95,9		-	337 092 Kč
-	2U 18SL-900/9+2xIPFC318	2x6,6	106,4		-	364 295 Kč
-	2U 18SLG-920/10+2xIPFC318	2x7,4	117,4		-	380 105 Kč
-	2U 18SLG-1000/11+2xIPFC318	2x8,4	130,5		-	388 784 Kč

Vertikální nerezové provedení in-line - maximální teplota čerpané kapaliny 100 °C.

■ TLAKOVÉ STANICE ULTRAMAT SLX - s frekvenčními měniči



ŘADA 2U SLX (EPIC)

Typ		Příkon P ₂ [kW]	Výtlač H max [m]	Průtok Q max [l/min]	Cena bez DPH	
230V	400V	400V			230V	400V
2U 3SLX-100/5+2xEPIC	2U 3SLX-100/5+2xIPFC306	2x0,75	55,3	160	113 993 Kč	163 247 Kč
2U 3SLX-120/6+2xEPIC	2U 3SLX-120/6+2xIPFC306	2x0,9	66,6		115 259 Kč	164 513 Kč
2U 3SLX-150/7+2xEPIC	2U 3SLX-150/7+2xIPFC306	2x1,1	80,1		125 946 Kč	175 141 Kč
2U 3SLX-180/8+2xEPIC	2U 3SLX-180/8+2xIPFC306	2x1,3	91,5		129 626 Kč	178 880 Kč
2U 3SLX-200/9+2xEPIC	2U 3SLX-200/9+2xIPFC306	2x1,5	103		131 010 Kč	180 293 Kč
2U 3SLX-250/10+2xEPIC	2U 3SLX-250/10+2xIPFC306	2x1,8	114,4		140 872 Kč	190 126 Kč
2U 3SLX-280/11+2xIPFC114	2U 3SLX-280/11+2xIPFC306	2x2,1	125,9		184 297 Kč	201 196 Kč
2U 3SLX-300/12+2xIPFC114	2U 3SLX-300/12+2xIPFC306	2x2,2	137,3		185 945 Kč	202 815 Kč

2U 5SLX-120/4+2xEPIC	2U 5SLX-120/4+2xIPFC306	2x0,9	45,5	280	113 581 Kč	162 805 Kč
2U 5SLX-150/5+2xEPIC	2U 5SLX-150/5+2xIPFC306	2x1,1	57,2		119 528 Kč	168 782 Kč
2U 5SLX-180/6+2xEPIC	2U 5SLX-180/6+2xIPFC306	2x1,3	68,9		120 529 Kč	169 783 Kč
2U 5SLX-200/7+2xEPIC	2U 5SLX-200/7+2xIPFC306	2x1,5	81		127 830 Kč	177 084 Kč
2U 5SLX-250/8+2xEPIC	2U 5SLX-250/8+2xIPFC306	2x1,9	92,1		139 165 Kč	188 448 Kč
2U 5SLX-280/9+2xIPFC114	2U 5SLX-280/9+2xIPFC306	2x2,1	103,4		178 880 Kč	195 779 Kč
2U 5SLX-300/10+2xIPFC114	2U 5SLX-300/10+2xIPFC306	2x2,2	114,2		180 116 Kč	197 044 Kč
2U 5SLX-350/11+2xIPFC114	2U 5SLX-350/11+2xIPFC306	2x2,6	125,1		189 626 Kč	206 495 Kč
2U 5SLX-380/12+2xIPFC114	2U 5SLX-380/12+2xIPFC309	2x2,6	138,1	192 363 Kč	235 376 Kč	

2U 7SLX-180/4+2xEPIC	2U 7SLX-180/4+2xIPFC306	2x1,3	48	360	119 027 Kč	168 281 Kč
2U 7SLX-250/5+2xEPIC	2U 7SLX-250/5+2xIPFC306	2x1,9	60,3		133 659 Kč	182 913 Kč
2U 7SLX-300/6+2xIPFC114	2U 7SLX-300/6+2xIPFC306	2x2,2	71,8		173 639 Kč	190 538 Kč
2U 7SLX-350/7+2xIPFC114	2U 7SLX-350/7+2xIPFC306	2x2,6	83,5		185 092 Kč	201 990 Kč
-	2U 7SLX-400/8+2xIPFC309	2x3	95,6		-	234 964 Kč
-	2U 7SLX-450/9+2xIPFC309	2x3,4	108,5		-	245 415 Kč
-	2U 7SLX-550/10+2xIPFC309	2x4	121,5	-	245 827 Kč	

2U 9SLX-200/4+2xEPIC	2U 9SLX-200/4+2xIPFC306	2x1,5	47,6	520	137 045 Kč	186 299 Kč
2U 9SLX-250/5+2xIPFC114	2U 9SLX-250/5+2xIPFC306	2x1,9	60		177 172 Kč	194 012 Kč
2U 9SLX-300/6+2xIPFC114	2U 9SLX-300/6+2xIPFC306	2x2,2	71,8		185 739 Kč	202 638 Kč
-	2U 9SLX-400/7+2xIPFC306	2x3	83,3		-	235 140 Kč
-	2U 9SLX-450/8+2xIPFC309	2x3,31	97,3		-	247 299 Kč
-	2U 9SLX-500/9+2xIPFC309	2x3,7	109		-	249 125 Kč
-	2U 9SLX-550/10+2xIPFC311	2x4	122	-	263 904 Kč	

2U 18SLX-250/3+2xEPIC	2U 18SLX-250/3+2xIPFC306	2x1,9	35,7	800	183 001 Kč	199 871 Kč
2U 18SLX-400/4+2xIPFC114	2U 18SLX-400/4+2xIPFC309	2x3	47,9		194 513 Kč	237 496 Kč
-	2U 18SLX-450/5+2xIPFC309	2x3,31	58,1		-	251 951 Kč
-	2U 18SLX-550/6+2xIPFC311	2x4	70,5		-	268 261 Kč
-	2U 18SLX-750/8+2xIPFC314	2x5,5	95,9		-	352 107 Kč
-	2U 18SLX-900/9+2xIPFC318	2x6,6	106,4		-	383 638 Kč
-	2U 18SLXG-920/10+2xIPFC318	2x7,4	117,4		-	395 855 Kč
-	2U 18SLXG-1000/11+2xIPFC318	2x8,4	130,5	-	407 367 Kč	

Vertikální celonerezové provedení - maximální teplota čerpané kapaliny 100 °C.

Typ	Příkon P2 [kW]		Výtlač H max [m]	Průtok Q max [l/min]	Cena bez DPH	
	230V				230V	
EUROJET 4"	0,55		57	55	6 982 Kč	
EUROJET 4" AUT	0,55		57	55	7 241 Kč	

Čerpadla o průměru 98 mm, v provedení 230V, se zabudovaným kondenzátorem a 20m kabelem.

Typ	Příkon P2 [kW]		Výtlač H max [m]	Průtok Q max [l/min]	Cena bez DPH	
	230V	400V			230V	400V
ACUASUB 4" 55/100	0,75		95	55	8 183 Kč	8 183 Kč
ACUASUB 4" 55/100 AUT	0,75		95		8 459 Kč	-
ACUASUB 4" 55/140	1,1		135		9 718 Kč	9 718 Kč
ACUASUB 4" 55/140 AUT	1,1		135		10 186 Kč	-
ACUASUB 4" 100/70	0,75		68	100	7 827 Kč	7 827 Kč
ACUASUB 4" 100/70 AUT	0,75		68		8 141 Kč	-
ACUASUB 4" 100/100	1,1		95		8 813 Kč	8 813 Kč
ACUASUB 4" 100/100 AUT	1,1		95		9 362 Kč	-

Čerpadla o průměru 98 mm s příloženým kondenzátorem (230V) a 1,5 m kabelem. Na vyžádání také varianta s 20m kabelem.

Typ	Příkon P2 [kW]		Výtlač H max [m]	Průtok Q max [l/min]	Cena bez DPH		
	230V	400V			230V	400V	
ACUATEC 5" 30 AUT	0,55		34	95	6 488 Kč	-	
ACUATEC 5" 40	0,6		43		7 939 Kč	7 939 Kč	
ACUATEC 5" 40 AUT	0,6		43		8 158 Kč	-	
ACUATEC 5" 60	0,75		57		8 897 Kč	8 897 Kč	
ACUATEC 5" 60 AUT	0,75		57		9 183 Kč	-	
ACUATEC 5" 70	0,9		68		9 609 Kč	9 609 Kč	
ACUATEC 5" 70 AUT	0,9		68		9 828 Kč	-	
ACUATEC 5" 80	1,2		82		10 676 Kč	10 676 Kč	
ACUATEC 5" 80 AUT	1,2		82		10 976 Kč	-	
ACUATEC 5" 150	0,75		45		135	9 034 Kč	9 034 Kč
ACUATEC 5" 150 AUT	0,75		45			9 253 Kč	-
ACUATEC 5" 160	0,9		55			9 883 Kč	9 883 Kč
ACUATEC 5" 160 AUT	0,9		55			10 102 Kč	-
ACUATEC 5" 170	1,2		65			11 087 Kč	11 087 Kč
ACUATEC 5" 170 AUT	1,2		65			11 333 Kč	-

Nerezová čerpadla o průměru 127 mm se zabudovaným kondenzátorem (230V) a 20m kabelem.

Typ	Příkon P2 [kW]		Výtlač H max [m]	Průtok Q max [l/min]	Cena bez DPH	
	230V	400V			230V	400V
ACUABIG 5" 2/200	0,75		25	240	10 808 Kč	10 808 Kč
ACUABIG 5" 3/200	1,1		38		11 994 Kč	11 994 Kč
ACUABIG 5" 4/200	1,5		50		11 994 Kč	11 994 Kč
ACUABIG 5" 5/200	-	2,2	64		-	15 174 Kč

Čerpadla o průměru 127 mm se zabudovaným kondenzátorem (230V) a 20m kabelem.

Typ	Příkon P2 [kW]		Výtlač H max [m]	Průtok Q max [l/min]	Cena bez DPH	
	230V	400V			230V	400V
ACUASYSTEM 5" 2 AL 30	0,55		34	95	11 371 Kč	11 371 Kč
ACUASYSTEM 5" 2 AL 30 AUT	0,55		34		11 644 Kč	-
ACUASYSTEM 5" 2 AL 60	0,75		57		12 402 Kč	12 402 Kč
ACUASYSTEM 5" 2 AL 60 AUT	0,75		57		12 675 Kč	-
ACUASYSTEM 5" 2 AL 80	1,2		82	135	13 646 Kč	13 646 Kč
ACUASYSTEM 5" 2 AL 80 AUT	1,2		82		13 887 Kč	-
ACUASYSTEM 5" 2 AL 150	0,75		45		12 584 Kč	12 584 Kč
ACUASYSTEM 5" 2 AL 150 AUT	0,75		45		12 827 Kč	-
ACUASYSTEM 5" 2 AL 170	1,2		65	135	14 100 Kč	14 100 Kč
ACUASYSTEM 5" 2 AL 170 AUT	1,2		65		14 343 Kč	-

Ponorná čerpadla s plovacím sáním a 20m kabelem.

*AUT - varianta s plovákovým spínačem



EUROJET 4" AUT



ŘADA ACUASUB 4"



ŘADA ACUATEC 5"



ŘADA ACUABIG 5"



ŘADA ACUASYSTEM 5"

PONORNÉ MOTORY

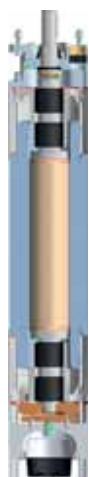

Ponorné motory jsou určeny pro provoz ve vodě, která zároveň zajišťuje chlazení motoru. Konstrukce motoru splňuje vysoké nároky na spolehlivý chod a také těsnost jednotlivých částí tak, aby nedošlo k nežádoucímu průniku okolní kapaliny dovnitř motoru a případnou údržbu, popř. opravu.

Ponorné motory jsou dostupné ve velikostech 4, 6, 8 a 10" a výkonové řadě 0,37 - 220 kW. Materiálové provedení a základní parametry jsou uvedeny v tabulce níže.

Na vyžádání možnost dodání motoru v provedení 60 Hz.

Typ motoru	Průměr motoru	Chladicí médium motoru	Hlavní materiálové provedení	Max počet sepnutí / hod	Výkonová řada	Varianty motoru dle teploty čerpané kapaliny
					[kW]	[°C]
4"MS	4"	dielektrická kapalina	nerezová ocel AISI 304	20	0,37 - 7,5	35
6"MSO	6"	dielektrická kapalina	nerezová ocel AISI 304	30	4 - 37	35
6"MS	6"	propylenglykol	nerezová ocel AISI 304 s litinou	20	5,5 - 37	35; 50
6MX	6"	glycerin s vodou	nerezová ocel AISI 304, AISI 316, popřípadě AISI 904 (na vyžádání)	20	5,5 - 45	30; 50; 80
8MS	8"	propylenglykol	nerezová ocel AISI 304 s litinou	20	22 - 110	35; 50
8MX	8"	glycerin s vodou	nerezová ocel AISI 304, AISI 316, popřípadě AISI 904 (na vyžádání)	20	30 - 110	30; 50; 80
10MS	10"	propylenglykol	nerezová ocel AISI 304 s litinou	10	59 - 190	35; 50
10MX	10"	glycerin s vodou	nerezová ocel AISI 304, AISI 316, popřípadě AISI 904 (na vyžádání)	10	75 - 220	30; 50; 80

PONORNÉ MOTORY 4"MS



4"MS

Typ	Příkon P2		Vstupní proud [A]		Cena bez DPH	
	[kW]	[HP]	230V	400V	230V	400V
4"MS 037	0,37	0,5	3,2	1,2	5 422 Kč	5 138 Kč
4"MS 055	0,55	0,75	4	1,5	5 670 Kč	5 422 Kč
4"MS 075	0,75	1	5,6	2,2	5 883 Kč	5 528 Kč
4"MS 110	1,1	1,5	8	2,8	6 237 Kč	5 847 Kč
4"MS 150	1,5	2	10,8	3,7	6 875 Kč	6 237 Kč
4"MS 220	2,2	3	14,7	5,5	8 647 Kč	8 363 Kč
4"MS 300	3	4	-	7,4	-	10 277 Kč
4"MS 400	4	5,5	-	9,4	-	11 340 Kč
4"MS 550	5,5	7,5	-	13	-	13 112 Kč
4"MS 750	7,5	10	-	17,1	-	22 113 Kč

2-pólový indukční motor, rychlost otáček 2900 ot./min, třída izolace F, stupeň krytí IP 68. Provedení 230 a 400V.

PONORNÉ MOTORY 6"MSO



6"MSO

Typ (400V)	Příkon P2		Vstupní proud [A]	Cena bez DPH	
	[kW]	[HP]		DOL	Y/Δ
6"MSO 400	4	5,5	8,8	25 520 Kč	27 128 Kč
6"MSO 550	5,5	7,5	12,5	26 619 Kč	28 227 Kč
6"MSO 750	7,5	10	16,6	27 786 Kč	29 394 Kč
6"MSO 920	9,2	12,5	21,5	30 020 Kč	31 628 Kč
6"MSO 1100	11	15	23,7	31 186 Kč	32 793 Kč
6"MSO 1500	15	20	30,4	36 734 Kč	38 342 Kč
6"MSO 1850	18,5	25	38,3	43 480 Kč	45 089 Kč
6"MSO 2200	22	30	44	48 707 Kč	50 315 Kč
6"MSO 3000	30	40	62	59 402 Kč	61 010 Kč
6"MSO 3700	37	50	72	80 481 Kč	82 089 Kč

2-pólový indukční motor, rychlost otáček 2900 ot./min, třída izolace F, stupeň krytí IP 68. Maximální hloubka ponoru 150 m. Instalace vertikální popřípadě i horizontální (do 15 kW). Vhodné pro trvalý provoz.

PONORNÉ MOTORY 6"MS

Typ (400V)	Příkon P2		Vstupní proud [A]	Teplota čerpané kapaliny				Cena bez DPH	
	[kW]	[HP]		do 35 °C		do 50 °C		DOL	Y/Δ
				DOL	Y/Δ	DOL	Y/Δ		
6"MS 550	5,5	7,5	12,5	41 090 Kč	44 610 Kč	48 489 Kč	52 153 Kč		
6"MS 750	7,5	10	17	43 245 Kč	46 837 Kč	50 572 Kč	54 164 Kč		
6"MS 920	9,2	12,5	21,5	45 903 Kč	49 638 Kč	54 092 Kč	57 756 Kč		
6"MS 1100	11	15	24,5	50 644 Kč	54 255 Kč	60 414 Kč	64 221 Kč		
6"MS 1300	13	17,5	29	52 943 Kč	56 607 Kč	64 868 Kč	68 747 Kč		
6"MS 1500	15	20	34	56 678 Kč	60 486 Kč	69 753 Kč	73 703 Kč		
6"MS 1850	18,5	25	40	63 072 Kč	65 514 Kč	74 566 Kč	79 235 Kč		
6"MS 2200	22	30	48	70 830 Kč	74 709 Kč	82 611 Kč	87 280 Kč		
6"MS 2600	26	35	55	76 218 Kč	80 959 Kč	87 568 Kč	92 309 Kč		
6"MS 3000	30	40	65,5	83 832 Kč	88 502 Kč	96 835 Kč	101 791 Kč		
6"MS 3700	37	50	80	90 010 Kč	94 823 Kč	103 803 Kč	108 831 Kč		



6"MS

2-pólový indukční motor, rychlost otáček 2900 ot./min, třída izolace F, stupeň krytí IP 68. Instalace vertikální i horizontální. Vhodné pro trvalý provoz.

PONORNÉ MOTORY 6"MX AISI 304

Typ (400V)	Příkon P2		Vstupní proud [A]	Teplota čerpané kapaliny						Cena bez DPH	
	[kW]	[HP]		do 30 °C		do 50 °C		do 80 °C		DOL	Y/Δ
				DOL	Y/Δ	DOL	Y/Δ	DOL	Y/Δ		
6MX 550-C	5,5	7,4	12	56 514 Kč	60 417 Kč	72 828 Kč	76 731 Kč	81 103 Kč	91 445 Kč		
6MX 750-C	7,5	10,1	17	59 441 Kč	63 344 Kč	76 341 Kč	80 244 Kč	83 327 Kč	93 670 Kč		
6MX 920-C	9,2	12,3	21	60 807 Kč	64 710 Kč	78 488 Kč	82 391 Kč	86 840 Kč	97 183 Kč		
6MX 1100-C	11	14,7	24	63 149 Kč	67 052 Kč	82 274 Kč	86 176 Kč	101 476 Kč	111 819 Kč		
6MX 1300-C	13	17,4	29	67 716 Kč	71 619 Kč	88 011 Kč	91 914 Kč	112 209 Kč	122 552 Kč		
6MX 1500-C	15	20,1	32	75 053 Kč	78 956 Kč	96 910 Kč	100 812 Kč	123 254 Kč	133 987 Kč		
6MX 1850-C	18,5	24,8	40	84 303 Kč	88 206 Kč	108 111 Kč	112 014 Kč	133 285 Kč	144 018 Kč		
6MX 2200-C	22	29,5	48	93 475 Kč	98 080 Kč	120 405 Kč	125 011 Kč	157 678 Kč	168 411 Kč		
6MX 2600-C	26	34,8	57	102 178 Kč	106 784 Kč	130 787 Kč	135 392 Kč	176 412 Kč	187 145 Kč		
6MX 3000-C	30	40,2	64	111 038 Kč	115 644 Kč	141 481 Kč	146 086 Kč	192 804 Kč	203 537 Kč		
6MX 3400-C	34	45,6	71	121 576 Kč	126 181 Kč	159 239 Kč	163 845 Kč	-	-		
6MX 3700-C	37	49,6	78	147 335 Kč	151 941 Kč	-	-	-	-		
6MX 4500-C	45	60,3	95	175 358 Kč	179 964 Kč	-	-	-	-		

2-pólový indukční motor, rychlost otáček 2850 ot./min, třída izolace F, stupeň krytí IP 68. Instalace vertikální i horizontální.

PONORNÉ MOTORY 6"MX AISI 316

Typ (400V)	Příkon P2		Vstupní proud [A]	Teplota čerpané kapaliny						Cena bez DPH	
	[kW]	[HP]		do 30 °C		do 50 °C		do 80 °C		DOL	Y/Δ
				DOL	Y/Δ	DOL	Y/Δ	DOL	Y/Δ		
6MX 550-X	5,5	7,4	12	78 371 Kč	78 761 Kč	94 685 Kč	98 588 Kč	102 959 Kč	113 302 Kč		
6MX 750-X	7,5	10,1	17	81 883 Kč	85 786 Kč	98 783 Kč	98 783 Kč	106 159 Kč	116 502 Kč		
6MX 920-X	9,2	12,3	21	84 498 Kč	88 401 Kč	102 178 Kč	102 178 Kč	111 155 Kč	121 498 Kč		
6MX 1100-X	11	14,7	24	87 816 Kč	91 719 Kč	106 940 Kč	106 940 Kč	127 743 Kč	138 085 Kč		
6MX 1300-X	13	17,4	29	94 256 Kč	98 158 Kč	114 551 Kč	114 551 Kč	143 354 Kč	153 697 Kč		
6MX 1500-X	15	20,1	32	102 178 Kč	106 081 Kč	124 035 Kč	124 035 Kč	159 434 Kč	170 167 Kč		
6MX 1850-X	18,5	24,8	40	116 034 Kč	119 937 Kč	139 842 Kč	139 842 Kč	172 509 Kč	183 242 Kč		
6MX 2200-X	22	29,5	48	129 382 Kč	133 987 Kč	156 312 Kč	156 312 Kč	211 850 Kč	222 584 Kč		
6MX 2600-X	26	34,8	57	123 527 Kč	145 696 Kč	169 699 Kč	169 699 Kč	239 249 Kč	249 982 Kč		
6MX 3000-X	30	40,2	64	153 190 Kč	157 795 Kč	183 632 Kč	183 632 Kč	260 832 Kč	271 565 Kč		
6MX 3400-X	34	45,6	71	173 797 Kč	178 402 Kč	211 460 Kč	211 460 Kč	-	-		
6MX 3700-X	37	49,6	78	204 045 Kč	208 650 Kč	-	-	-	-		
6MX 4500-X	45	60,3	95	233 980 Kč	238 586 Kč	-	-	-	-		

2-pólový indukční motor, rychlost otáček 2850 ot./min, třída izolace F, stupeň krytí IP 68. Instalace vertikální i horizontální.

■ PONORNÉ MOTORY 8"MS



8"MS

Typ (400V)	Příkon P2		Vstupní proud [A]	Teplota čerpané kapaliny				Cena bez DPH	
	[kW]	[HP]		do 35 °C		do 50 °C		DOL	Y/Δ
				DOL	Y/Δ	DOL	Y/Δ		
8MS 2600	26	35	57,2	97 136 Kč	105 838 Kč	111 356 Kč	120 200 Kč		
8MS 3000	30	40	63,5	103 362 Kč	112 064 Kč	118 997 Kč	127 911 Kč		
8MS 3700	37	50	75	110 790 Kč	119 634 Kč	129 397 Kč	138 311 Kč		
8MS 4500	45	60	89,5	124 091 Kč	132 934 Kč	142 839 Kč	152 036 Kč		
8MS 5100	51	68	106	129 114 Kč	138 028 Kč	147 862 Kč	157 059 Kč		
8MS 5500	55	74	114	138 382 Kč	147 437 Kč	163 922 Kč	173 331 Kč		
8MS 5900	59	79	118	142 839 Kč	151 965 Kč	168 379 Kč	177 788 Kč		
8MS 6200	62	83	128	148 074 Kč	157 201 Kč	173 119 Kč	182 528 Kč		
8MS 6600	66	88	133	157 342 Kč	166 610 Kč	183 660 Kč	193 211 Kč		
8MS 7500	75	101	155	175 666 Kč	185 004 Kč	199 366 Kč	209 058 Kč		
8MS 9200	92	123	190	-	-	212 242 Kč	222 005 Kč		
8MS 11000	110	147	220	-	-	241 673 Kč	251 719 Kč		

2-pólový indukční motor, rychlost otáček 2900 ot./min, třída izolace F, stupeň krytí IP 68. Instalace vertikální i horizontální. Vhodné pro trvalý provoz.

■ PONORNÉ MOTORY 8"MX AISI 304

Typ (400V)	Příkon P2		Vstupní proud [A]	Teplota čerpané kapaliny						Cena bez DPH	
	[kW]	[HP]		do 30 °C		do 50 °C		do 80 °C		DOL	Y/Δ
				DOL	Y/Δ	DOL	Y/Δ	DOL	Y/Δ		
8MX 3000-C	30	40,2	58	153 298 Kč	165 165 Kč	176 733 Kč	188 600 Kč	214 573 Kč	232 224 Kč		
8MX 3700-C	37	49,6	72	168 785 Kč	180 652 Kč	193 974 Kč	205 841 Kč	239 314 Kč	258 271 Kč		
8MX 4500-C	45	60,3	88	179 607 Kč	192 780 Kč	206 848 Kč	220 021 Kč	299 208 Kč	318 165 Kč		
8MX 5500-C	55	73,7	108	201 437 Kč	214 610 Kč	231 104 Kč	244 277 Kč	332 606 Kč	355 743 Kč		
8MX 6300-C	63	84,4	127	233 418 Kč	246 591 Kč	267 749 Kč	280 922 Kč	376 715 Kč	399 852 Kč		
8MX 7500-C	75	100,5	145	240 433 Kč	257 898 Kč	277 116 Kč	294 580 Kč	469 634 Kč	492 771 Kč		
8MX 9000-C	90	120,6	172	283 049 Kč	300 514 Kč	321 971 Kč	339 435 Kč	-	-		
8MX 11000-C	110	147,4	225	424 108 Kč	441 572 Kč	-	-	-	-		

2-pólový indukční motor, rychlost otáček 2850 ot./min, třída izolace F, stupeň krytí IP 68. Instalace vertikální i horizontální. Vhodné pro trvalý provoz.

■ PONORNÉ MOTORY 8"MX AISI 316

Typ (400V)	Příkon P2		Vstupní proud [A]	Teplota čerpané kapaliny						Cena bez DPH	
	[kW]	[HP]		do 30 °C		do 50 °C		do 80 °C		DOL	Y/Δ
				DOL	Y/Δ	DOL	Y/Δ	DOL	Y/Δ		
8MX 3000-X	30	40,2	58	205 803 Kč	217 670 Kč	229 238 Kč	241 105 Kč	329 061 Kč	346 712 Kč		
8MX 3700-X	37	49,6	72	223 454 Kč	235 321 Kč	248 643 Kč	260 510 Kč	350 407 Kč	369 364 Kč		
8MX 4500-X	45	60,3	88	243 307 Kč	256 480 Kč	270 548 Kč	283 721 Kč	427 466 Kč	446 423 Kč		
8MX 5500-X	55	73,7	108	273 646 Kč	286 818 Kč	303 313 Kč	316 485 Kč	478 702 Kč	501 839 Kč		
8MX 6300-X	63	84,4	127	314 694 Kč	327 867 Kč	349 026 Kč	362 199 Kč	527 961 Kč	551 097 Kč		
8MX 7500-X	75	100,5	145	327 569 Kč	345 033 Kč	364 251 Kč	381 716 Kč	579 533 Kč	602 669 Kč		
8MX 9000-X	90	120,6	172	387 836 Kč	405 300 Kč	426 757 Kč	444 221 Kč	-	-		
8MX 11000-X	110	147,4	225	499 115 Kč	516 579 Kč	-	-	-	-		

2-pólový indukční motor, rychlost otáček 2850 ot./min, třída izolace F, stupeň krytí IP 68. Instalace vertikální i horizontální. Vhodné pro trvalý provoz.

PONORNÉ MOTORY 10"MS

Typ (400V)	Příkon P2		Vstupní proud [A]	Teplota čerpané kapaliny				Cena bez DPH	
				do 35 °C		do 50 °C			
	[kW]	[HP]		DOL	Y/Δ	DOL	Y/Δ		
10MS -5900	59	80	116	230 398 Kč	244 472 Kč	261 349 Kč	275 690 Kč		
10MS -7500	75	100	145	235 401 Kč	249 475 Kč	271 755 Kč	286 163 Kč		
10MS - 9200	92	125	176	259 748 Kč	274 156 Kč	300 371 Kč	315 113 Kč		
10MS - 11000	110	150	210	292 233 Kč	306 975 Kč	333 590 Kč	348 665 Kč		
10MS - 13200	132	180	255	324 651 Kč	339 727 Kč	367 209 Kč	382 618 Kč		
10MS - 15000	150	200	290	358 671 Kč	374 013 Kč	403 563 Kč	419 305 Kč		
10MS - 17000	170	230	330	-	-	442 985 Kč	459 128 Kč		
10MS - 19000	190	260	375	-	-	480 073 Kč	496 549 Kč		

2-pólový indukční motor, rychlost otáček 2900 ot./min, třída izolace F, stupeň krytí IP 68. Instalace vertikální i horizontální. Vhodné pro trvalý provoz.



10"MS

PONORNÉ MOTORY 10"MX AISI 304

Typ (400V)	Příkon P2		Vstupní proud [A]	Cena bez DPH					
				do 30 °C		do 50 °C		do 80 °C	
	[kW]	[HP]		DOL	Y/Δ	DOL	Y/Δ	DOL	Y/Δ
10MX 7500-C	75	100,5	145	408 752 Kč	424 683 Kč	<i>na vyžádání</i>			
10MX 9000-C	90	120,6	175	433 955 Kč	449 885 Kč				
10MX 11000-C	110	147,4	215	458 862 Kč	474 793 Kč				
10MX 13000-C	130	174,2	250	483 697 Kč	499 627 Kč				
10MX 15000-C	150	201,0	290	521 224 Kč	537 154 Kč				
10MX 17000-C	170	227,8	325	-	543 777 Kč				
10MX 19000-C	190	254,6	365	-	568 795 Kč				
10MX 22000-C	220	294,8	425	-	593 629 Kč				

2-pólový indukční motor, rychlost otáček 2850 ot./min, třída izolace F, stupeň krytí IP 68. Instalace vertikální i horizontální (do výkonu 170 kW). Určeno pro trvalý provoz.



PONORNÉ MOTORY 10"MX AISI 316

Typ (400V)	Příkon P2		Vstupní proud [A]	Cena bez DPH					
				do 30 °C		do 50 °C		do 80 °C	
	[kW]	[HP]		DOL	Y/Δ	DOL	Y/Δ	DOL	Y/Δ
10MX 7500-X	75	100,5	145	421 997 Kč	437 928 Kč	<i>na vyžádání</i>			
10MX 9000-X	90	120,6	175	447 016 Kč	462 946 Kč				
10MX 11000-X	110	147,4	215	471 923 Kč	487 854 Kč				
10MX 13000-X	130	174,2	250	509 561 Kč	525 492 Kč				
10MX 15000-X	150	201,0	290	546 978 Kč	562 908 Kč				
10MX 17000-X	170	227,8	325	-	581 856 Kč				
10MX 19000-X	190	254,6	365	-	619 567 Kč				
10MX 22000-X	220	294,8	425	-	644 401 Kč				

2-pólový indukční motor, rychlost otáček 2850 ot./min, třída izolace F, stupeň krytí IP 68. Instalace vertikální i horizontální (do výkonu 170 kW). Určeno pro trvalý provoz.



■ PONORNÁ ČERPADLA RI 6"



hydraulika RI6

Hydrauliky typu čerpadla 6", které jsou vhodné pro hluboké vrty a studny od průměru 150 mm.

Určeny pro připojení k motoru podle norem NEMA. Výtlačný díl s vestavěným zpětným ventilem.

Oběžná kola:

- radiální oběžná kola (RI-12, RI-16, RI-20)
- oběžná kola se smíšeným tokem (RI-28, RI-32, RI-40)

Jmenovitý výkon motoru do 37 kW.

Rychlost otáček 2900 ot./min. (frekvence motoru 50 Hz).

Maximální teplota čerpané kapaliny 35 °C.

Maximální množství pevných částic: 260 g/m³.

Dle požadavku elektrického zapojení ovládacích panelů jsou motory dodávány v provedení:

* DOL - Direct-On-Line (4-vodičové provedení)

* Y/Δ - pro rozběh pomocí přepínače Y/Δ (7-vodičové provedení)

Hydrauliku je možné kombinovat s motorem 4"MS (do výkonu 7,5 kW), poté s jakýmkoliv 6" motorem, např. MSO, MS, MX. Hydraulika určená pro čerpání kapaliny s vyšší teplotou na vyžádání.



motor 6"MSO

Komponenty	Materiál
Sací a výtlačné hrdlo	mosaz
Oběžná a rozváděcí kola, difusor	NORYL® GFN2V*
Plášť čerpadla a spojovací díly	nerezová ocel AISI 304
Spojka	nerezová ocel AISI 420
Hřídel	nerezová ocel AISI 430F
Průchodka	nerezová ocel AISI 316
Sací síťka a kabelový kryt	nerezová ocel AISI 4302B



motor 4"MS

Typ	Příkon P2		Výtlak H max [m]	Průtok Q max [l/min]	Cena bez DPH		
	[kW]	[HP]			400V - DOL	400V - Y/Δ	motor 4MS
RI6-12/10	4	5,5	109	300	40 727 Kč	42 287 Kč	26 124 Kč
RI6-12/14	5,5	7,5	152		45 005 Kč	46 565 Kč	30 922 Kč
RI6-12/19	7,5	10	207		48 561 Kč	50 121 Kč	41 407 Kč
RI6-12/24	9,2	12,5	261		54 819 Kč	56 379 Kč	-
RI6-12/29	11	15	315		58 283 Kč	59 843 Kč	-
RI6-12/34	15	20	370		68 848 Kč	70 407 Kč	-

RI6-16/7	4	5,5	78	416,6	39 909 Kč	41 469 Kč	25 306 Kč
RI6-16/10	5,5	7,5	111		42 520 Kč	44 081 Kč	28 438 Kč
RI6-16/13	7,5	10	145		46 592 Kč	48 151 Kč	39 438 Kč
RI6-16/17	9,2	12,5	189		50 698 Kč	52 258 Kč	-
RI6-16/20	11	15	223		55 526 Kč	57 085 Kč	-
RI6-16/23	15	20	256		62 060 Kč	63 620 Kč	-
RI6-16/27	15	20	301		64 818 Kč	66 377 Kč	-
RI6-16/33	18,5	25	368		75 392 Kč	76 952 Kč	-

Typ	Příkon P2		Výtlačk H max [m]	Průtok Q max [l/min]	Cena bez DPH		
	[kW]	[HP]			400V - DOL	400V - Y/Δ	motor 4MS
RI6-20/5	4	5,5	58,5	550	39 909 Kč	41 469 Kč	25 306 Kč
RI6-20/7	5,5	7,5	81,7		42 520 Kč	44 081 Kč	28 438 Kč
RI6-20/9	7,5	10	105		44 562 Kč	46 121 Kč	37 408 Kč
RI6-20/11	9,2	12,5	129		48 759 Kč	50 319 Kč	-
RI6-20/14	11	15	164		51 284 Kč	52 843 Kč	-
RI6-20/16	15	20	187		57 485 Kč	59 044 Kč	-
RI6-20/19	15	20	222		58 727 Kč	60 287 Kč	-
RI6-20/23	18,5	25	269		68 332 Kč	69 892 Kč	-
RI6-20/28	22	30	327		77 857 Kč	79 417 Kč	-
RI6-20/33	30	40	384		90 839 Kč	92 399 Kč	-

RI6-28/2	3	4	28,8	800	-	-	23 323 Kč
RI6-28/3	4	5,5	43,3		40 757 Kč	42 318 Kč	26 154 Kč
RI6-28/4	5,5	7,5	57,7		43 914 Kč	45 474 Kč	29 832 Kč
RI6-28/5	7,5	10	72,1		46 622 Kč	48 182 Kč	39 468 Kč
RI6-28/6	9,2	12,5	86,5		50 880 Kč	52 440 Kč	-
RI6-28/7	9,2	12,5	101		52 698 Kč	54 258 Kč	-
RI6-28/8	11	15	115		55 738 Kč	57 298 Kč	-
RI6-28/9	15	20	130		62 939 Kč	64 499 Kč	-
RI6-28/11	15	20	159		66 151 Kč	67 710 Kč	-
RI6-28/13	18,5	25	187		77 362 Kč	78 922 Kč	-
RI6-28/16	22	30	231		86 189 Kč	87 750 Kč	-
RI6-28/21	30	40	316		102 929 Kč	104 489 Kč	-
RI6-28/25	37	50	376		128 681 Kč	130 241 Kč	-

RI6-32/2	4	5,5	31,1	900	38 878 Kč	40 439 Kč	24 275 Kč
RI6-32/3	5,5	7,5	46,6		41 823 Kč	43 384 Kč	27 741 Kč
RI6-32/4	7,5	10	62,2		45 046 Kč	46 606 Kč	37 892 Kč
RI6-32/5	9,2	12,5	77,7		48 789 Kč	50 349 Kč	-
RI6-32/6	11	15	93,2		52 011 Kč	53 571 Kč	-
RI6-32/7	15	20	109		59 212 Kč	60 772 Kč	-
RI6-32/8	15	20	124		61 121 Kč	62 681 Kč	-
RI6-32/9	15	20	140		62 939 Kč	64 499 Kč	-
RI6-32/11	18,5	25	171		72 695 Kč	74 256 Kč	-
RI6-32/13	22	30	202		82 462 Kč	84 023 Kč	-
RI6-32/17	30	40	264		97 929 Kč	99 489 Kč	-
RI6-32/22	37	50	341		124 742 Kč	126 302 Kč	-

RI6-40/2	5,5	7,5	34,1	950	39 945 Kč	41 505 Kč	25 862 Kč
RI6-40/3	7,5	10	51,2		42 956 Kč	44 515 Kč	35 802 Kč
RI6-40/4	9,2	12,5	68,2		47 213 Kč	48 774 Kč	-
RI6-40/5	11	15	85,3		49 920 Kč	51 480 Kč	-
RI6-40/6	15	20	102		57 394 Kč	58 954 Kč	-
RI6-40/7	15	20	119		59 212 Kč	60 772 Kč	-
RI6-40/8	18,5	25	136		67 665 Kč	69 226 Kč	-
RI6-40/9	18,5	25	153		69 483 Kč	71 044 Kč	-
RI6-40/10	22	30	171		76 342 Kč	77 902 Kč	-
RI6-40/13	30	40	222		92 839 Kč	94 398 Kč	-
RI6-40/16	37	50	256		117 015 Kč	118 575 Kč	-



hydraulika RI6



motor 6"MSO



motor 4"MS

■ HYDRAULIKY 4SDX a 6SDX - AISI 304

Hydrauliky k ponorným čerpadlům 4SDX a 6SDX jsou vyrobeny v materiálovém provedení AISI 304 a určeny pro čerpání neagresivní vody, zavlažování, komerční a průmyslové aplikace.

Nerezové hydrauliky 4SDX a 6SDX jsou určeny pro hluboké vrty od průměru:

- * 4SDX 100 mm
- * 6SDX 150 mm

Oběžná kola:

- radiální oběžná kola (4SDX 1-8)
- oběžná kola se smíšeným tokem (4SDX 12, 6SDX)

Maximální teplota čerpané kapaliny je omezena použitým motorem.

Maximální množství pevných částic: 50 g/m³.

Rychlost otáček 2900 ot./min. (frekvence motoru 50 Hz).

Určeny pro připojení k motoru podle norem NEMA.

■ HYDRAULIKY 4SDX - AISI 304



Typ	Potřebný příkon motoru		Výtlačk H _{max} [m]	Průtok Q _{max} [l/min]	Cena bez DPH
	[kW]	[HP]			
4SDX 1-9	0,37	0,5	50	25	4 959 Kč
4SDX 1-14	0,37	0,5	78		6 818 Kč
4SDX 1-18	0,55	0,75	102		8 309 Kč
4SDX 1-21	0,55	0,75	118		9 434 Kč
4SDX 1-28	0,75	1	158		11 879 Kč
4SDX 1-36	1,1	1,5	205		16 021 Kč
4SDX 1-42	1,1	1,5	238		19 095 Kč
4SDX 2-09	0,37	0,5	52	40	4 873 Kč
4SDX 2-13	0,55	0,75	76		6 230 Kč
4SDX 2-18	0,75	1	104		7 898 Kč
4SDX 2-23	1,1	1,5	136		9 614 Kč
4SDX 2-28	1,5	2	166		11 311 Kč
4SDX 2-33	1,5	2	196		14 019 Kč
4SDX 2-40	2,2	3	235		16 750 Kč
4SDX 2-48	2,2	3	280	21 252 Kč	
4SDX 3-06	0,37	0,5	38	70	3 894 Kč
4SDX 3-09	0,55	0,75	57		4 926 Kč
4SDX 3-12	0,75	1	77		5 950 Kč
4SDX 3-15	1,1	1,5	97		6 961 Kč
4SDX 3-18	1,1	1,5	116		7 898 Kč
4SDX 3-22	1,5	2	142		9 147 Kč
4SDX 3-25	1,5	2	160		10 300 Kč
4SDX 3-29	2,2	3	185		11 616 Kč
4SDX 3-33	2,2	3	221		14 019 Kč
4SDX 3-39	3	4	251		17 924 Kč
4SDX 3-45	3	4	288		20 175 Kč
4SDX 3-52	4	5,5	234	22 797 Kč	
4SDX 3-60	4	5,5	384	25 793 Kč	
4SDX 5-04	0,37	0,5	25	100	3 438 Kč
4SDX 5-06	0,55	0,75	38		4 123 Kč
4SDX 5-08	0,75	1	51		4 809 Kč
4SDX 5-12	1,1	1,5	77		5 340 Kč
4SDX 5-17	1,5	2	108		7 788 Kč
4SDX 5-21	2,2	3	134		9 137 Kč

Typ	Potřebný příkon motoru		Výtlačk H max [m]	Průtok Q max [l/min]	Cena bez DPH	
	[kW]	[HP]				
4SDX 5-25	2,2	3	157	100	10 528 Kč	
4SDX 5-33	3	4	209		14 019 Kč	
4SDX 5-38	4	5,5	242		17 554 Kč	
4SDX 5-44	4	5,5	279		19 850 Kč	
4SDX 5-52	5,5	7,5	332		22 908 Kč	
4SDX 8-05	0,75	1	30	180	7 625 Kč	
4SDX 8-07	1,1	1,5	41		9 378 Kč	
4SDX 8-10	1,5	2	58		12 157 Kč	
4SDX 8-12	2,2	3	71		13 899 Kč	
4SDX 8-15	2,2	3	88		16 691 Kč	
4SDX 8-18	3	4	104		19 420 Kč	
4SDX 8-21	4	5,5	122		22 151 Kč	
4SDX 8-25	4	5,5	144		25 764 Kč	
4SDX 8-30	5,5	7,5	174		30 247 Kč	
4SDX 8-37	5,5	7,5	215		36 542 Kč	
4SDX 8-44	7,5	10	256		42 838 Kč	
4SDX 8-50	7,5	10	290		48 235 Kč	
4SDX 12-05	1,5	2	33		300	10 140 Kč
4SDX 12-07	2,2	3	46			12 823 Kč
4SDX 12-10	3	4	65			16 837 Kč
4SDX 12-13	4	5,5	84	20 948 Kč		
4SDX 12-18	5,5	7,5	117	24 315 Kč		
4SDX 12-25	7,5	10	163	33 791 Kč		



PRO DOPORUČENÍ A VOLBU SPRÁVNÉHO ČERPADLA SE NEVÁHEJTE OBRÁTIT NA NAŠEHO ODBORNÍKA.

TECHNICKÁ PODPORA PRO PRŮMYSLOVÉ APLIKACE

+420 724 521 811

nebo

projekty@aquatrading.cz

■ HYDRAULIKY 6SDX - AISI 304



Typ	Potřebný příkon motoru		Výtlač H max [m]	Průtok Q max [l/min]	Cena bez DPH
	[kW]	[HP]			
6SDX 16/1	0,55	0,75	12	383	8 444 Kč
6SDX 16/2	1,1	1,5	22		10 224 Kč
6SDX 16/3	2,2	3	32		12 086 Kč
6SDX 16/4	2,2	3	43		13 946 Kč
6SDX 16/5	3	4	53		15 637 Kč
6SDX 16/6	3,7	5	64		17 497 Kč
6SDX 16/7	4	5,5	75		19 272 Kč
6SDX 16/8	5,5	7,5	85		21 047 Kč
6SDX 16/9	5,5	7,5	97		22 910 Kč
6SDX 16/10	5,5	7,5	108		24 772 Kč
6SDX 16/11	7,5	10	119		26 459 Kč
6SDX 16/12	7,5	10	128		28 321 Kč
6SDX 16/13	7,5	10	141		30 008 Kč
6SDX 16/14	9,3	12,5	150		31 788 Kč
6SDX 16/15	9,3	12,5	162		33 559 Kč
6SDX 16/16	9,3	12,5	173		35 249 Kč
6SDX 16/17	9,3	12,5	184		37 015 Kč
6SDX 16/18	9,3	12,5	195		38 711 Kč
6SDX 16/19	11	15	204		40 490 Kč
6SDX 16/20	11	15	216		42 262 Kč
6SDX 16/21	11	15	227		43 953 Kč
6SDX 16/22	13	17,5	239		45 724 Kč
6SDX 16/23	13	17,5	250		47 591 Kč
6SDX 16/24	13	17,5	260		49 276 Kč
6SDX 16/25	15	20	270		51 142 Kč
6SDX 16/26	15	20	281		52 830 Kč
6SDX 16/27	15	20	291		54 514 Kč
6SDX 16/28	18,5	25	302		56 381 Kč
6SDX 16/29	18,5	25	314		58 092 Kč
6SDX 16/30	18,5	25	324		59 845 Kč
6SDX 16/31	18,5	25	335		61 643 Kč
6SDX 16/32	18,5	25	345		63 396 Kč
6SDX 16/33	18,5	25	355		65 089 Kč
6SDX 27/1	1,1	1,5	11	650	10 986 Kč
6SDX 27/2	2,2	3	23		13 492 Kč
6SDX 27/3	3	4	33		15 808 Kč
6SDX 27/4	3,7	5	44		18 222 Kč
6SDX 27/5	5,5	7,5	56		20 546 Kč
6SDX 27/6	5,5	7,5	68		22 959 Kč
6SDX 27/7	7,5	10	79		25 272 Kč
6SDX 27/8	7,5	10	90		27 598 Kč
6SDX 27/9	9,3	12,5	101		30 006 Kč
6SDX 27/10	9,3	12,5	112		32 325 Kč
6SDX 27/11	11	15	124		34 736 Kč
6SDX 27/12	11	15	134		37 043 Kč
6SDX 27/13	11	15	146		39 466 Kč
6SDX 27/14	13	17,5	158		41 786 Kč
6SDX 27/15	15	20	170		44 197 Kč
6SDX 27/16	15	20	178		46 669 Kč
6SDX 27/17	15	20	190		48 989 Kč
6SDX 27/18	18,5	25	199		51 250 Kč
6SDX 27/19	18,5	25	210		53 661 Kč
6SDX 27/20	18,5	25	222		56 075 Kč
6SDX 27/21	18,5	25	232		58 392 Kč
6SDX 27/22	22	30	240		60 802 Kč
6SDX 27/23	22	30	250		63 122 Kč
6SDX 27/24	22	30	260		65 529 Kč

Typ	Potřebný příkon motoru		Výtlačk H max [m]	Průtok Q max [l/min]	Cena bez DPH
	[kW]	[HP]			
6SDX 27/25	22	30	278	650	67 943 Kč
6SDX 27/26	22	30	290		70 262 Kč
6SDX 27/27	26	35	302		72 772 Kč
6SDX 27/28	26	35	313		75 178 Kč
6SDX 27/29	26	35	325		77 498 Kč
6SDX 27/30	26	35	336		79 912 Kč
6SDX 27/31	26	35	347		82 319 Kč
6SDX 27/32	30	40	358		84 639 Kč
6SDX 27/33	30	40	367		87 141 Kč
6SDX 27/34	30	40	375		89 461 Kč
6SDX 27/35	30	40	388		91 869 Kč
6SDX 45/1	2,2	3	13	1000	12 008 Kč
6SDX 45/2	3	4	25		14 942 Kč
6SDX 45/3	3,7	5	41		17 879 Kč
6SDX 45/4	5,5	7,5	54		20 809 Kč
6SDX 45/5	5,5	7,5	67		23 746 Kč
6SDX 45/6	7,5	10	80		26 584 Kč
6SDX 45/7	7,5	10	97		29 521 Kč
6SDX 45/8	9,3	12,5	110		32 365 Kč
6SDX 45/9	11	15	124		35 299 Kč
6SDX 45/10	11	15	138		38 140 Kč
6SDX 45/11	13	17,5	151		41 077 Kč
6SDX 45/12	15	20	163		43 918 Kč
6SDX 45/13	15	20	178		46 856 Kč
6SDX 45/14	18,5	25	193		49 693 Kč
6SDX 45/15	18,5	25	207		52 630 Kč
6SDX 45/16	22	30	220		55 471 Kč
6SDX 45/17	22	30	234		58 408 Kč
6SDX 45/18	22	30	248		61 345 Kč
6SDX 45/19	26	35	261		64 179 Kč
6SDX 45/20	26	35	275		67 116 Kč
6SDX 45/21	30	40	289		69 957 Kč
6SDX 45/22	30	40	302		72 891 Kč
6SDX 45/23	30	40	317		75 732 Kč
6SDX 45/24	37	50	332		78 669 Kč
6SDX 60/1	2,2	3	14	1300	12 393 Kč
6SDX 60/2	3,7	5	28		15 520 Kč
6SDX 60/3	5,5	7,5	42		18 553 Kč
6SDX 60/4	7,5	10	55		21 677 Kč
6SDX 60/5	9,3	12,5	69		24 710 Kč
6SDX 60/6	11	15	82		27 837 Kč
6SDX 60/7	13	17,5	98		30 870 Kč
6SDX 60/8	15	20	110		34 003 Kč
6SDX 60/9	18,5	25	126		37 034 Kč
6SDX 60/10	18,5	25	140		40 067 Kč
6SDX 60/11	22	30	153		43 197 Kč
6SDX 60/12	22	30	166		46 423 Kč
6SDX 60/13	26	35	179		49 554 Kč
6SDX 60/14	26	35	195		52 680 Kč
6SDX 60/15	26	35	210		55 713 Kč
6SDX 60/16	30	40	222		58 843 Kč
6SDX 60/17	37	50	239		61 973 Kč
6SDX 60/18	37	50	252		65 007 Kč
6SDX 60/19	37	50	263		68 130 Kč
6SDX 60/20	37	50	278		71 163 Kč
6SDX 60/21	37	50	292		74 293 Kč
6SDX 60/22	37	50	306		77 420 Kč



■ HYDRAULIKY SX 8" a SX 10" - AISI 304/AISI 316

Komponenty řady SX8 a SX10 jsou vyrobeny v materiálovém provedení AISI 304 nebo AISI 316.

Maximální teplota čerpané kapaliny je omezena použitým motorem.

Maximální množství pevných částic: 300 g/m³.

Rychlost otáček 2900 ot./min. (frekvence motoru 50 Hz).

Hydrauliky SX8 a SX10 jsou osazeny oběžnými koly se smíšeným tokem.

Dle požadavku elektrického zapojení ovládacích panelů jsou motory dodávány v provedení:

* DOL - Direct-On-Line (4-vodičové provedení)

* Y/Δ - pro rozběh pomocí přepínače Y/Δ (7-vodičové provedení)

Určeny pro připojení k motoru podle norem NEMA.

■ HYDRAULIKA SX 8"



Typ		Potřebný příkon motoru		Výtlačk H max [m]	Průtok Q max [l/min]	Cena bez DPH	
AISI 304	AISI 316	[kW]	[HP]			AISI 304	AISI 316
SX8 120/2	SX8 120/2N	9,3	12,5	39	2000	66 955 Kč	102 611 Kč
SX8 120/3	SX8 120/3N	15	20,1	59		80 903 Kč	123 999 Kč
SX8 120/4	SX8 120/4N	18,5	24,8	77		94 852 Kč	145 386 Kč
SX8 120/5	SX8 120/5N	22	29,5	96		108 801 Kč	166 773 Kč
SX8 120/6	SX8 120/6N	30	40,2	119		126 237 Kč	193 485 Kč
SX8 120/7	SX8 120/7N	37	49,6	140		140 186 Kč	208 644 Kč
SX8 120/8	SX8 120/8N	37	49,6	160		149 534 Kč	229 411 Kč
SX8 120/9	SX8 120/9N	45	60,3	181		163 066 Kč	250 150 Kč
SX8 120/10	SX8 120/10N	45	60,3	201		176 599 Kč	270 917 Kč
SX8 120/11	SX8 120/11N	52	69,7	221		193 514 Kč	292 642 Kč
SX8 120/12	SX8 120/12N	55	73,8	240		204 330 Kč	318 209 Kč
SX8 120/13	SX8 120/13N	60	80,5	261		220 756 Kč	343 805 Kč
SX8 120/14	SX8 120/14N	67	89,8	281		237 181 Kč	369 372 Kč
SX8 120/15	SX8 120/15N	67	89,8	299		253 606 Kč	394 967 Kč
SX8 120/16	SX8 120/16N	75	100,6	321		270 032 Kč	420 534 Kč
SX8 120/17	SX8 120/17N	83	111,3	341		286 457 Kč	446 129 Kč
SX8 120/18	SX8 120/18N	83	111,3	360		298 555 Kč	471 697 Kč
SX8 120/19	SX8 120/19N	93	124,7	379		314 746 Kč	497 292 Kč
SX8 120/20	SX8 120/20N	93	124,7	400		330 937 Kč	522 859 Kč
SX8 160/1A	SX8 160/1AN	7,5	10,1	21		2667	78 218 Kč
SX8 160/1	SX8 160/1N	11	14,8	30	78 218 Kč		119 880 Kč
SX8 160/2AA	SX8 160/2AAN	15	20,1	40	95 026 Kč		145 651 Kč
SX8 160/2A	SX8 160/2AN	18,5	24,8	50	95 026 Kč		145 651 Kč
SX8 160/2	SX8 160/2N	22	29,5	59	95 026 Kč		145 651 Kč
SX8 160/3AA	SX8 160/3AAN	22	29,5	69	111 800 Kč		171 362 Kč
SX8 160/3A	SX8 160/3AN	30	40,2	78	111 800 Kč		171 362 Kč
SX8 160/3	SX8 160/3N	30	40,2	88	111 800 Kč		171 362 Kč
SX8 160/4AA	SX8 160/4AAN	37	49,6	98	128 609 Kč		191 419 Kč
SX8 160/4A	SX8 160/4AN	37	49,6	107	128 609 Kč		191 419 Kč
SX8 160/4	SX8 160/4N	37	49,6	116	128 609 Kč		191 419 Kč
SX8 160/5AA	SX8 160/5AAN	45	60,3	127	157 450 Kč		241 552 Kč
SX8 160/5A	SX8 160/5AN	45	60,3	136	157 450 Kč		241 552 Kč
SX8 160/5	SX8 160/5N	55	73,8	146	157 450 Kč		241 552 Kč
SX8 160/6AA	SX8 160/6AAN	55	73,8	156	175 618 Kč		269 432 Kč
SX8 160/6A	SX8 160/6AN	55	73,8	165	175 618 Kč		269 432 Kč
SX8 160/6	SX8 160/6N	67	89,8	175	175 618 Kč		269 432 Kč

Typ		Potřebný příkon motoru		Výtlačk H max [m]	Průtok Q max [l/min]	Cena bez DPH	
AISI 304	AISI 316	[kW]	[HP]			AISI 304	AISI 316
SX8 160/7AA	SX8 160/7AAN	67	89,8	185	2667	193 819 Kč	293 093 Kč
SX8 160/7A	SX8 160/7AN	67	89,8	194		193 819 Kč	293 093 Kč
SX8 160/7	SX8 160/7N	75	100,6	204		193 819 Kč	293 093 Kč
SX8 160/8AA	SX8 160/8AAN	75	100,6	214		205 842 Kč	320 575 Kč
SX8 160/8A	SX8 160/8AN	75	100,6	223		205 842 Kč	320 575 Kč
SX8 160/8	SX8 160/8N	75	100,6	232		205 842 Kč	320 575 Kč
SX8 160/9AA	SX8 160/9AAN	93	124,7	241		223 417 Kč	347 944 Kč
SX8 160/9A	SX8 160/9AN	93	124,7	250		223 417 Kč	347 944 Kč
SX8 160/9	SX8 160/9N	93	124,7	260		223 482 Kč	348 056 Kč
SX8 160/10AA	SX8 160/10AAN	93	124,7	269		241 123 Kč	375 510 Kč
SX8 160/10A	SX8 160/10AN	93	124,7	278		241 123 Kč	375 510 Kč
SX8 160/10	SX8 160/10N	93	124,7	287		241 123 Kč	375 510 Kč
SX8 160/11	SX8 160/11N	110	147,5	316		258 830 Kč	403 105 Kč
SX8 160/12	SX8 160/12N	130	174,3	348		276 470 Kč	430 558 Kč
SX8 160/13	SX8 160/13N	130	174,3	377		294 111 Kč	458 040 Kč
SX8 160/14	SX8 160/14N	150	201,2	407		307 298 Kč	485 522 Kč
SX8 160/15	SX8 160/15N	150	201,2	436		324 752 Kč	513 088 Kč
SX8 160/16	SX8 160/16N	185	248,1	466		342 141 Kč	540 570 Kč
SX8 160/17	SX8 160/17N	185	248,1	495		356 259 Kč	562 871 Kč
SX8 200/1A	SX8 200/1AN	9,5	12,7	24		3333	90 981 Kč
SX8 200/1	SX8 200/1N	15	20,1	34	90 981 Kč		139 443 Kč
SX8 200/2AA	SX8 200/2AAN	18,5	24,8	46	110 475 Kč		169 332 Kč
SX8 200/2A	SX8 200/2AN	22	29,5	55	110 475 Kč		169 332 Kč
SX8 200/2	SX8 200/2N	30	40,2	65	110 475 Kč		169 332 Kč
SX8 200/3AA	SX8 200/3AAN	30	40,2	77	130 038 Kč		193 533 Kč
SX8 200/3A	SX8 200/3AN	37	49,6	87	130 038 Kč		193 533 Kč
SX8 200/3	SX8 200/3N	37	49,6	96	130 038 Kč		193 533 Kč
SX8 200/4AA	SX8 200/4AAN	45	60,3	110	153 830 Kč		235 981 Kč
SX8 200/4A	SX8 200/4AN	45	60,3	119	153 830 Kč		235 981 Kč
SX8 200/4	SX8 200/4N	55	73,8	129	153 830 Kč		235 981 Kč
SX8 200/5AA	SX8 200/5AAN	55	73,8	142	173 859 Kč		266 718 Kč
SX8 200/5A	SX8 200/5AN	55	73,8	151	173 859 Kč		266 718 Kč
SX8 200/5	SX8 200/5N	67	89,8	161	173 859 Kč		266 718 Kč
SX8 200/6AA	SX8 200/6AAN	67	89,8	173	193 954 Kč		293 290 Kč
SX8 200/6A	SX8 200/6AN	75	100,6	183	193 954 Kč		293 290 Kč
SX8 200/6	SX8 200/6N	75	100,6	192	193 954 Kč		293 290 Kč
SX8 200/7AA	SX8 200/7AAN	75	100,6	204	207 780 Kč		323 587 Kč
SX8 200/7A	SX8 200/7AN	93	124,7	213	207 780 Kč		323 587 Kč
SX8 200/7	SX8 200/7N	93	124,7	222	207 780 Kč		323 587 Kč
SX8 200/8AA	SX8 200/8AAN	93	124,7	234	227 293 Kč		353 970 Kč
SX8 200/8A	SX8 200/8AN	93	124,7	243	227 293 Kč		353 970 Kč
SX8 200/8	SX8 200/8N	93	124,7	252	227 293 Kč		353 970 Kč
SX8 200/9AA	SX8 200/9AAN	110	147,5	266	246 806 Kč		384 380 Kč
SX8 200/9A	SX8 200/9AN	110	147,5	275	246 806 Kč		384 380 Kč
SX8 200/9	SX8 200/9N	110	147,5	284	246 806 Kč		384 380 Kč
SX8 200/10AA	SX8 200/10AAN	110	147,5	296	266 254 Kč		414 649 Kč
SX8 200/10A	SX8 200/10AN	130	174,3	310	266 254 Kč		414 649 Kč
SX8 200/10	SX8 200/10N	130	174,3	319	266 254 Kč	414 649 Kč	
SX8 200/11	SX8 200/11N	130	174,3	350	285 767 Kč	445 059 Kč	
SX8 200/12	SX8 200/12N	150	201,2	383	300 919 Kč	475 441 Kč	
SX8 200/13	SX8 200/13N	185	248,1	412	320 089 Kč	505 739 Kč	
SX8 200/14	SX8 200/14N	185	248,1	446	339 323 Kč	536 121 Kč	



■ HYDRAULIKA SX 10"



Typ		Potřebný příkon motoru		Výtlač H max [m]	Průtok Q max [l/min]	Cena bez DPH	
AISI 304	AISI 316	[kW]	[HP]			AISI 304	AISI 316
SX10 280/1A	SX10 280/1AN	15	20	27	4667	147 301 Kč	225 983 Kč
SX10 280/1	SX10 280/1N	18,5	25	38		147 301 Kč	225 983 Kč
SX10 280/2AA	SX10 280/2AAN	30	40	55		181 403 Kč	278 287 Kč
SX10 280/2A	SX10 280/2AN	37	50	66		181 403 Kč	278 287 Kč
SX10 280/2	SX10 280/2N	45	60	79		181 403 Kč	278 287 Kč
SX10 280/3AA	SX10 280/3AAN	55	75	95		209 291 Kč	325 953 Kč
SX10 280/3A	SX10 280/3AN	55	75	107		209 291 Kč	325 953 Kč
SX10 280/3	SX10 280/3N	67	90	119		209 291 Kč	325 953 Kč
SX10 280/4AA	SX10 280/4AAN	75	100	135		256 957 Kč	400 176 Kč
SX10 280/4A	SX10 280/4AN	75	100	146		256 957 Kč	400 176 Kč
SX10 280/4	SX10 280/4N	75	100	158		256 957 Kč	400 176 Kč
SX10 280/5AA	SX10 280/5AAN	93	125	173		287 870 Kč	454 830 Kč
SX10 280/5A	SX10 280/5AN	93	125	184		287 870 Kč	454 830 Kč
SX10 280/5	SX10 280/5N	93	125	195		287 870 Kč	454 830 Kč
SX10 280/6AA	SX10 280/6AAN	110	150	212		322 485 Kč	509 512 Kč
SX10 280/6A	SX10 280/6AN	110	150	223		322 485 Kč	509 512 Kč
SX10 280/6	SX10 280/6N	110	150	234		322 485 Kč	509 512 Kč
SX10 280/7AA	SX10 280/7AAN	130	174	254		357 133 Kč	564 251 Kč
SX10 280/7A	SX10 280/7AN	130	174	265		357 133 Kč	564 251 Kč
SX10 280/7	SX10 280/7N	130	174	277		356 550 Kč	563 321 Kč
SX10 280/8AA	SX10 280/8AAN	150	200	295		391 716 Kč	618 905 Kč
SX10 280/8A	SX10 280/8AN	150	200	306		391 716 Kč	618 905 Kč
SX10 280/8	SX10 280/8N	150	200	318	391 716 Kč	618 905 Kč	
SX10 280/9AA	SX10 280/9AAN	185	250	334	426 332 Kč	673 587 Kč	
SX10 280/9A	SX10 280/9AN	185	250	346	426 332 Kč	673 587 Kč	
SX10 280/9	SX10 280/9N	185	250	358	426 332 Kč	673 587 Kč	
SX10 280/10AA	SX10 280/10AAN	185	250	375	460 980 Kč	728 325 Kč	
SX10 280/10A	SX10 280/10AN	185	250	386	460 980 Kč	728 325 Kč	
SX10 280/10	SX10 280/10N	185	250	398	460 980 Kč	728 325 Kč	
SX10 280/11	SX10 280/11N	220	300	438	495 563 Kč	782 979 Kč	



CHLADICÍ PLÁŠTĚ PRO MOTORY SUBTECK

Chladicí pláště zabraňují nadměrnému tepleu okolo ponorného motoru. Konstantní a cirkulární průtok vody omezuje zvyšování vnější teploty motoru během jeho práce. V horizontální i vertikální variantě.

* Cena na vyžádání dle modelu.

HORIZONTÁLNÍ CHLADICÍ PLÁŠŤ

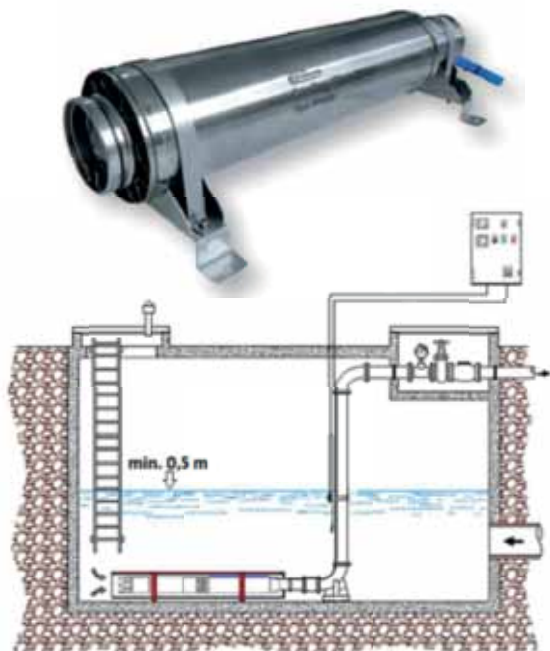

VERTIKÁLNÍ CHLADICÍ PLÁŠŤ

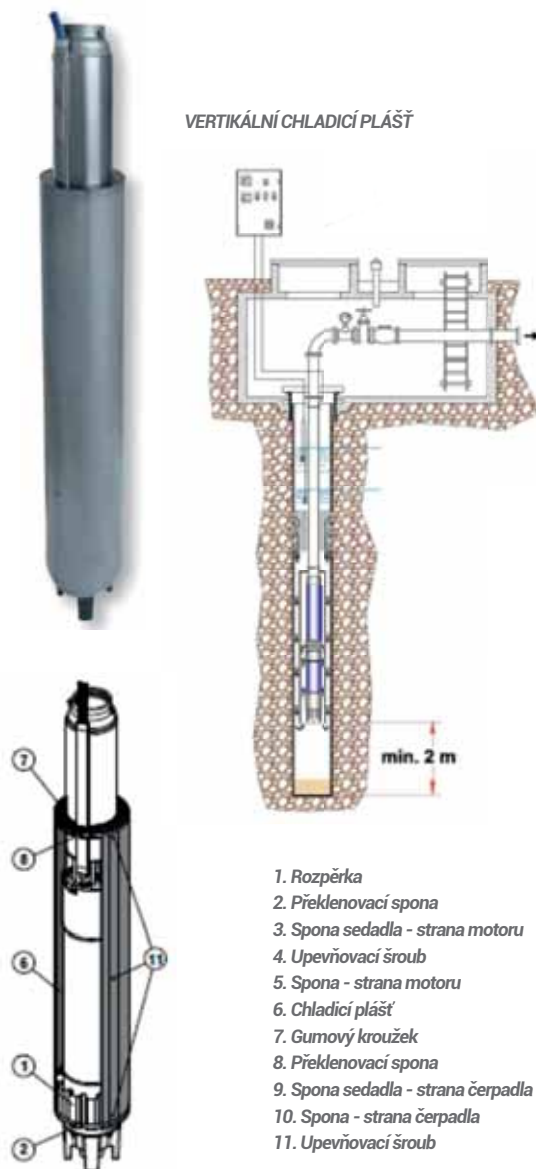

1. Rozpěrka
2. Překlenovací spona
3. Spona sedadla - strana motoru
4. Upevňovací šroub
5. Spona - strana čerpadla
6. Chladicí plášť
7. Gumový kroužek
8. Překlenovací spona
9. Spona sedadla - strana čerpadla
10. Spona - strana čerpadla
11. Upevňovací šroub

KOMPLEXNÍ SORTIMENT DÁVKOVACÍCH ČERPADEL

STRANA 119-130

■ ČLÁNKOVÉ HYDRAULIKY

Článekové hydrauliky typu čerpadla 6", 8" a 10", které jsou konstruovány pro instalaci v podmínkách s vysokým obsahem pevných částic jako je například písek apod. Jsou určeny pro hluboké vrty od průměru:

* S6/B-S6	150 mm
* S8/B-S8	200 mm
* S10/S-B10	250 mm

Určeny pro připojení k motoru podle norem NEMA.

Výtlačný díl s vestavěným zpětným ventilem.

Výtlačné hrdlo - se závitem pro 6", s přírubou pro 8" a 10"

Jmenovitý výkon motoru do 165 kW.

Rychlost otáček 2900 ot./min. (frekvence motoru 50 Hz).

Maximální teplota čerpané kapaliny je omezena použitým motorem.

Maximální množství pevných částic:

* S6/B-S6	300 g/m ³
* S8/B-S8	150 g/m ³
* S10/S-B10	150 g/m ³

Článekové hydrauliky jsou osazeny oběžnými koly se smíšeným tokem.

Dle požadavku elektrického zapojení ovládacích panelů jsou motory dodávány v provedení:

* DOL - Direct-On-Line (4-vodičové provedení)

* Y/Δ - pro rozběh pomocí přepínače Y/Δ (7-vodičové provedení)

Komponenty	Materiál	
	S	B-S
Sací a výtlačný díl, rozváděcí, oběžná kola, klapka	litina G.JL 200 EN 1561	bronz B 10
Hřídel	neruzová ocel AISI F51	
Průchodka	Davlon 900	bronz B 14
Kroužek oběžného kola	pryž	bronz B14
Spojovací díl k motoru	neruzová ocel	
Pouzdro hřídele	mosaz s povrchovou úpravou chromátu (pouze pro 10 ")	

■ ČLÁNKOVÉ HYDRAULIKY S6, B-S6

Typ		Potřebný příkon motoru		Výtlač H max [m]	Průtok Q max [l/min]	Cena bez DPH	
LITINA	BRONZ	[kW]	[HP]			LITINA	BRONZ
S6-32/3	B-S6-32/3	4	5,4	43	700	31 340 Kč	87 854 Kč
S6-32/4	B-S6-32/4	5,5	7,4	58		37 024 Kč	101 358 Kč
S6-32/5	B-S6-32/5	7,5	10,1	72		42 679 Kč	114 712 Kč
S6-32/6	B-S6-32/6	7,5	10,1	87		48 333 Kč	128 156 Kč
S6-32/7	B-S6-32/7	9,2	12,3	101		53 987 Kč	141 390 Kč
S6-32/8	B-S6-32/8	11	14,7	116		60 063 Kč	154 804 Kč
S6-32/9	B-S6-32/9	13	17,4	130		65 627 Kč	168 158 Kč
S6-32/10	B-S6-32/10	13	17,4	145		71 432 Kč	181 422 Kč
S6-32/11	B-S6-32/11	15	20,1	160		76 936 Kč	195 497 Kč
S6-32/12	B-S6-32/12	15	20,1	174		82 740 Kč	208 611 Kč
S6-32/13	B-S6-32/13	18,5	24,8	189		88 666 Kč	222 356 Kč
S6-32/14	B-S6-32/14	18,5	24,8	203		94 320 Kč	236 010 Kč
S6-32/15	B-S6-32/15	22	29,5	218		100 004 Kč	249 695 Kč

ČLÁNKOVÉ HYDRAULIKY S6, B-S6

Typ		Potřebný příkon motoru		Výtlač H max [m]	Průtok Q max [l/min]	Cena bez DPH	
LITINA	BRONZ	[kW]	[HP]			LITINA	BRONZ
S6-32/16	B-S6-32/16	22	29,5	232	700	102 832 Kč	263 410 Kč
S6-32/17	B-S6-32/17	22	29,5	247		110 712 Kč	277 065 Kč
S6-32/18	B-S6-32/18	26	34,8	261		117 028 Kč	290 780 Kč
S6-32/19	B-S6-32/19	26	34,8	276		122 562 Kč	304 434 Kč
S6-32/20	B-S6-32/20	26	34,8	290		128 306 Kč	318 149 Kč
S6-32/21	B-S6-32/21	26	34,8	305		135 435 Kč	331 834 Kč
S6-32/22	B-S6-32/22	30	40,2	320		142 563 Kč	345 549 Kč
S6-32/23	B-S6-32/23	30	40,2	334		149 721 Kč	359 204 Kč
S6-32/24	B-S6-32/24	30	40,2	348		na vyžádání	na vyžádání
S6-32/26	B-S6-32/26	37	49,6	378		na vyžádání	na vyžádání
S6-32/28	B-S6-32/28	37	49,6	407		na vyžádání	na vyžádání
S6-42/2	B-S6-42/2	4	5,4	31	850	26 858 Kč	74 560 Kč
S6-42/3	B-S6-42/3	5,5	7,4	47		33 235 Kč	87 854 Kč
S6-42/4	B-S6-42/4	7,5	10,1	63		39 400 Kč	101 358 Kč
S6-42/5	B-S6-42/5	9,2	12,3	78		45 506 Kč	114 712 Kč
S6-42/6	B-S6-42/6	11	14,7	94		51 882 Kč	128 156 Kč
S6-42/7	B-S6-42/7	13	17,4	110		58 078 Kč	141 390 Kč
S6-42/8	B-S6-42/8	15	20,1	126		64 695 Kč	154 834 Kč
S6-42/9	B-S6-42/9	15	20,1	141		70 920 Kč	168 158 Kč
S6-42/10	B-S6-42/10	18,5	24,8	157		77 116 Kč	181 422 Kč
S6-42/11	B-S6-42/11	18,5	24,8	172		83 372 Kč	195 497 Kč
S6-42/12	B-S6-42/12	22	29,5	188		89 448 Kč	208 611 Kč
S6-42/13	B-S6-42/13	22	29,5	204	96 034 Kč	222 356 Kč	
S6-42/14	B-S6-42/14	26	34,8	220	100 816 Kč	236 010 Kč	
S6-42/15	B-S6-42/15	26	34,8	235	108 636 Kč	249 695 Kč	
S6-42/16	B-S6-42/16	30	40,2	251	114 561 Kč	263 410 Kč	
S6-42/17	B-S6-42/17	30	40,2	267	121 058 Kč	277 065 Kč	
S6-42/18	B-S6-42/18	30	40,2	282	127 524 Kč	290 780 Kč	
S6-42/20	B-S6-42/20	37	49,6	314	na vyžádání	na vyžádání	
S6-42/22	B-S6-42/22	37	49,6	345	na vyžádání	na vyžádání	
S6-58/2	B-S6-58/2	4	5,4	24	1333	29 836 Kč	74 560 Kč
S6-58/3	B-S6-58/3	5,5	7,4	37		36 904 Kč	87 854 Kč
S6-58/4	B-S6-58/4	7,5	10,1	49		43 791 Kč	101 358 Kč
S6-58/5	B-S6-58/5	9,2	12,3	62		50 559 Kč	114 712 Kč
S6-58/6	B-S6-58/6	11	14,7	74		57 627 Kč	128 156 Kč
S6-58/7	B-S6-58/7	13	17,4	86		64 544 Kč	141 390 Kč
S6-58/8	B-S6-58/8	15	20,1	99		71 883 Kč	154 834 Kč
S6-58/9	B-S6-58/9	18,5	24,8	111		78 800 Kč	168 158 Kč
S6-58/10	B-S6-58/10	18,5	24,8	124		85 688 Kč	181 422 Kč
S6-58/11	B-S6-58/11	22	29,5	136		92 636 Kč	195 497 Kč
S6-58/12	B-S6-58/12	22	29,5	148		99 373 Kč	208 611 Kč
S6-58/13	B-S6-58/13	26	34,8	161	106 711 Kč	222 356 Kč	
S6-58/14	B-S6-58/14	26	34,8	173	112 005 Kč	236 010 Kč	
S6-58/15	B-S6-58/15	30	40,2	186	120 727 Kč	249 695 Kč	
S6-58/16	B-S6-58/16	30	40,2	198	127 284 Kč	263 410 Kč	
S6-58/17	B-S6-58/17	30	40,2	210	134 502 Kč	277 065 Kč	
S6-58/19	B-S6-58/19	37	49,6	235	na vyžádání	na vyžádání	
S6-58/21	B-S6-58/21	37	49,6	260	na vyžádání	na vyžádání	



S6



B-S6

■ ČLÁNKOVÉ HYDRAULIKY S8, B-S8



S8



B-S8

Typ		Potřebný příkon motoru		Výtlač H max [m]	Průtok Q max [l/min]	Cena bez DPH	
LITINA	BRONZ	[kW]	[HP]			LITINA	BRONZ
S8-70/1	B-S8-70/1	4	5,4	25	1500	40 111 Kč	103 385 Kč
S8-70/2	B-S8-70/2	9,2	12,3	50		48 724 Kč	128 731 Kč
S8-70/3	B-S8-70/3	13	17,4	75		58 321 Kč	154 508 Kč
S8-70/4	B-S8-70/4	18,5	24,8	100		67 549 Kč	179 823 Kč
S8-70/5	B-S8-70/5	22	29,5	125		80 007 Kč	205 539 Kč
S8-70/6	B-S8-70/6	26	34,8	150		89 266 Kč	231 500 Kč
S8-70/7	B-S8-70/7	30	40,2	175		98 648 Kč	256 477 Kč
S8-70/8	B-S8-70/8	37	49,6	200		107 814 Kč	284 377 Kč
S8-70/9	B-S8-70/9	45	60,3	225		117 073 Kč	313 107 Kč
S8-70/10	B-S8-70/10	45	60,3	250		127 839 Kč	338 638 Kč
S8-70/11	B-S8-70/11	51,5	69,0	275		140 666 Kč	363 922 Kč
S8-70/12	B-S8-70/12	55	73,7	300		157 430 Kč	393 667 Kč
S8-70/13	B-S8-70/13	59	79,1	325		165 335 Kč	419 783 Kč
S8-70/14	B-S8-70/14	59	79,1	350		175 209 Kč	445 683 Kč
S8-70/15	B-S8-70/15	66	88,4	375		188 190 Kč	472 044 Kč
S8-70/16	B-S8-70/16	75	100,5	400		204 185 Kč	497 759 Kč
S8-70/17	B-S8-70/17	75	100,5	425		220 242 Kč	523 506 Kč
S8-70/18	B-S8-70/18	92	123,3	450		236 207 Kč	549 252 Kč
S8-70/19	B-S8-70/19	92	123,3	475		252 171 Kč	575 706 Kč
S8-70/20	B-S8-70/20	92	123,3	500		268 136 Kč	601 452 Kč
S8-100/1	B-S8-100/1	5,5	7,4	23	2083	40 111 Kč	103 385 Kč
S8-100/2	B-S8-100/2	11	14,7	46		48 724 Kč	128 731 Kč
S8-100/3	B-S8-100/3	18,5	24,8	69		58 321 Kč	154 508 Kč
S8-100/4	B-S8-100/4	22	29,5	86		67 549 Kč	179 823 Kč
S8-100/5	B-S8-100/5	30	40,2	115		80 007 Kč	205 539 Kč
S8-100/6	B-S8-100/6	37	49,6	138		89 266 Kč	231 500 Kč
S8-100/7	B-S8-100/7	45	60,3	161		98 648 Kč	256 477 Kč
S8-100/8	B-S8-100/8	45	60,3	184		107 814 Kč	284 377 Kč
S8-100/9	B-S8-100/9	51,5	69,0	207		117 073 Kč	313 107 Kč
S8-100/10	B-S8-100/10	55	73,7	230		127 839 Kč	338 638 Kč
S8-100/11	B-S8-100/11	66	88,4	253		140 666 Kč	363 922 Kč
S8-100/12	B-S8-100/12	66	88,4	276		157 430 Kč	393 667 Kč
S8-100/13	B-S8-100/13	75	100,5	300	2083	165 335 Kč	419 783 Kč
S8-100/14	B-S8-100/14	92	123,3	322		175 209 Kč	445 683 Kč
S8-100/15	B-S8-100/15	92	123,3	345		188 190 Kč	472 044 Kč
S8-100/16	B-S8-100/16	92	123,3	368		204 185 Kč	497 759 Kč
S8-150/1A	B-S8-150/1A	5,5	7,4	20	3000	40 111 Kč	103 385 Kč
S8-150/1	B-S8-150/1	7,5	10,1	22		40 111 Kč	103 385 Kč
S8-150/2A	B-S8-150/2A	11	14,7	40		51 031 Kč	128 731 Kč
S8-150/2	B-S8-150/2	15	20,1	44		51 031 Kč	128 731 Kč
S8-150/3A	B-S8-150/3A	18,5	24,8	60		60 290 Kč	154 508 Kč
S8-150/3	B-S8-150/3	22	29,5	66		60 290 Kč	154 508 Kč
S8-150/4	B-S8-150/4	30	40,2	88		70 748 Kč	179 823 Kč
S8-150/5	B-S8-150/5	37	49,6	110		83 944 Kč	205 539 Kč
S8-150/6	B-S8-150/6	45	60,3	132		98 555 Kč	231 500 Kč
S8-150/7	B-S8-150/7	51,5	69,0	154		109 137 Kč	256 477 Kč
S8-150/8	B-S8-150/8	59	79,1	176		119 718 Kč	284 377 Kč
S8-150/9	B-S8-150/9	66	88,4	198		125 040 Kč	313 107 Kč
S8-150/10	B-S8-150/10	75	100,5	220		143 926 Kč	338 638 Kč
S8-150/11	B-S8-150/11	92	123,3	242		154 785 Kč	363 922 Kč
S8-150/12	B-S8-150/12	92	123,3	264		165 674 Kč	393 667 Kč
S8-150/13	B-S8-150/13	110	147,4	286	176 717 Kč	419 783 Kč	
S8-150/14	B-S8-150/14	110	147,4	308	187 452 Kč	445 683 Kč	
S8-150/15	B-S8-150/15	110	147,4	330	198 341 Kč	472 044 Kč	

Typ		Potřebný příkon motoru		Výtlač H max [m]	Průtok Q max [l/min]	Cena bez DPH	
LITINA	BRONZ	[kW]	[HP]			LITINA	BRONZ
S10-160/1	B-S10-160/1	18,5	24,8	44	3166	91 119 Kč	185 133 Kč
S10-160/2	B-S10-160/2	37	49,6	88		115 809 Kč	243 709 Kč
S10-160/3	B-S10-160/3	55	73,7	133		142 201 Kč	300 554 Kč
S10-160/4	B-S10-160/4	75	100,5	178		166 921 Kč	353 308 Kč
S10-160/5	B-S10-160/5	93	124,6	219		191 880 Kč	408 451 Kč
S10-160/6	B-S10-160/6	110	147,4	262		216 840 Kč	463 594 Kč
S10-160/7	B-S10-160/7	132	176,9	308		241 888 Kč	518 767 Kč
S10-160/8	B-S10-160/8	150	201,0	352		266 370 Kč	570 446 Kč
S10-160/9	B-S10-160/9	165	219,8	396		277 088 Kč	625 171 Kč
S10-190/1A	B-S10-190/1A	18,5	24,8	39	4166	91 119 Kč	185 133 Kč
S10-190/1	B-S10-190/1	22	29,5	43		91 119 Kč	185 133 Kč
S10-190/2A	B-S10-190/2A	37	49,6	78		115 809 Kč	243 709 Kč
S10-190/2	B-S10-190/2	44	59,0	86		115 809 Kč	243 709 Kč
S10-190/3A	B-S10-190/3A	55	73,7	117		142 201 Kč	300 554 Kč
S10-190/3	B-S10-190/3	66	88,4	130		142 201 Kč	300 554 Kč
S10-190/4	B-S10-190/4	93	124,6	173		166 921 Kč	353 308 Kč
S10-190/5	B-S10-190/5	110	147,4	216		191 880 Kč	408 451 Kč
S10-190/6R	B-S10-190/6R	117	156,8	240		216 840 Kč	463 594 Kč
S10-190/6	B-S10-190/6	132	176,9	260	216 840 Kč	463 594 Kč	
S10-190/7	B-S10-190/7	165	219,8	303	241 888 Kč	518 767 Kč	
S10-280/1A	B-S10-280/1A	18,5	24,8	32	5833	100 105 Kč	185 133 Kč
S10-280/1	B-S10-280/1	26	34,8	38		100 105 Kč	185 133 Kč
S10-280/2A	B-S10-280/2A	37	49,6	65		127 423 Kč	243 709 Kč
S10-280/2	B-S10-280/2	55	73,7	77		127 423 Kč	243 709 Kč
S10-280/3	B-S10-280/3	75	100,5	115		156 442 Kč	300 554 Kč
S10-280/4	B-S10-280/4	110	147,4	154		183 730 Kč	353 308 Kč
S10-280/5	B-S10-280/5	132	176,9	192		206 271 Kč	408 451 Kč
S10-280/6	B-S10-280/6	150	201,0	231	235 201 Kč	463 594 Kč	
S10-280/7	B-S10-280/7	164	219,8	266	na vyžádání	na vyžádání	



S10



B-S10

BEST INOX

1100 D • 1100 V • 1500 • 2200

Celonerezová ponorná čerpadla řady AQUACUP PREMIUM, jsou vyrobena z nejlepších a nejvhodnějších certifikovaných materiálů a určena k trvalému provozu.

více na
www.aquacup.cz



POTRAVINÁŘSKÁ ČERPADLA



ROBINA

Typ	Příkon P2 [kW]	Výtlač H max [m]	Průtok Q max [l/min]	Cena bez DPH	
				230V	
TR 20 ROBINA	-	21	28		1 215 Kč

Samonasávací bronzové čerpadlo na vrtačku, hřídel z nerezové oceli, dodáváno se dvěma tvarovkami o průměru 20 mm. Max. teplota kapaliny: 90 °C (130 °C s těsněním z vitonu).



ŘADA I

Typ	Příkon P2 [kW]	Výtlač H max [m]	Průtok Q max [l/min]	Cena bez DPH		
				230V		
I 20	-	7-25	9-32		3 398 Kč	
I 25		13-45	16-97		4 416 Kč	
I 30		16-65	9-166		6 120 Kč	
I 35					6 386 Kč	
I 40			17-60	32-258		6 726 Kč
I 50			25-50	129-360		10 277 Kč

Samonasávací bronzová čerpadla na řemenici. Výkon dle otáček motoru (1400 - 2800 ot./min). Použití: typ kapaliny: voda, mořská voda, nafta, olej, atd. Max. teplota kapaliny: 90 °C (130 °C s těsněním z vitonu).



Typ	Příkon P2 [kW]	Výtlač H max [m]	Průtok Q max [l/min]	Cena bez DPH	
				230V	
EEM 20	0,4	22	28	3 012 Kč	
EEM 25		13	50	4 182 Kč	
EEM 30	0,7	17	80	5 209 Kč	
EEM 35		15	132	7 832 Kč	
EEM 40	0,9	15	132	5 599 Kč	



ŘADA EEM

Samonasávací bronzová čerpadla. Použití: typ kapaliny: voda, mořská voda, nafta, olej, atd. Max. teplota kapaliny: 90 °C.

Typ	Příkon P2 [kW]	Výtlač H max [m]	Průtok Q max [l/min]	Cena bez DPH	
				230V	
EEM 20 - by pass	0,4	22	28	3 721 Kč	
EEM 25 - by pass		13	50	4 890 Kč	
EEM 30 - by pass	0,7	17	80	5 918 Kč	
EEM 40 - by pass		15	132	6 308 Kč	

Samonasávací bronzová čerpadla s by passem. Použití: typ kapaliny: voda, mořská voda, nafta, olej, atd. Max. teplota kapaliny: 90 °C.

Typ	Příkon P2 [kW]	Výtlač H max [m]	Průtok Q max [l/min]	Cena bez DPH	
				230V	
AL 20	-	24	28	9 178 Kč	
AL 25		42	89	12 035 Kč	
AL 40		28	177	16 170 Kč	
AL 50		30	213	22 527 Kč	



ŘADA AL

Samonasávací nerezová čerpadla na řemenici. Výkon dle otáček motoru (1400 - 2800 ot./min.). Použití: víno, mléko, ocet, ovocné šťávy a mošty, likéry, rostlinné oleje, mořská voda atd. Maximální teplota čerpané kapaliny 90 °C.

Typ	Příkon P2 [kW]	Výtlač H max [m]	Průtok Q max [l/min]	Cena bez DPH	
				230V	400V
ALM 20	0,37	18	26	10 937 Kč	10 937 Kč
ALM 25	0,45	11	48	15 719 Kč	15 719 Kč
ALM 30	1,5	40	80	18 808 Kč	18 808 Kč
ALM 40	0,9	16	138	21 759 Kč	21 759 Kč
ALM 50	1,5	27	200	29 757 Kč	29 757 Kč



ŘADA ALM

Samonasávací celonerezová čerpadla. Použití: čistá voda bez pevných příměsí mléko, mošty, vína, octy, rostlinné oleje, atd. Odolnost vůči korozi: chemikálie, hnojiva, mořská voda. Maximální teplota čerpané kapaliny 90 °C.

Typ	Příkon P2 [kW]	Provozní napětí [V]	Výtlač H max [m]	Průtok Q max [l/min]	Cena bez DPH	
					12 nebo 24V	
ECC 12/20	0,2	12	15	28	9 947 Kč	
ECC 24/20		24	17		9 947 Kč	
ECC 12/25	0,4	12	15	58	14 740 Kč	
ECC 24/25		24	16		14 740 Kč	
ECC 24/40	0,7	24	16	148	26 993 Kč	



ŘADA ECC

Samonasávací bronzová čerpadla s motorem na 12 V a 24 V. Použití: čistá voda bez pevných příměsí, mořská voda, olej, nafta, atd. Maximální teplota čerpané kapaliny 90 °C.



FREKVENČNÍ MĚNIČE



Typ	Max. příkon motoru [kW]	Vstupní napětí [V]	Výstupní napětí [V]	Max. výstupní proud [A]	Rozsah měření [bar]	Cena bez DPH
IMMP 1.1 W	1,1	1x230	1x230	9	0-10	8 910 Kč
IMMP 1.1 W-BC	1,1	1x230	1x230	9	0-10	11 354 Kč
IMMP 1.5 W	1,5	1x230	1x230	11	0-10	11 405 Kč
IMTP 1.5 W	1,5	1x230	3x230	7	0-10	12 562 Kč

Frekvenční měnič se vstupním napětím 230V a maximálním příkonem čerpadla 1.5 kW. Stupeň ochrany IP65. Model BC s digitálním displejem.



Typ	Max. příkon motoru [kW]	Vstupní napětí [V]	Výstupní napětí [V]	Max. výstupní proud [A]	Rozsah měření [bar]	Cena bez DPH
IMMP 1.5 W-BC	1,5	1x230	1x230	11	0-10	12 598 Kč
IMTP 1.5 W-BC	1,5	1x230	3x230	7	0-10	15 159 Kč
ITTP 1.5 W-BC	1,5	3x(200-440)	3x(200-440)	4	0-10	15 793 Kč

Frekvenční měnič pro čerpadla s příkonem do 1.5 kW. Stupeň ochrany IP65. Měnič je vybaven funkcí Bluetooth s možností spárování s jinými měniči.



Typ	Max. příkon motoru [kW]	Vstupní napětí [V]	Výstupní napětí [V]	Max. výstupní proud [A]	Rozsah měření [bar]	Cena bez DPH
IMTP 2.2 W-BC	2,2	1x230	3x230	9,5	0-30	16 464 Kč
ITTP 2.2 W-BC	2,2	3x(200-440)	3x(200-440)	5,5	0-30	19 604 Kč
ITTP 3.0 W-BC	3	3x(200-440)	3x(200-440)	7,5	0-30	22 012 Kč

Frekvenční měnič s LCD displejem pro čerpadla s příkonem max. do 3 kW. Stupeň ochrany IP55. Měnič je vybaven funkcí Bluetooth s možností spárování s jinými měniči.



Typ	Max. příkon motoru [kW]	Vstupní napětí [V]	Výstupní napětí [V]	Max. výstupní proud [A]	Rozsah měření [bar]	Cena bez DPH
IMTP 2.2 M-RS	2,2	1x230	3x230	9,5	0-30	15 300 Kč
ITTP 2.2 M-RS	2,2	3x(200-440)	3x(200-440)	5,5	0-30	18 487 Kč

Frekvenční měnič s LCD displejem vhodný pro třífázová čerpadla s příkonem max. do 2.2 kW. Stupeň ochrany IP55. Speciální povrch měniče chrání proti korozi. Měnič je vhodný pro systémy až 8 čerpadel, komunikace mezi měniči probíhá pomocí RS485.

Typ	Max. příkon motoru [kW]	Vstupní napětí [V]	Výstupní napětí [V]	Max. výstupní proud [A]	Rozsah měření [bar]	Cena bez DPH
ITTP 4.0 M-RS	4	3x(200-440)	3x(200-440)	10	0-50	27 447 Kč
ITTP 5.5 M-RS	5,5	3x(200-440)	3x(200-440)	14	0-50	30 142 Kč

Frekvenční měnič s LCD displejem vhodný pro třífázová čerpadla s příkonem max. do 5.5 kW. Stupeň ochrany IP55. Komunikace mezi měniči probíhá pomocí RS485. Výstupní 12 Vdc signál pro spuštění motoru (Motor ON) a Alarmu.



Typ	Max. příkon motoru	Vstupní napětí [V]	Výstupní napětí [V]	Max. výstupní proud [A]	Rozsah měření [bar]	Cena bez DPH
	[kW]					
ITTP 4.0 W-RS	4	3x(200-440)	3x(200-440)	10	0-50	35 278 Kč
ITTP 5.5 W-RS	5,5	3x(200-440)	3x(200-440)	14	0-50	37 612 Kč
ITTP 7.5 W-RS	7,5	3x(200-440)	3x(200-440)	17,5	0-50	46 085 Kč

Frekvenční měnič s LCD displejem vhodný pro třífázová čerpadla s příkonem max. do 7.5 kW. Stupeň ochrany IP55. Komunikace mezi měniči probíhá pomocí RS485. Výstupní 12 Vdc signál pro spuštění motoru (Motor ON) a Alarmu. Na vyžádání možno dodat ochranu proti poškození účinky blesku (LPT550V940J).



Typ	Max. příkon motoru [kW]	Vstupní napětí [V]	Výstupní napětí [V]	Max. výstupní proud [A]	Rozsah měření [bar]	Cena bez DPH
ITTP 11 W-RS/BC	11	3x(200-440)	3x(200-440)	23	0-50	54 697 Kč
ITTP 15 W-RS/BC	15	3x(200-440)	3x(200-440)	32	0-50	67 878 Kč

Frekvenční měnič s LCD displejem vhodný pro třífázová čerpadla s příkonem max. do 15 kW. Stupeň ochrany IP55. Komunikace mezi měniči probíhá pomocí RS485. Relé výstup pro spuštění motoru (Motor ON) a Alarmu. Na vyžádání možno dodat ochranu proti poškození účinky blesku (LPT550V940J). Počítačový software pro načtení a analýzu alarmu přes USB konektor.



Typ	Max. příkon motoru [kW]	Vstupní napětí [V]	Výstupní napětí [V]	Max. výstupní proud [A]	Rozsah měření [bar]	Cena bez DPH
ITTP 22 W-RS/BC	22	3x(200-440)	3x(200-440)	45	0-50	82 428 Kč
ITTP 30 W-RS/BC	30	3x(200-440)	3x(200-440)	58	0-50	95 917 Kč

Frekvenční měnič s LCD displejem vhodný pro třífázová čerpadla s příkonem max. do 30 kW. Stupeň ochrany IP54. Optimální chlazení díky odstředivému ventilátoru. Komunikace mezi měniči probíhá pomocí RS485. Relé výstup pro spuštění motoru (Motor ON) a Alarmu. Na vyžádání možno dodat ochranu proti poškození účinky blesku (LPT550V940J). Počítačový software pro načtení a analýzu alarmu přes USB konektor.



FREKVENČNÍ MĚNIČE



ITTP

Typ	Max. příkon motoru [kW]	Vstupní napětí [V]	Výstupní napětí [V]	Max. výstupní proud [A]	Rozsah měření [bar]	Cena bez DPH
ITTP 3.0 M-NEO	3	3x(200-440)	3x(200-440)	7	0-30	19 490 Kč
ITTP 4.0 M-NEO	4	3x(200-440)	3x(200-440)	10	0-50	28 772 Kč
ITTP 7.5 M-NEO	7,5	3x(200-440)	3x(200-440)	18	0-50	38 858 Kč
ITTP 11 M-NEO	11	3x(200-440)	3x(200-440)	23	0-50	42 694 Kč
Ovládací panel NEO						5 073 Kč

Frekvenční měnič s LCD displejem vhodný pro třífázová čerpadla s příkonem max. do 11 kW. Stupeň ochrany IP65. Komunikace mezi měniči probíhá pomocí RS485. Možnost dálkového ovládání přes sběrnici RS485, v režimu Save s protokolem Modbus.



FLYVAR

Typ	Max. příkon motoru [kW]	Vstupní napětí [V]	Výstupní napětí [V]	Max. výstupní proud [A]	Rozsah měření [bar]	Cena bez DPH
FlyVAR 19 I -IMMP 1.1 W	1.1	1x230	1x230	9	0-10	14 510 Kč
FlyVAR 19 I -IMMP 1.5 W	1.5	1x230	1x230	11	0-10	16 088 Kč
FlyVAR 19 I -IMTP 1.5 W	1.5	1x230	3x230	7	0-10	16 335 Kč
FlyVAR 19 I -IMMP 1.1 W-BC	1.1	1x230	1x230	9	0-10	15 933 Kč
FlyVAR 19 I -IMMP 1.5 W-BC	1.5	1x230	1x230	11	0-10	17 634 Kč
FlyVAR 19 I -IMTP 1.5 W-BC	1.5	1x230	3x230	7	0-10	18 439 Kč
FlyVAR 19 I -ITTP 1.5 W-BC	1.5	3x(200-440)	3x(200-440)	4	0-10	20 264 Kč
FlyVAR 19 I - IMTP 2.2 W-BC	2.2	1x230	3x230	9,5	0-30	21 038 Kč
FlyVAR 19 I - ITTP 2.2 W-BC	2.2	3x(200-440)	3x(200-440)	5.5	0-30	23 977 Kč
FlyVAR 19 I - ITTP 3.0 W-BC	3	3x(200-440)	3x(200-440)	7,5	0-30	26 699 Kč

Frekvenční měnič s 19l tlakovou nádrží včetně připojení elektrické kabeláže a instalovaného tlakového čidla pro jednoduché připojení zvoleného čerpadla.

Instalace frekvenčního měniče v systému

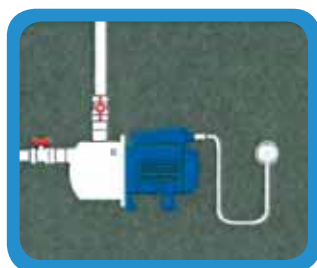

1. zapojte motor čerpadla

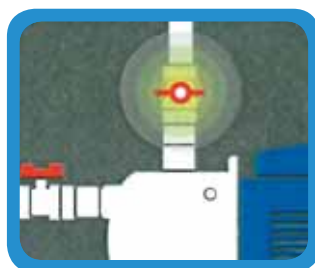

2. uzavřete výtlač vody systému



3. vyjměte zalévací zátku

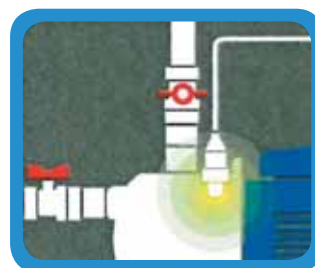

4. připojte tlakové čidlo do plnicího potrubí

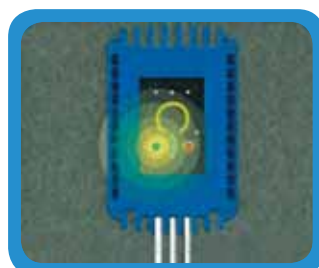

5. zapojte frekvenční měnič k motoru čerpadla

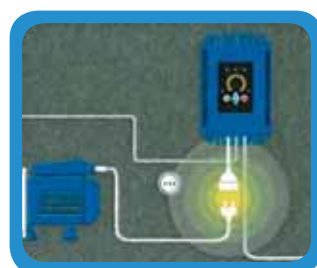

6. zapojte frekvenční měnič do elektrického napájení



7. stiskněte start, vyčkejte než se přístroj načte, znovu otevřete přívod vody a systém bude pracovat při konstantním tlaku

Dávkovací systémy jsou rozděleny do následujících celků:

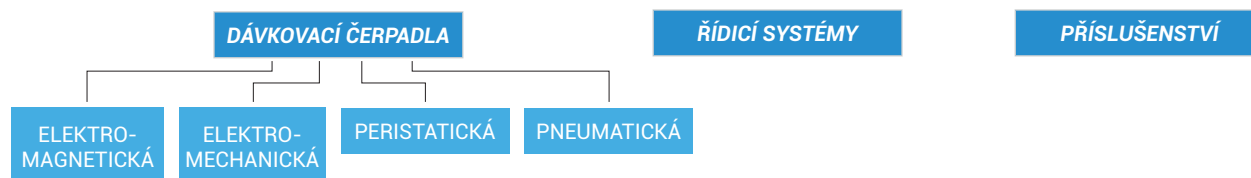

ELEKTROMAGNETICKÁ DÁVKOVACÍ ČERPADLA

Typ	Základní vlastnosti	Modely
OLIMPIA	<ul style="list-style-type: none"> základní model analogové ovládání s konstantním průtokem PVDF hlava čerpadla vhodná pro chemikálie používané v průmyslových odpadních vodách a v aplikaci pro pitnou vodu manuální regulace průtoku 0÷100% manuální plnicí ventil napájecí zdroj a vstup hladinové sondy LED indikace pracovního stavu 	-
HYDRA	<ul style="list-style-type: none"> kompaktní provedení (solenoid integrován na základní desce) keramické klapky PTFE membrána - dlouhá životnost a kompatibilita s většinou chemikálií regulace průtoku dle zvoleného typu (mechanicky, 4-20mA, proporcionálně,...) manuální plnicí ventil montáž na stěnu s upevňovacím držákem (součástí balení) 	BX, BL, MA, BC, MT, PR
ATHENA	<ul style="list-style-type: none"> PVDF hydraulika vhodná pro chemikálie používané v průmyslových aplikacích, v čištění odpadních vod a v pitné vodě keramické klapky - plná chemická kompatibilita PTFE membrána - dlouhá životnost a kompatibilita s většinou chemikálií stabilní dávkování - stabilizovaný vícenapěťový zdroj 100 - 240 V 50/60 Hz manuální plnicí ventil u vybraných možnost signálového propojení PLC 	BL, MT, AM, BT, PR, AT
GEA	<ul style="list-style-type: none"> nádstavba modelu ATHENA s kompenzací okolní vlhkosti montážní konzole je součástí těla čerpadla 	BL, AM, MT, PR
GEA R	<ul style="list-style-type: none"> přesné dávkování pomocí digitálního solenoidu regulace pomocí frekvence i zdvíhu membrány 	AM, MT

Typ	Průtok [l/h]	Tlak [bar]	cm ³ /impuls	Cena bez DPH
OLIMPIA 05.05	5	5	0,60	5 485 Kč
OLIMPIA 02.07	2		0,33	5 485 Kč
OLIMPIA nízký průtok	0,6	7	0,41	6 347 Kč
OLIMPIA snížená hlučnost	0,2		0,60	8 165 Kč



OLIMPIA

Napájení 230V (na vyžádání 24-48 VAC), spotřeba 14 W, připojení 4x 6 mm

Typ	Průtok [l/h]	Tlak [bar]	cm ³ /impuls	Cena bez DPH					
				BX	BL	MA	BC	MT	PR
HYDRA 1	5	8	0,52	5 550 Kč	5 932 Kč	7 399 Kč	7 399 Kč	9 632 Kč	12 088 Kč
HYDRA 2	3	10							

BX - manuální nastavení požadovaného průtoku

BL - manuální nastavení požadovaného průtoku s možností dvojí stupnice 0-20% nebo 0-100% (přepínatelné mikrospínačem)

MA - manuální nastavení požadovaného průtoku a možnost proporcionálního nastavení pomocí externího analogového vstupu 4÷20mA

BC - manuální nastavení požadovaného průtoku a možnost proporcionálního řízení pomocí digitálního signálu (pulzní průtokoměr)

MT - digitální dávkovací čerpadlo s manuálním nastavením průtoku, analogovým (4÷20mA) a digitálním (pulzním) vstupem

PR - digitální dávkovací čerpadlo s manuálním nastavením průtoku s možností dávkování na základě měřeného pH nebo ORP (sonda není součástí) s teplotní kompenzací

Napájení 230V, spotřeba 14 W, připojení 4x 6 mm



BX

BL

MA

BC

MT

PR

ELEKTROMAGNETICKÁ DÁVKOVACÍ ČERPADLA

Typ	Průtok [l/h]	Tlak [bar]	cm3/impuls	Cena bez DPH							
				BX	BL	AM	MT	BT	PR	AT	MP
ATHENA 1	2,5	20	0,35	10 270 Kč	10 971 Kč	12 439 Kč	14 257 Kč	13 842 Kč	16 840 Kč	10 971 Kč	16 330 Kč
	3	18	0,42								
	4,2	14	0,58								
ATHENA 2	3	12	0,31	11 131 Kč	9 058 Kč	10 493 Kč	12 694 Kč	12 311 Kč	15 405 Kč	9 058 Kč	14 926 Kč
	4	10	0,42								
	5	8	0,52								
	8	2	0,83								
ATHENA 3	7	16	0,39	10 589 Kč	11 227 Kč	12 853 Kč	14 671 Kč	14 257 Kč	17 765 Kč	11 227 Kč	17 255 Kč
	10	10	0,55								
	14	6	0,78								
	16	2	0,89								
ATHENA 4	30	5	1,67	11 099 Kč	14 735 Kč	16 266 Kč	18 084 Kč	17 542 Kč	20 827 Kč	14 735 Kč	20 189 Kč
	40	4	2,22								
	55	2	3,05								
	110	0,1	6,11								
ATHENA LOW FLOW	0,4	20	0,06	-	12 056 Kč	13 714 Kč	15 692 Kč	-	-	-	-
	0,8	16	0,11								
	1,2	10	0,16								
	1,5	6	0,21								
ATHENA ATOMIZER	2	10	0,19	-	-	-	-	-	-	9 504 Kč	-
	3	7	0,28								
	6	2	0,56								
ATHENA 12 VDC	3	10	0,25	12 726 Kč	-	-	-	-	-	-	-
	4	8	0,33								
	5	5	0,42								

Standardně v provedení PVDF (možnost dodání ve variantě PVC).

BX - manuální nastavení požadovaného průtoku s možností dvojí stupnice 0-20% nebo 0-100%

BL - manuální nastavení požadovaného průtoku s možností dvojí stupnice 0-20% nebo 0-100%, vstup na úrovniovou sondu v nádrži

AM - manuální nastavení požadovaného průtoku a možnost proporcionálního nastavení pomocí externího analogového vstupu 4-20mA

MT - digitální dávkovací čerpadlo s analogovým (4-20mA) popř. digitálním (1.n, n:1 nebo přímo ppm) vstupem, digitální regulace průtoku s možností limitu Q max

BT - digitální dávkovací čerpadlo s vestavěnými časovými hodinami (denní popř. týdenní programování), možnost dávkování v časových intervalech

PR - digitální dávkovací čerpadlo s připojením pH (0-14) / Rx (-999-999) instrumentace

AT - analogové dávkovací čerpadlo s manuálním nastavením průtoku 0-100% s dvojitým (čas/pauza) popř. jednoduchým časovačem (time ON 0-180s, time OFF 0-180s)

MP - digitální dávkovací čerpadlo s potenciostatickým senzorem s možností měření chloru, peroxidu popř. určitých kyselin. Teplotní čidlo pro automatickou kompenzaci.

Dálkový ON/OFF, 4-20mA analogový výstup

Napájení 230V, spotřeba a připojovací rozměry dle technických listů.

Model ATHENA 2 s možností napájení 24-48 VAC



ELEKTROMAGNETICKÁ DÁVKOVACÍ ČERPADLA

Typ	Průtok [l/h]	Tlak [bar]	cm ³ /impuls	Cena bez DPH			
				BL	AM	MT	PR
GEA 1	2,5	20	0,35	12 566 Kč	14 416 Kč	17 861 Kč	19 200 Kč
	3	18	0,42				
	4,2	14	0,58				
GEA 2	3	12	0,31	10 270 Kč	12 088 Kč	15 787 Kč	17 542 Kč
	4	10	0,42				
	5	8	0,52				
GEA 3	8	2	0,83	11 227 Kč	14 799 Kč	18 211 Kč	20 221 Kč
	7	16	0,39				
	10	10	0,55				
GEA 4	14	6	0,78	17 733 Kč	18 881 Kč	22 485 Kč	23 761 Kč
	16	2	0,89				
	20	5	1,11				
GEA LOW FLOW	32	4	1,78	13 714 Kč	15 851 Kč	19 519 Kč	21 177 Kč
	62	2	3,44				
	110	0,1	6,11				
	0,4	20	0,06				
GEA LOW FLOW	0,8	16	0,11	13 714 Kč	15 851 Kč	19 519 Kč	21 177 Kč
	1,2	10	0,16				
	1,5	6	0,21				

BL - manuální nastavení požadovaného průtoku s možností dvojí stupnice 0-20% nebo 0-100%, vstup na úroňovou sondu v nádrži
 AM - manuální nastavení požadovaného průtoku a možnost proporcionálního nastavení pomocí externího analogového vstupu 4÷20mA
 MT - digitální dávkovací čerpadlo s analogovým (4÷20mA) popř. digitálním (1:n, n:1 nebo přímo ppm) vstupem, digitální regulace průtoku s možností limitu Q max
 PR - digitální dávkovací čerpadlo s připojením pH (0÷14) / Rx (-999÷999) instrumentace

Napájení 230V, spotřeba a připojovací rozměry dle technických listů.



BL



AM



MT



PR

Typ	Průtok [l/h]	Tlak [bar]	cm ³ /impuls	Cena bez DPH	
				AM	MT
GEA R 3	8	14	0,49	16 840 Kč	20 316 Kč
	10	10	0,62		
	12	6	0,74		
	25	2	0,54		

AM - manuální nastavení požadovaného průtoku a možnost proporcionálního nastavení pomocí externího analogového vstupu 4÷20mA
 MT - digitální dávkovací čerpadlo s analogovým (4÷20mA) popř. digitálním (1:n, n:1 nebo přímo ppm) vstupem, digitální regulace průtoku s možností limitu Q max

Napájení 230V, spotřeba a připojovací rozměry dle technických listů.



AM



MT

ELEKTROMECHANICKÁ DÁVKOVACÍ ČERPADLA

Typ	Základní vlastnosti
TAURUS	<ul style="list-style-type: none"> pístová nebo membránová elektromechanická čerpadla vratná zdvihová pružina osazená v hliníkovém těle s olejovou lázní každé čerpadlo je vybaveno manuální regulací průtoku s možností el. ovládání 4÷20mA nebo frekvencním měničem
	<p>Pístový model</p> <ul style="list-style-type: none"> tělo hydraulické části SS316 nebo PVC píst AISI316 nebo keramika <p>Membránový model</p> <ul style="list-style-type: none"> tělo hydraulické části SS316, PP, PVDF nebo PVC membrána PTFE

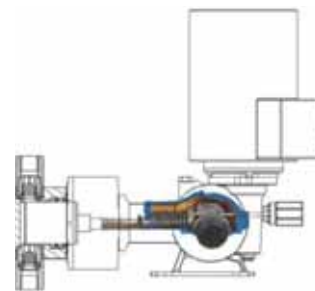

TAURUS TP PVC

TAURUS TP SS316

TAURUS TP 15 - zdvih pístu 15mm										
Typ	Průměr pístu [mm]	Počet zdvihů [-/min]		Průtok [l/hod]	Max. tlak [bar]		Příkon motoru [kW]		Cena bez DPH	
		SS316	PVC		SS316	PVC	230V	400V	SS316	PVC
TP 15 006A	6	58	116	1,5	20	10	0,25	0,18	27 110 Kč	23 984 Kč
TP 15 006C		58	116	3					27 110 Kč	23 984 Kč
TP 15 011A	11	58	116	5	25				27 110 Kč	23 984 Kč
TP 15 011C		58	116	10					25 292 Kč	23 123 Kč
TP 15 017A	17	58	116	11	20				22 070 Kč	21 114 Kč
TP 15 017C		58	116	22					22 070 Kč	21 114 Kč
TP 15 025A	25	58	116	25	10				20 795 Kč	21 146 Kč
TP 15 025C		58	116	50					20 795 Kč	21 146 Kč
TP 15 030A	30	58	116	35	10				22 453 Kč	22 932 Kč
TP 15 030C		58	116	70					22 453 Kč	22 932 Kč
TP 15 038A	38	58	116	55	17	22 676 Kč	23 155 Kč			
TP 15 038C		58	116	110		21 209 Kč	22 294 Kč			
TP 15 048A	48	58	116	85	10	23 091 Kč	24 335 Kč			
TP 15 048C		58	116	170		21 592 Kč	23 410 Kč			
TP 15 054A	54	58	116	110	8	8	0,37	0,25	30 235 Kč	29 055 Kč
TP 15 054C		58	116	220					28 258 Kč	27 971 Kč
TP 15 064A	64	58	116	152	6	4	30 937 Kč	30 203 Kč		
TP 15 064C		58	116	304			28 928 Kč	29 023 Kč		

TAURUS TP 15 - zdvih pístu 15mm, motor 12VDC										
Typ	Průměr pístu [mm]	Počet zdvihů [-/min]		Průtok [l/hod]		Max. tlak [bar]		Příkon motoru [kW]	Cena bez DPH	
		SS316	PVC	SS316	PVC	SS316	PVC		SS316	PVC
TP 15 025A	25	84	85	34	36	20	10	0,37 (12VDC)	33 488 Kč	31 575 Kč
TP 15 025C		140	145	60	62				33 488 Kč	31 575 Kč
TP 15 030A	30	72	72	40	40	17			38 528 Kč	33 839 Kč
TP 15 030C		72	72	78	78				38 528 Kč	33 839 Kč
TP 15 038A	38	68	68	60	60	10			37 411 Kč	35 689 Kč
TP 15 038C		128	130	114	118				37 411 Kč	35 689 Kč
TP 15 048A	48	72	72	100	100	8			40 728 Kč	36 965 Kč
TP 15 048C		140	140	190	190				40 728 Kč	36 965 Kč
TP 15 054A	54	72	72	140	140	6			44 843 Kč	36 614 Kč
TP 15 054C		140	140	270	270				44 843 Kč	36 614 Kč
TP 15 064A	64	76	74	180	185	4	48 479 Kč	41 239 Kč		
TP 15 064C		140	142	350	360		48 479 Kč	41 239 Kč		

TAURUS TP 25 HP - zdvih pístu 25mm, vysokotlaké provedení, pouze 400V						
Typ	Průměr pístu [mm]	Počet zdvihů [-/min]	Průtok [l/hod]	Max. tlak [bar]	Příkon motoru [kW]	Cena bez DPH
TP 25 006A	6	58	2,5	100	0,55 (400V)	63 405 Kč
TP 25 006C		116	5			63 405 Kč
TP 25 010A	10	58	6	72 144 Kč		
TP 25 010C		116	12	72 144 Kč		

ELEKTROMECHANICKÁ DÁVKOVACÍ ČERPADLA

TAURUS TP 25 - zdvih pístu 25mm											
Typ	Průměr pístu [mm]	Počet zdvihů [-/min]	Průtok [l/hod]		Max. tlak [bar]		Příkon motoru [kW]		Cena bez DPH		
			SS316	PVC	SS316	PVC	230V	400V	SS316	PVC	
TP 25 025A	25	58	40	20	10	0,25	0,18	41 302 Kč	38 815 Kč		
TP 25 025C		116	80					41 302 Kč	38 815 Kč		
TP 25 030A	30	58	55					41 653 Kč	39 070 Kč		
TP 25 030C		116	112					41 653 Kč	39 070 Kč		
TP 25 038A	38	58	90			42 004 Kč	39 580 Kč				
TP 25 038C		116	180			42 004 Kč	39 580 Kč				
TP 25 048A	48	58	140			42 004 Kč	39 580 Kč				
TP 25 048C		116	284			42 004 Kč	39 580 Kč				
TP 25 054A	54	58	180			15	10	0,75	0,55	44 875 Kč	43 854 Kč
TP 25 054C		116	365							44 875 Kč	43 854 Kč
TP 25 064A	64	58	250	10	10	0,75	0,55	49 754 Kč	46 565 Kč		
TP 25 064C		116	505					46 469 Kč	44 779 Kč		
TP 25 076A	76	58	365	7	7	-	0,75	53 263 Kč	47 681 Kč		
TP 25 076C		116	730					49 850 Kč	45 927 Kč		
TP 25 089A	89	58	495	5	5	-	0,75	54 538 Kč	47 936 Kč		
TP 25 089C		116	1000					54 538 Kč	47 936 Kč		



TAURUS TP PVC

TAURUS TP SS316

TAURUS TM											
Typ	Průměr membr. [mm]	Výška zdvihu [mm]	Počet zdvihů [-/min]	Průtok [l/hod]	Max. tlak [bar]	Příkon motoru [kW]		Cena bez DPH			
						230V	400V	SS316	PVC	PP	PVDF
TM 02 064A	64	2	58	5,5	10 (...)	0,25	0,18	29 342 Kč	25 930 Kč	20 476 Kč	31 288 Kč
TM 02 064B			78	8				29 342 Kč	25 930 Kč	20 476 Kč	31 288 Kč
TM 02 064C			116	11				29 342 Kč	25 930 Kč	20 476 Kč	31 288 Kč
TM 02 094A	94	2	58	20	16 (AISI)	0,37	0,25	28 098 Kč	22 900 Kč	19 710 Kč	28 704 Kč
TM 02 094B			78	26				29 342 Kč	25 674 Kč	20 476 Kč	29 374 Kč
TM 02 094C			116	40				28 130 Kč	23 633 Kč	19 136 Kč	28 704 Kč
TM 04 108A	108	4	58	60	10	0,55	0,37	29 247 Kč	24 367 Kč	20 476 Kč	29 374 Kč
TM 04 108B			78	80				29 247 Kč	24 367 Kč	20 476 Kč	29 374 Kč
TM 04 108C			116	120				28 385 Kč	23 665 Kč	19 870 Kč	28 513 Kč
TM 06 138A	138	6	58	155	7	0,55	0,37	39 580 Kč	28 449 Kč	22 613 Kč	32 340 Kč
TM 06 138B			78	220				41 079 Kč	29 566 Kč	23 569 Kč	33 170 Kč
TM 06 138C			116	310				41 079 Kč	29 566 Kč	23 569 Kč	33 170 Kč
TM 06 165A	165	6	58	230	5	0,6	0,6	43 439 Kč	31 766 Kč	24 622 Kč	35 306 Kč
TM 06 165B			78	330				43 439 Kč	31 766 Kč	24 622 Kč	35 306 Kč
TM 06 165C			116	500				41 845 Kč	30 618 Kč	23 027 Kč	34 350 Kč
TM 07 A	70	4,2	86	40	5	0,6	0,6	19 455 Kč	-	-	15 181 Kč
TM 07 B		5	130	60				19 455 Kč	-	-	15 181 Kč
TM 07 C		6,8	90	90				19 455 Kč	-	-	15 181 Kč
TM 07 D			144	120				19 455 Kč	-	-	15 181 Kč



TM PVC

TM SS316



TM 07

TAURUS TM - motor 12VDC											
Typ	Průměr membr. [mm]	Počet zdvihů [-/min]		Průtok [l/hod]		Max. tlak [bar]		Příkon motoru [kW]	Cena bez DPH		
		SS316	PVC	SS316	PVC	SS316	PVC		SS316	PVC	PP
TM 02 094A	94	72	72	23	24	16	10	0,37 (12VDC)	36 104 Kč	29 821 Kč	29 821 Kč
TM 02 094B		90	90	30	31				36 104 Kč	29 821 Kč	29 821 Kč
TM 02 094C		144	145	45	46				36 104 Kč	29 821 Kč	29 821 Kč
TM 04 108A	108	72	72	65	65	10	10	0,37 (12VDC)	44 970 Kč	34 318 Kč	34 573 Kč
TM 04 108B		92	92	90	90				44 970 Kč	34 318 Kč	34 573 Kč
TM 06 108C		140	140	120	120				44 970 Kč	34 318 Kč	34 573 Kč
TM 06 138A	138	72	72	200	200	7	7	0,37 (12VDC)	57 185 Kč	37 220 Kč	36 008 Kč
TM 06 138B		92	92	250	250				57 185 Kč	37 220 Kč	36 008 Kč
TM 06 138C		140	140	390	390				57 185 Kč	37 220 Kč	36 008 Kč
TM 06 165A	165	70	70	300	300	5	5	0,37 (12VDC)	63 054 Kč	44 269 Kč	37 220 Kč
TM 06 165B		95	95	380	380				63 054 Kč	44 269 Kč	37 220 Kč
TM 06 165C		135	136	620	620				63 054 Kč	44 269 Kč	37 220 Kč



TM PVC

TM SS316

ELEKTROMECHANICKÁ DÁVKOVACÍ ČERPADLA

Typ	Základní vlastnosti
ATLANTA	<ul style="list-style-type: none"> pístová nebo membránová elektromechanická čerpadla s ovládacím panelem na svorkovnici motoru široký rozsah použití - vhodné i pro aplikace s velkou viskozitou média digitálně řízené dávkování vratná zdvihová pružina osazená v hliníkovém těle s olejovou lázní multifunkční ovládací režimy - časový, dávkový, manuální, proporcionální na základě analogového nebo digitálního signálu každé čerpadlo je vybaveno manuální regulací průtoku s možností el. ovládní 4÷20mA nebo frekvencním měničem <p>Pístový model</p> <ul style="list-style-type: none"> tělo hydraulické části SS316 nebo PVC píst AISI316 nebo keramika <p>Membránový model</p> <ul style="list-style-type: none"> tělo hydraulické části SS316, PP, PVDF nebo PVC membrána PTFE <p>Čerpadla Atlanta jsou vybavena barevným grafickým displejem zobrazujícím mimo pracovní hodnoty i aktuální stav systému.</p>

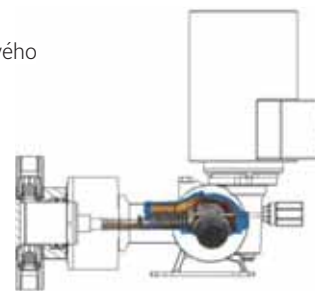

NORMÁLNÍ PROVOZ



ALARM



KALIBRACE



ÚDRŽBA



ATP PVC



ATP SS316

Atlanta TP 15 - zdvih pístu 15mm								
Typ	Průměr pístu [mm]	Počet zdvihů [-/min]	Průtok [l/hod]	Max. tlak [bar]		Příkon motoru [kW]	Cena bez DPH	
				SS316	PVC		230V	SS316
ATP 15 006A	6	58	1,5	10		0,18	55 583 Kč	52 845 Kč
ATP 15 006C		116	3				57 232 Kč	54 406 Kč
ATP 15 011A	11	58	5				57 232 Kč	54 406 Kč
ATP 15 011C		116	10				56 113 Kč	54 406 Kč
ATP 15 017A	17	58	11				52 698 Kč	53 405 Kč
ATP 15 017C		116	22				52 698 Kč	53 405 Kč
ATP 15 025A	25	58	25			51 933 Kč	51 668 Kč	
ATP 15 025C		116	50			51 933 Kč	51 668 Kč	
ATP 15 030A	30	58	35			51 521 Kč	51 933 Kč	
ATP 15 030C		116	70			51 521 Kč	51 933 Kč	
ATP 15 038A	38	58	55			51 697 Kč	52 109 Kč	
ATP 15 038C		116	110			50 755 Kč	51 167 Kč	
ATP 15 048A	48	58	85	52 051 Kč	53 169 Kč			
ATP 15 048C		116	170	51 109 Kč	52 168 Kč			
ATP 15 054A	54	58	110	8	58 351 Kč	57 291 Kč		
ATP 15 054C		116	220	57 055 Kč	56 113 Kč			
ATP 15 064A	64	58	152	4	58 940 Kč	58 292 Kč		
ATP 15 064C		116	304	57 703 Kč	56 997 Kč			

Pístová dávkovací čerpadla pro systémy až do 10 barů a pozadavků na dávkování až do 304 l/h.

ELEKTROMECHANICKÁ DÁVKOVACÍ ČERPADLA

Atlanta TP 25 - zdvih pístu 25mm								
Typ	Průměr pístu [mm]	Počet zdvihů [-/min]	Průtok [l/hod]	Max. tlak [bar]		Příkon motoru [kW]	Cena bez DPH	
				SS316	PVC		SS316	PVC
ATP 25 025A	25	58	40	10		0,55	70 068 Kč	67 831 Kč
ATP 25 025C		116	80				70 068 Kč	67 831 Kč
ATP 25 030A	30	58	55				68 891 Kč	68 066 Kč
ATP 25 030C		116	112				68 891 Kč	68 066 Kč
ATP 25 038A	38	58	90				68 891 Kč	68 066 Kč
ATP 25 038C		116	180				70 657 Kč	68 537 Kč
ATP 25 048A	48	58	140				70 657 Kč	69 597 Kč
ATP 25 048C		116	284				72 541 Kč	69 597 Kč
ATP 25 054A	54	58	180				73 307 Kč	72 364 Kč
ATP 25 054C		116	365				73 307 Kč	72 364 Kč
ATP 25 064A	64	58	250				77 723 Kč	74 896 Kč
ATP 25 064C		116	505				73 424 Kč	70 716 Kč
ATP 25 076A	76	58	365	80 961 Kč	75 897 Kč			
ATP 25 076C		116	730	76 427 Kč	71 717 Kč			
ATP 25 089A	89	58	495	83 493 Kč	77 369 Kč			
ATP 25 089C		116	1000	81 138 Kč	75 132 Kč			



ATP PVC



ATP SS316

Pístová dávkovací čerpadla pro systémy až do 10 barů a pozadavků na dávkování až do 1000 l/h.

Atlanta TM											
Typ	Průměr memb. [mm]	Výška zdvihu [mm]	Počet zdvihů [-/min]	Průtok [l/hod]	Max. tlak [bar]	Příkon motoru [kW]		Cena bez DPH			
						230V	400V	SS316	PVC	PP	PVDF
ATM 02 064A	64	2	58	5,5	10 (...)	0,25	0,18	59 205 Kč	54 347 Kč	49 754 Kč	60 765 Kč
ATM 02 064B			78	8				59 205 Kč	54 347 Kč	49 754 Kč	60 765 Kč
ATM 02 064C			116	11				59 205 Kč	54 347 Kč	49 754 Kč	60 765 Kč
ATM 02 094A	94	2	58	20	16 (AISI)	0,37	0,25	56 231 Kč	52 286 Kč	48 930 Kč	56 702 Kč
ATM 02 094B			78	26				57 527 Kč	54 347 Kč	49 754 Kč	57 527 Kč
ATM 02 094C			116	40				56 231 Kč	52 286 Kč	48 930 Kč	56 702 Kč
ATM 04 108A	108	4	58	60	10	0,55	0,37	57 173 Kč	52 993 Kč	49 578 Kč	57 350 Kč
ATM 04 108B			78	80				57 173 Kč	52 993 Kč	49 578 Kč	57 350 Kč
ATM 04 108C			116	120				57 173 Kč	52 993 Kč	49 578 Kč	57 350 Kč
ATM 06 138A	138	6	58	155	7	0,55	0,37	66 182 Kč	56 526 Kč	52 051 Kč	59 823 Kč
ATM 06 138B			78	220				66 182 Kč	57 762 Kč	52 051 Kč	59 823 Kč
ATM 06 138C			116	310				67 890 Kč	57 762 Kč	53 052 Kč	60 824 Kč
ATM 06 165A	165	6	58	230	5	0,55	0,37	69 950 Kč	59 705 Kč	53 405 Kč	62 708 Kč
ATM 06 165B			78	330				68 184 Kč	58 351 Kč	52 404 Kč	61 707 Kč
ATM 06 165C			116	500				70 186 Kč	54 995 Kč	53 935 Kč	63 473 Kč

Membránová dávkovací čerpadla pro systémy až do 10 barů (16 bar vybrané modely) a pozadavků na dávkování až do 500 l/h.



ATM

PERISTALTICKÁ DÁVKOVACÍ ČERPADLA

Typ	Základní vlastnosti	Modely
NIKE	<ul style="list-style-type: none"> • kompaktní peristaltická dávkovací čerpadla v analogových i digitálních provedeních • ovládání a regulace dle jednotlivých typů 	HP, LP, CD, MC, DV, MD, MB
NIKE PRO	<ul style="list-style-type: none"> • digitální peristaltické čerpadlo speciálně navrženo pro dávkování flokulantu, esencí a do klimatizací 	-
NIKE TEMP	<ul style="list-style-type: none"> • digitální peristaltické čerpadlo s časovým dávkováním do bazénů, esencí atd. 	-
NIKE STEP	<ul style="list-style-type: none"> • digitální peristaltické čerpadlo vybavené bezkartáčovým krokovým motorem (ultrachý chod, dlouhá životnost) • vysoká přesnost dávkování (10x přesnější než verze BIO) v rozsahu 0,1-100% 	-
BIO	<ul style="list-style-type: none"> • nádstavba modelu NIKE s externím vstupem popř. komplexním časováním 	TEMP, PROP
ELITE	<ul style="list-style-type: none"> • dávkovací systémy pro bazénové technologie 	pH, Rx, PR, PRC



Typ	Průtok [l/h]	Tlak [bar]	Příkon (Napájení)	Dávka na otáčku čerpadla [ml]	Regulace průtoku	Cena bez DPH
NY 02	1,5	1	55VA (230V)	1	fixní	1 122 Kč
NY 03	2,5		8W (230V)	50	nastavitelný (10-100%)	
NY 06	1,8		3,5W (24VDC)	166		
NY 07	2,5					

NIKE NK - 230V									
Typ	Průtok [l/h]	Tlak [bar]	Cena bez DPH						
			HP	LP	CD	MC	DV	MD	MB
030	0-1	3	3 636 Kč	-	-	-	-	-	4 720 Kč
120	0,54-0,72	1	-	4 720 Kč	5 007 Kč	7 016 Kč	3 859 Kč	4 561 Kč	-
180	0,72-10,8		-	4 879 Kč	5 485 Kč	7 430 Kč	4 561 Kč	4 880 Kč	-

HP - analogové dávkovací čerpadlo s regulací průtoku 10-100% pomocí změny rychlosti otáček, silikonová dávkovací hadička
 LP - analogové dávkovací čerpadlo s regulací průtoku 10-100% pomocí změny rychlosti otáček, santoprénová dávkovací hadička
 CD - analogové dávkovací čerpadlo pro vysoce viskozni médium, ovládání vodivostní sondou, santoprénová dávkovací hadička
 MC - digitální dávkovací čerpadlo proporcionální dávkování 10-100%, měření vodivosti 0,2-101 mS, víceúrovňové nastavení
 DV - analogové dávkovací čerpadlo mycích prostředků, pro impulzní myčky, santoprénová dávkovací hadička
 MD - digitální dávkovací čerpadlo nastavitelné pro 1 nebo 2 ventily, dvojití nastavení času dávkování a rychlosti 0-999 sec.
 MB - digitální dávkovací čerpadlo s vodním nasatvením časování a rychlosti 0-999 sec.



NIKE M PRO

NIKE NK.M PRO - 230V				
Typ	Průtok [ml/h]	Tlak [bar]	Regulace průtoku	Cena bez DPH
NK.M PRO 25	2,5-25	1,5	10-100%	7 367 Kč
NK.M PRO 151	15,1-151			
NK.M PRO 1512	151,2-1512			
NK.M PRO 5400	540-5400			
NK.M PRO 9750	975-9750			



NIKE M TEMP

NIKE NK.M TEMP - 230V			
Typ	Průtok [ml/h]	Tlak [bar]	Cena bez DPH
NK.M TEMP 1	1	1,5	7 367 Kč
NK.M TEMP 2	2		
NK.M TEMP 4	4		

PERISTALTICKÁ DÁVKOVACÍ ČERPADLA

NIKE NKS.STD STEP - 230V, 20W

Typ	Průtok [ml/h]	Tlak [bar]	Typ hadice	Cena bez DPH		
				FM	RS	CT
NKS.STD STEP	2	3	silikon	18 466 Kč	-	-
NKS.STD STEP	10	2	zdravotní	18 466 Kč	19 200 Kč	19 263 Kč
NKS.STD STEP	15	0,1	santoprán	19 008 Kč	-	-



NIKE STD STEP

FM - vstup 4-20mA (řízení dávkování dle PPM, množství, pulzu popř. s možností manuálního nastavení)

RS - stejné vlastnosti jako FM s možností připojení vzdáleného zastavení přes suchý kontakt, s možností doplnění o MODBUS

CT - nádstavba modelu RS s automatickým odečtem a řízením dle konduktivity (0,1-15ms, +0,1ms), sonda konduktivity v ceně

Na vyžádání možno dodat v konfiguraci pro pH/Rx nebo speciálně pro minerální oleje.

BIO - 230V, 20W

Typ	Průtok [ml/h]	Tlak [bar]	Cena bez DPH	
			PROP	TEMP
BIO ... 25	2,5-25	1,5	10 461 Kč	10 461 Kč
BIO ... 151	15,1-151			
BIO ... 1512	151,2-1512			
BIO ... 5400	540-5400			
BIO ... 9750	975-9750			



BIO PROP



BIO TEMP

PROP - konstantní a proporcionální dávkovací systém, softwarové nastavení rychlosti dávkování, kontrola hladiny, ovládání ON/OFF. Přepínač vstřikování (Blue-White). Napětí 230V. Dálkový alarm. Vstupní signál 0-20 mA pro kontrolu průtoku čerpadla. Použití v plaveckých bazénech a čistíčkách vody.

TEMP - časovací dávkovací systém, softwarové nastavení rychlosti dávkování, kontrola hladiny, ovládání ON/OFF. Přepínač vstřikování (Blue-White). Napětí 230V. Dálkový alarm. Dávkování s týdenním časovačem. Využití na vložkovité a esencionální dávkování.

PERISTALTICKÁ DÁVKOVACÍ ČERPADLA PRO BAZÉNOVÉ SYSTÉMY

Typ	Základní vlastnosti
ELITE.pH	<ul style="list-style-type: none"> Čerpadlo pro měření pH se vstupem pro hladinovou sondu, snímač a signál průtoku, teplotní senzor. Ovl. relé pro zobrazení ovládání čerpadla, hladinový alarm, funkce HOLD při kalibraci čerpadla nebo alarmu.
ELITE.Rx	<ul style="list-style-type: none"> Čerpadlo pro měření Rx se vstupem pro hladinovou sondu, snímač a signál průtoku, teplotní senzor. Ovl. relé pro zobrazení ovládání čerpadla, hladinový alarm, funkce HOLD při kalibraci čerpadla nebo alarmu.
ELITE.PR	<ul style="list-style-type: none"> Čerpadlo pro měření pH a Rx se vstupem pro hladinovou sondu, snímač a signál průtoku, teplotní senzor. Ovl. relé pro zobrazení ovládání čerpadla, hladinový alarm, funkce HOLD při kalibraci čerpadla nebo alarmu.
ELITE pH-/pH+ /floculant	<ul style="list-style-type: none"> Proporcionální dávkovací systém pH+ a pH- se samostatným měřením pH, proporcionální dávkovací systém pro pH- a pH+ nebo pH- a floculant
ELITE.PHP	<ul style="list-style-type: none"> Dávkovací systém pro regulaci pH a časovací systém pro dávkování H₂O₂.
ELITE pH-/pH+/Rx /floculant	<ul style="list-style-type: none"> Proporcionální dávkovací systém k úpravě pH-/pH+/Redox nebo pH-/pH+/floculant
ELITE.PRF	<ul style="list-style-type: none"> Systém regulace pH Redox Flucolant s týdením časovým nastavením.
HELIOS.01	<ul style="list-style-type: none"> Digitální proporcionální panel pro měření pH a Redox, 2 digitální čerpadla, pH sonda, Rx sonda a sonda nízké hladiny. Snímač průtoku a filtr, tlumivé roztoky pH, Redox. Kompletní sestava včetně kabeláže, připraveno ihned k instalaci.
HELIOS.05	<ul style="list-style-type: none"> Digitální panel s multifunkční ovládací jednotkou pro měření Cl, pH, Rx a teploty. pH sonda, Cl sonda D-CL 4 se snímačem nízké hladiny, filtr a tlumivé roztoky pH. 2 digitální čerpadla. Kompletní sestava včetně kabeláže, připraveno ihned k instalaci.
Elektromagnetické čerpadlo pro bazénové systémy	
ELITE.SP.PR	<ul style="list-style-type: none"> Dávkovací elektromagnetické čerpadlo s dvojitým měřením pH nebo Rx používané v aplikacích, kde je požadavek na tlak až 5 bar. Výstup relé pro dálkový alarm, automatické proporcionální dávkování a kalibrace sondy.

PERISTALTICKÁ DÁVKOVACÍ ČERPADLA PRO BAZÉNOVÉ SYSTÉMY



Typ (230V)	Průtok [l/h]	Tlak [bar]	Rozsah pH	Rozsah Redox	Cena bez DPH		
ELITE.pH - 1,5	1,5	1,5	6,2÷8,0 pH	-	22 463 Kč		
ELITE.pH - 5	5		6,2÷8,0 pH	-	23 052 Kč		
ELITE.Rx - 1,5	1,5		-	480÷750 mV	24 023 Kč		
ELITE.Rx - 5	5		-	660÷930 mV	24 642 Kč		
ELITE.PR - 1,5	1,5		0÷14,0 pH	0÷1000 mV	32 679 Kč		
ELITE.PR - 5	5				36 300 Kč		
ELITE pH-/pH+/floculant	1,5				24 789 Kč		
ELITE pH-/pH+/Rx/floculant					41 099 Kč		
ELITE PHP					36 300 Kč		
ELITE PRF act.pool					54 347 Kč		
ELITE.SP.PR	5	5					41 482 Kč



PANELY S DÁVKOVACÍMI ČERPADLY



HELIOS.01



HELIOS.05

Typ (230V)	Průtok [l/h]	Tlak [bar]	Rozsah pH	Rozsah Redox	Cena bez DPH
HELIOS.01	parametry dle zvolených čerpadel a konfigurace dávkovacího systému				43 954 Kč
HELIOS.05 CL + 1x AT.AM 02					75 544 Kč
HELIOS.05 CL - bez čerpadel					63 562 Kč
HELIOS.05 PC + 2x AT.AM 02					104 219 Kč
HELIOS.05 PC + 2x AT.AM 04					111 520 Kč
HELIOS.05 PC - bez čerpadel					91 883 Kč
HELIOS.05 PH-Potenciostat. + 2x AT.AM 02					91 913 Kč
HELIOS.05 PH-Redox + 2x AT.AM02					60 559 Kč
HELIOS.05 PH-Redox - bez čerpadel					46 045 Kč
HELIOS.05 PH-Redox-CL - bez čerpadel					104 808 Kč
HELIOS.05 CL-Potenciostat. - bez čerpadel					52 492 Kč
HELIOS.05 PH-CL Potenciostat. - bez čerpadel					77 193 Kč
HELIOS.05 PH-RX-CL Potenciostat. - bez čerp.					88 233 Kč
HELIOS.05 PH-RX- F CL -T cl Potenciostat. + Amperom. - bez čerpadel					128 596 Kč

Pro optimální konfiguraci kontaktujte obchodního zástupce.

MULTIFUNKČNÍ PRŮMYSLOVÉ MĚŘENÍ KONCENTRACE CHLÓRU



DI.FO

Typ (230V)	Požadovaný průtok vody [l/hod]	Rozsah Cl	Rozsah pH	Rozsah Redox	Max. teplota [°C]	Cena bez DPH
DI.FO	7	0÷6,0 ppm	0÷14,0 pH	0÷2000 mV	50	108 900 Kč

Fotometrický panel pro kontrolu a měření chlóru, pH, Rx a teploty. Je vybaven podsvětleným LCD displejem s vizualizací alarmových a chybových hlášení, času a časových režimů.

Standardní výstup RS232C, možnost PLC komunikace prostřednictvím CAN-NON 9 (popř. zapojení na svorkovnici)

PNEUMATICKÁ DÁVKOVACÍ ČERPADLA

Produktová řada pneumatických dávkovacích čerpadel série GEMINI je vybavena dvěma membránami (na obou stranách čerpadla), které zajišťují méně skokový průtok a při instalaci pulzační nádoby ustálí i samotný proud média.
Samonasávací schopnost čerpadel až do výšky 6 m. Maximální výstupní tlak odpovídá tlaku přiváděného stlačeného vzduchu (výkon čerpadla lze regulovat pomocí tlaku i průtoku stlačeného vzduchu).

Čerpadla umožňují neomezený chod na sucho a jsou dostupná v materiálových variantách PP, PVDF, AISI316, hliník, POM.

Možnost dávkování tekutin o vysokých i nízkých viskozitách.

Čerpadla jsou certifikována pro potravinářský průmysl i do výrobního prostředí a to pro všechny modely.

Typ (230V)	Max. průtok [l/min]	Max. výtlak [m]	Sací výška [m]	Velikost nečistot [mm]	Materiálové provedení				Cena bez DPH		
					Tělo čerpadla	Membrána	Kuličky	Sedla kuliček			
GEMINI.P7	8	80	3	4	PP	NBR+PTFE	PTFE x SS316	PP	7 655 Kč		
					PVDF		PTFE	PVDF	16 999 Kč		
					POM		PTFE x SS316	POM x SS316	10 940 Kč		
GEMINI.P18	18	70	6	3	PP	NBR+PTFE	PTFE x EPDM	PP x PE_HUMW SS316	11 769 Kč 11 769 Kč		
							NBR x SS316	PP x PE_HUMW SS316	11 769 Kč 11 769 Kč		
							PTFE x SS316	PVDF	26 471 Kč		
	20	POM	SS316	PTFE x SS316	POM x SS316	SS316	SS316	SS316	15 883 Kč 27 078 Kč		
GEMINI.P30	35	70	6	3	PP	Santoprén-hytrel	PTFE x EPDM	PP-PE	13 587 Kč		
							NBR x INOX	INOX	13 587 Kč		
						Santop.+PTFE x Hytrel+PTFE	PTFE x EPDM	PP-PE	13 587 Kč		
							NBR x INOX	INOX	13 587 Kč		
					POM	Santoprén-hytrel	PTFE x EPDM	POM-PE	16 490 Kč		
							INOX x EPDM		16 490 Kč		
						Santop.+PTFE x Hytrel+PTFE	PTFE x EPDM		16 490 Kč		
							INOX x EPDM		16 490 Kč		
PVDF	NBR+PTFE	PTFE x INOX	PVDF	27 620 Kč							
AISI316			INOX	32 308 Kč							
GEMINI.P50	50	70	6	3	PP	Santoprén-hytrel	PTFE x EPDM	PP-PE-UHMW	17 637 Kč		
							NBR x INOX	INOX	18 242 Kč		
						Santop.+PTFE x Hytrel+PTFE	PTFE x EPDM	PP-PE-UHMW	17 637 Kč		
							NBR x INOX	INOX	18 242 Kč		
					PVDF	Santop.+PTFE	Hytrel+PTFE	PTFE x INOX	PPxPEUHMW	19 391 Kč	
									INOX	19 997 Kč	
						Hliník	Santoprén x hytrel		Hytrel+PTFE	PP-PE-UHMW	19 391 Kč
										INOX	19 997 Kč
SS316	Santop.+PTFE	Hytrel+PTFE	PVDF	35 274 Kč							
			INOX	39 420 Kč							
Hliník	Santoprén x hytrel	Hytrel+PTFE	NBR x PTFE	20 093 Kč							
			EPDM x INOX	Hliník-PE-UHMW	20 763 Kč						
			NBR x PTFE	22 038 Kč							
	Hytrel+PTFE	Hytrel+PTFE	Hytrel+PTFE	EPDM x INOX	22 676 Kč						
GEMINI.P65	65	70	6	3,5	PP	NBR, Santoprén, EPDM, Hytrel	PTFE x EPDM	PE-UHMW	22 326 Kč		
							NBR x INOX	INOX	22 964 Kč		
						Santop.+PTFE, Hytrel+PTFE	PTFE x EPDM	PE-UHMW	22 326 Kč		
							NBR x INOX	INOX	22 964 Kč		
					PVDF	Santop.+PTFE	Hytrel+PTFE	PTFE x INOX	PE-UHMW	24 717 Kč	
									INOX	25 866 Kč	
						Hliník	Santop.+PTFE		Hytrel+PTFE	PE-UHMW	23 505 Kč
										INOX	25 866 Kč
SS316	Santop.+PTFE	Hytrel+PTFE	PVDF	49 403 Kč							
			INOX	61 746 Kč							
Hliník	NBR, Santop., EPDM, Hytrel	Hytrel+PTFE	PTFE x INOX	NBR x PTFE	26 470 Kč						
				EPDM x INOX	Hliník-PE-UHMW	27 745 Kč					
				NBR x PTFE	27 745 Kč						
	Hytrel+PTFE	Hytrel+PTFE		Hytrel+PTFE	EPDM x INOX	28 960 Kč					



GEMINI.P7



GEMINI.P18



GEMINI.P30



GEMINI.P50



GEMINI.P65

PNEUMATICKÁ DÁVKOVACÍ ČERPADLA



GEMINI.P100



GEMINI.P160



GEMINI.P250



GEMINI.P400



GEMINI.P700

Typ (230V)	Max. průtok [l/min]	Max. výtlak [m]	Sací výška [m]	Velikost nečistot [mm]	Materiálové provedení				Cena bez DPH					
					Tělo čerpadla	Membrána	Kuličky	Sedla kuliček						
GEMINI.P100	100	70	6	3,5	PP	NBR, Santopré, EPDM, Hytrel	PTFE x EPDM	PE-UHMW	22 326 Kč					
							NBR x INOX	INOX	22 964 Kč					
							PE-UHMW	22 326 Kč						
						INOX	22 964 Kč							
						Santop.+PTFE, Hytrel+PTFE	PTFE x EPDM	PE-UHMW	24 718 Kč					
							NBR x INOX	INOX	25 866 Kč					
					PVDF	SS316	Santop.+PTFE	PE-UHMW	23 474 Kč					
							Hytrel+PTFE	INOX	25 866 Kč					
					Hliník						NBR,Santop., EPDM,Hytrel	PVDF	PE-UHMW	49 403 Kč
												PTFE x INOX	INOX	25 866 Kč
Hytrel+PTFE	NBR x PTFE	Hliník-PE-UHMW	26 472 Kč											
	EPDM x INOX		27 748 Kč											
GEMINI.P160	170	70	6	7,5	PP	Hytrel, Santopré, NBR, EPDM	PTFE x EPDM	PE-PP	33 488 Kč					
							NBR x INOX	INOX	34 094 Kč					
							PE-PP	35 274 Kč						
						INOX	35 274 Kč							
						Santop.+PTFE, Hytrel+PTFE	PTFE x EPDM	PP	36 455 Kč					
							NBR x INOX	INOX	36 455 Kč					
					PVDF	SS316	Santop.+PTFE	PVDF	64 681 Kč					
							Hytrel+PTFE	INOX	89 334 Kč					
					Hliník						NBR,Santop., EPDM,Hytrel	NBR x PTFE	Hliník-PE-UHMW	35 944 Kč
												EPDM x INOX		36 550 Kč
NBR x PTFE	37 794 Kč													
EPDM x INOX	37 794 Kč													
GEMINI.P250	250	70	6	7,5	PP	NBR, Santopré, EPDM, Hytrel	PTFE x NBR	PE-UHMW	37 635 Kč					
							INOX	38 783 Kč						
							EPDM x INOX	PE-UHMW	38 783 Kč					
						INOX	39 421 Kč							
						Santop.+PTFE, Hytrel+PTFE	PTFE x NBR	PE-UHMW	39 963 Kč					
							EPDM x INOX	INOX	41 175 Kč					
					PVDF	SS316	Santop.+PTFE	PE-UHMW	39 963 Kč					
							Hytrel+PTFE	INOX	44 683 Kč					
					Hliník						NBR,Santop., EPDM,Hytrel	PVDF	Hliník-PE-UHMW	83 498 Kč
												PTFE x INOX		95 809 Kč
NBR x PTFE	40 218 Kč													
EPDM x INOX	41 589 Kč													
GEMINI.P400	400	70	6	7,5	PP	Hytrel, Santopré, NBR, EPDM	PTFE x EPDM	PE-PP	47 873 Kč					
							NBR x INOX	INOX	49 148 Kč					
							PE-PP	47 873 Kč						
						INOX	49 148 Kč							
						Santop.+PTFE, Hytrel+PTFE	PTFE x EPDM	PP	49 148 Kč					
							NBR x INOX	INOX	50 360 Kč					
				PVDF	SS316	Santop.+PTFE	INOX	50 360 Kč						
						Hytrel+PTFE	PVDF	115 902 Kč						
				Hliník						NBR,Santop., EPDM,Hytrel	PTFE x INOX	Hliník-PE-UHMW	157 459 Kč	
											INOX		157 459 Kč	
NBR x PTFE	41 589 Kč													
EPDM x INOX	42 195 Kč													
GEMINI.P700	680	70	6	8,5	PP	NBR, Santopré, EPDM, Hytrel	PTFE x EPDM	PE-UHMW	67 009 Kč					
							NBR x INOX	INOX	76 417 Kč					
							PE-UHMW	67 009 Kč						
						INOX	71 761 Kč							
						Santop.+PTFE, Hytrel+PTFE	PTFE x EPDM	PE-UHMW	77 597 Kč					
							NBR x INOX	INOX	87 006 Kč					
					PVDF	SS316	Santop.+PTFE	PE-UHMW	77 597 Kč					
							Hytrel+PTFE	INOX	88 154 Kč					
					Hliník						NBR,Santop., EPDM,Hytrel	PVDF	Hliník-PE-UHMW	211 647 Kč
												PTFE x INOX		INOX
NBR x PTFE	76 864 Kč													
EPDM x INOX	83 785 Kč													
Hytrel+PTFE						NBR,Santop., EPDM,Hytrel	NBR x PTFE	Hliník-PE-UHMW	88 154 Kč					
							EPDM x INOX		94 501 Kč					
							NBR x PTFE		88 154 Kč					
							EPDM x INOX		94 501 Kč					

PNEUMATICKÁ DÁVKOVACÍ ČERPADLA

Typ (230V)	Max. průtok [l/min]	Max. výtlak [m]	Sací výška [m]	Velikost nečistot [mm]	Materiálové provedení				Cena bez DPH
					Tělo čerpadla	Membrána	Kuličky	Sedla kuliček	
GEMINI.P1000	1000	70	6	8,5	PP	Santoprén -hytel	PTFExEPDM-NBR	PE-UHMW	258 690 Kč
							INOX	PP	270 459 Kč
						Santop.+PTFE	PTFExEPDM-NBR	PE-UHMW	288 064 Kč
							INOX	INOX	299 833 Kč
					AlSi316	Santoprén, Hytel	PTFE	INOX	346 845 Kč
							NBRxPTFExEPDM	Hliník	258 020 Kč
						Santop.+PTFE	INOX	Hliník	270 778 Kč
							NBRxPTFExEPDM	Hliník	264 559 Kč
		INOX	Hliník	277 157 Kč					



GEMINI.P1000

SPECIÁLNÍ PŘEVEDENÍ PRO POTRAVINÁŘSKÝ PRŮMYSL

Typ (230V)	Max. průtok [l/min]	Max. výtlak [m]	Sací výška [m]	Velikost nečistot [mm]	Materiálové provedení				Cena bez DPH
					Tělo čerpadla	Membrána	Kuličky	Sedla kuliček	
GEMINI.PF50	50	70	6	3	SS316	Hytel+PTFE	PTFE x INOX	SS316	59 641 Kč
GEMINI.PF100	100			3,5					94 629 Kč
GEMINI.PF160	160			7,5					119 219 Kč
GEMINI.PF500	550			8,5					239 682 Kč
GEMINI.PF700	680								271 193 Kč



INSTRUMENTACE

NEXUS 2000-7000

- Instrumenty měření a kontroly, pro průmyslové aplikace.
- Vzhledem k širokému spektru chemických sloučenin a vhodnému použití s dávkovacími čerpadly se prosím obraťte na obchodního zástupce.



PULZNÍ PRŮTOKOMĚRY

Typ	Připojení	DN	Cena bez DPH
WM.R1	1"	15	2 966 Kč
WM.R2	3/4"	20	3 508 Kč
WM.R3	1"	25	5 231 Kč
WM.R4	1 1/4"	30	6 347 Kč
WM.R5	1 1/2"	40	10 302 Kč
WM.R6	2"	50	19 328 Kč
WM.F1	2"	50	21 752 Kč
WM.F2	2 1/2"	65	25 643 Kč
WM.F3	3"	80	28 800 Kč
WM.F4	4"	100	33 935 Kč
WM.F5	5"	150	44 460 Kč

Pulzní vodoměry na studenou vodu.

Typ	Připojení	DN	Cena bez DPH
WM.RH1	1/2"	15	3 445 Kč
WM.RH2	3/4"	20	3 891 Kč
WM.RH3	1"	25	5 454 Kč
WM.RH4	1 1/4"	30	6 761 Kč
WM.RH5	1 1/2"	40	10 844 Kč
WM.RH6	2"	50	20 125 Kč

Pulzní vodoměry na teplou vodu.



WM.R

WM.F



WM.RH

NÁDRŽE K DÁVKOVACÍM ČERPADLŮM



AC.SE



AC.VA

Typ	Objem [l]	Výška [cm]	Průměr [m]	Cena bez DPH
AC.SE 05	50	45,5	40	4 019 Kč
AC.SE 1	100	64	45	4 369 Kč
AC.SE 2	250	87	59,5	5 454 Kč
AC.SE 3	300	95	67	7 144 Kč
AC.SE 5	500	118,5	76	11 960 Kč
AC.SE 10	1000	122	108,5	20 795 Kč

Uzavřené nádrže. Na vyžádání možno dodat montážní podložku tloušťky 20mm pro upevnění čerpadel a míchadel.

Typ	Objem [l]	Výška [cm]	Průměr [m]	Cena bez DPH
AC.VA 1	150	75.5	51	4 178 Kč
AC.VA 2	300	87.5	67	7 272 Kč
AC.VA 3	400	99	72	10 238 Kč
AC.VA 5	800	120	90	17 031 Kč
AC.VA 10	1500	134	122	27 205 Kč

Otevřené nádrže.

MÍCHADLA PRO NÁDRŽE



MX.V

MX.L

Typ	Velikost nádrže [l]	Délka hřídele [mm]	Průměr míchací vrtule [mm]	Cena bez DPH			
				MX. ...V		MX. ...L	
				PVC	AISI316L	PVC	AISI316L
MX.1 ...	100	600	150	15 851 Kč	19 487 Kč	21 624 Kč	25 643 Kč
MX.2 ...	250	800		15 851 Kč	19 487 Kč	21 624 Kč	25 643 Kč
MX.3 ...	300	900	220	18 148 Kč	21 624 Kč	23 825 Kč	27 588 Kč
MX.4 ...	500/1000	1100		18 148 Kč	21 624 Kč	23 825 Kč	27 588 Kč

Výkon motoru 0,12kW pro všechny varianty, možnost volby motoru 230 nebo 400V. Standardně v provedení PVC nebo SS316, na vyžádání možno v provedení PVDF.

MX.V - Vhodné pro kapaliny s velmi nízkou viskozitou, na nádrže nebo vany střední kapacity, pro míchání chemických činidel nebo pro přípravu roztoků. Redukce vibrací. PVC modely jsou potaženy epoxidovou pryskyřicí pro lepší chemickou odolnost a menším počtem rotujících složek

MX.L - Vhodný pro oblast úpravy vody pro flokulanty a pro přípravu polyelektrolytu.

PŘÍSLUŠENSTVÍ DÁVKOVACÍCH ČERPADEL



E.PH

E.RX

E.PHV

E.PHHT

E.PHLC/AL

E.RXV

E.RXHT

Typ	Základní vlastnosti
E.pH/Rx	• Sensory pro měření pH nebo Redox-potenciálu
E.CD/CT	• Sensory pro konduktivitu (vodivost) vody
CTK.1/5/10	• Sensory pro měření konduktivity a teploty vody
E.OX	• Senzor pro měření rozpuštěného kyslíku
E.PT	• Teplotní senzor
E/EL.FLOW	• E.FLOW - Senzor pro vysokou přesnost a měření hydraulického toku • EL.FLOW - Elektromagnetický senzor
D.CPL 01-09 D.CTO D.BC 01	• Potenciostatický senzor pro měření volného nebo celkového chlóru
CD.IND	• Série indukčních senzorů pro měření konduktivity, včetně nepřítomnosti pasivace konvenčních elektrod vodivosti. Kompatibilní s NEXUS 6000 nebo 6500.
E.CT S/1/2	• Sensory pro optické měření zákalu v čisté a procesní vodě. Pouze pro Nexus TB.

* Cena na vyžádání dle modelu.



E.CD

CTK.1

CTK.10

E.OX

E.PT

E.FLOW

D.CLP

CD.IND

ECTS

ECT 1

FILTRY MECHANICKÝCH NEČISTOT

Typ	Připojení	Max. tlak [bar]	Cena bez DPH
FILTR MINI	3/4"	8	397 Kč

Pračkový filtr s polyfosfátovou náplní pro změkčení vody.



FILTR MINI

Typ	Připojení	Max. tlak [bar]	Cena bez DPH
AQUACAL	1/2"	6	1 235 Kč
AQUACAL	3/4"		2 460 Kč
AQUACAL	1"		2 620 Kč
Náplň do filtru AQUACAL - 500g			441 Kč

Filtr pro dávkování polyfosfátové soli pro změkčení vody, maximální tlak 6 bar, maximální teplota 25 °C, doporučený průtok 33 l/min (1/2") a 58 l/min (3/4" a 1").



AQUACAL

Typ	Připojení	Max. tlak [bar]	Cena bez DPH
FILTR 5"	1"	8	430 Kč
FILTR 10"	1"		516 Kč
FILTR 20"	5/4"		1 132 Kč

Filtry pro čerpadla, vodárny a vodovodní systémy, maximální tlak 8 bar, maximální teplota 50 °C, maximální průtok 105 l/min.



FILTR

Typ	Připojení	Max. tlak [bar]	Cena bez DPH
FILTR DUPLEX 10"	1"	8	1 452 Kč

Filtry s konzolí na zeď, maximální tlak 8 bar, maximální teplota 50 °C, maximální průtok 105 l/min.



FILTR DUPLEX

Typ	Připojení	Max. tlak [bar]	Cena bez DPH
FILTR TRIPLEX 10"	1"	8	1 834 Kč

Filtry s konzolí na zeď, maximální tlak 8 bar, maximální teplota 50 °C, maximální průtok 105 l/min.



FILTR TRIPLEX

Typ	Připojení	Max. tlak [bar]	Cena bez DPH
FILTR AQUA BIG 10"	6/4"	8	1 993 Kč
FILTR AQUA BIG 20"	6/4"		2 393 Kč
FILTR AQUA BIG 30"	6/4"		3 779 Kč

Velkokapacitní filtry pro čerpadla, vodárny a vodovodní systémy, maximální tlak 8 bar, maximální teplota 50 °C, Maximální průtok 194 l/min.



FILTR AQUA BIG



FILTRY MECHANICKÝCH NEČISTOT



Typ	Přípojení	Max. tlak [bar]	Max. průtok [l/min]	Cena bez DPH	
FILTR AP-IND 9*	6/4"	8	200	7 348 Kč	
FILTR AP-IND 9EV				14 864 Kč	
FILTR AP-IND 9*	2"		10	233,3	8 016 Kč
FILTR AP-IND 9EV					15 699 Kč
FILTR AP-IND 20*	6/4"	216,7		8 684 Kč	
FILTR AP-IND 20EV				16 200 Kč	
FILTR AP-IND 20*	2"	266,7	9 686 Kč		
FILTR AP-IND 20EV			16 935 Kč		

Filtr s polypropylenovou hlavou a nádobou, mosazný vypouštěcí ventil, včetně omyvatelné vložky z nylonu, maximální teplota 40 °C (**verze 20* a 20EV až 80 °C**), maximální průtok 266,7 l/min. Model EV je vybaven elektromagnetickým ventilem 24VDC, který umožňuje automatické vypouštění a čištění.



Typ	Přípojení	Max. tlak [bar]	Cena bez DPH
FILTR BIG ONE 23"	3"	6	23 882 Kč
FILTR BIG ONE 40"	3"		34 292 Kč

Jedinečný polypropylenový filtr pro velké průtoky vody, ideální pro průmyslové aplikace, maximální tlak 6 bar, maximální teplota 40 °C, maximální průtok 1000 l/min.



Typ	Přípojení	Max. tlak [bar]	Max. průtok [l/min]	Cena bez DPH
FILTR AP-PRO	1/2"	10	76,7	5 845 Kč
FILTR AP-PRO	3/4"		85	5 845 Kč
FILTR AP-PRO	1"		98,3	6 012 Kč
FILTR AP-PRO PLUS	5/4"		123,3	8 016 Kč
FILTR AP-PRO PLUS	6/4"		148,3	10 020 Kč

Filtr s tělesem Delrin, průhlednou nádobou SAN, plastovým vypouštěcím ventilem, včetně omyvatelné vložky z nylonu, maximální tlak 8 bar, maximální teplota 40 °C. Nahoře uzávěr pro vysokorychlostní proplach.



Typ	Přípojení	Max. tlak [bar]	Max. průtok [l/min]	Cena bez DPH
FILTR EASY 10"	1"	8	98,3	1 312 Kč
FILTR EASY 10"	5/4"		101,7	1 401 Kč
FILTR EASY 10"	6/4"		105	1 458 Kč
FILTR EASY HT 10"	1"	12	100	6 513 Kč
FILTR EASY HT 10"	5/4"		105	6 680 Kč
FILTR EASY HT 10"	6/4"		108,3	7 682 Kč
FILTR EASY HT 10"	2"		115	7 682 Kč
FILTR EASY HT SS 10"	1"	16	100	11 691 Kč
FILTR EASY HT SS 10"	5/4"		105	11 691 Kč
FILTR EASY HT SS 10"	6/4"		108,3	12 192 Kč
FILTR EASY HT SS 10"	2"		115	12 526 Kč

Filtr EASY - proplachový filtr pro čerpadla, vodárny a vodovodní systémy, maximální tlak 8 bar, maximální teplota 40 °C, včetně polypropylenové vložky 80 µm a proplachovacího ventilu.

Filtr EASY HT - filtr s mosaznou hlavou a trogamidovou nádobou, maximální tlak 12 bar, maximální teplota 80 °C, včetně omyvatelné vložky z nylonu.

Filtr EASY HT SS - filtr s mosaznou hlavou a nerezovou nádobou AISI 304, maximální tlak 16 bar, maximální teplota 90 °C, včetně omyvatelné vložky z nylonu.



FILTRY MECHANICKÝCH NEČISTOT

Typ	Připojení	Max. tlak [bar]	Max. průtok [l/min]	Cena bez DPH
FILTR AP-STD	1/2"	16	51,7	2 973 Kč
FILTR AP-STD	3/4"		60	2 973 Kč
FILTR AP-STD	1"		71,7	3 340 Kč
FILTR AP-STD HT	1/2"		50	3 507 Kč
FILTR AP-STD HT	3/4"		58,3	3 507 Kč
FILTR AP-STD HT	1"		70	3 905 Kč



FILTR AP-STD

FILTR AP-STD HT

Filtr s mosaznou hlavou, nádobou SAN, včetně vložky Arnite s omyvatelnou polyesterovou filtrační sítí, maximální tlak 16 bar, maximální teplota 40 °C. Filtrační hlava AP-STD je vybavena přípojkami s vnějším závitem s otočnými armaturami pro snadnou instalaci. Verze **HT** je vybavena nádobou a vložkou Trogamid s nerezovou sítí, **vhodná pro vysokoteplotní filtraci vody do 80 °C.**

ZMĚKČOVAČE VODY

Změkčovač vody EQUO SOFT slouží pro snížení tvrdosti vody. Je vybaven plně automatickou inteligentní řídicí jednotkou zabezpečující chod, regeneraci a zobrazující provozní informace. Nádoba s regenerační pryskyřicí je vyrobena z vysoce kvalitního polypropylénu. Jednoduchá instalace a provoz zařízení. Proces změkčení probíhá na principu iontové výměny, kdy voda protéká vrstvou silně kyselého katexu (pryskyřice), který na sebe váže ionty vápníku (Ca) a hořčíku (Mg). Ty jsou nahrazeny sodíkem (Na).

Typ	Množství pryskyřice [l]	Cyclická kapacita [m³/°F]	Doporučený průtok [l/min]	Spotřeba soli na regeneraci [g]	Cena bez DPH
EQUO SOFT MINI 10"x17"	12	66	33,3	1800	18 530 Kč
EQUO SOFT MAXI 7"x35"	14	77	41,7	2100	20 279 Kč
EQUO SOFT MAXI 8"x35"	18	99	50	2700	20 757 Kč
EQUO SOFT MAXI 10"x35"	28	154		4200	22 268 Kč
EQUO SOFT MAXI 10"x44"	35,4	193,6	66,7	5280	26 721 Kč
EQUO SOFT MAXI 10"x54"	44	242		6600	28 391 Kč
EQUO SOFT MAXI 13"x44"	54	297		8100	33 067 Kč
EQUO SOFT MAXI 13"x54"	75	412	83,3	11250	36 742 Kč

Pracovní tlak 2 - 8 bar, provozní teplota 5 - 42 °C.

Pro správné nastavení a provoz je nutno znát vstupní tvrdost vody (ve francouzské stupnici). Doporučujeme dokoupit test tvrdosti vody viz strana 129.



EQUO SOFT MINI



EQUO SOFT MAXI

**25kg
TABLETOVÉ SOLI
ZDARMA**

SCHEMA INSTALACE

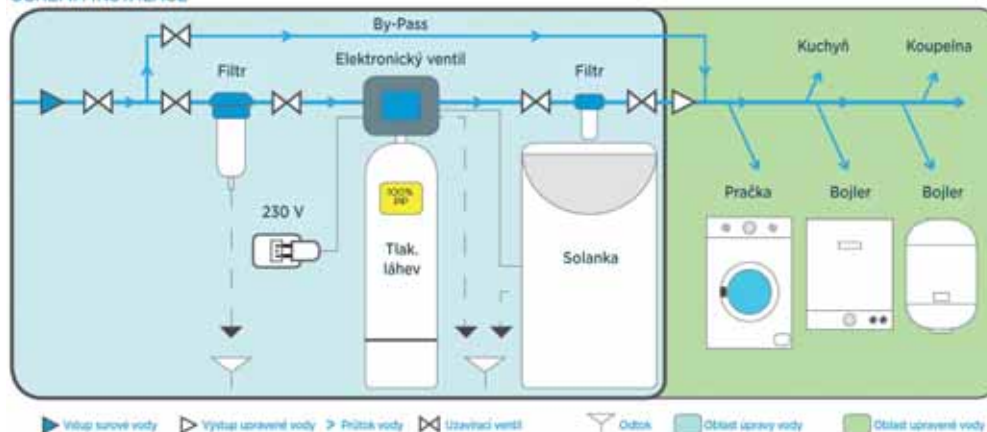

VLOŽKY DO FILTRŮ

VLOŽKA FA



VLOŽKA AQUA BIG

Typ	Cena bez DPH
Vložka 5" FA	98 Kč
Vložka 10" FA	108 Kč
Vložka 20" FA	211 Kč
Vložka 10" FA AQUA BIG	619 Kč
Vložka 20" FA AQUA BIG	1 218 Kč
Vložka 30" FA AQUA BIG	1 282 Kč

Navíjená bavlna 20 µm.

VLOŽKA FA BIG ONE



Typ	Cena bez DPH
Vložka 23" FA BIG ONE 1MIC	3 173 Kč
Vložka 23" FA BIG ONE 5MIC	
Vložka 23" FA BIG ONE 20MIC	
Vložka 23" FA BIG ONE 50MIC	
Vložka 40" FA BIG ONE 1MIC	6 513 Kč
Vložka 40" FA BIG ONE 5MIC	
Vložka 40" FA BIG ONE 20MIC	
Vložka 40" FA BIG ONE 50MIC	

Navíjený polypropylen 1 - 50 µm.



VLOŽKA RLA

Typ	Cena bez DPH
Vložka 5" RLA	187 Kč
Vložka 10" RLA	231 Kč
Vložka 20" RLA	501 Kč
Vložka 10" RLA AQUA BIG	802 Kč
Vložka 20" RLA AQUA BIG	1 767 Kč
Vložka 30" RLA AQUA BIG	2 759 Kč

Polypropylenová vložka 80 µm pro filtraci mechanických nečistot.

Typ	Cena bez DPH
Vložka 5" RLA-CA	375 Kč
Vložka 10" RLA-CA	473 Kč

Vložka RLA 80 µm s aktivním uhlím pro pohlcování zápachu a chlóru.



VLOŽKA RLA-CP

VLOŽKA AC

Typ	Cena bez DPH
Vložka 5" RLA-CP	495 Kč
Vložka 10" RLA-CP	691 Kč

Polypropylenová vložka RLA 80 µm s polyfosfátovou náplní pro změkčení vody.

Typ	Cena bez DPH
Vložka 5" AC	974 Kč
Vložka 10" AC	1 280 Kč

Nerezová vložka AC 80 µm pro mechanické nečistoty.



VLOŽKY DO FILTRŮ ■

Typ	Cena bez DPH
Vložka RLA AP-ECO	334 Kč
Vložka RLA AP-ECO HT	601 Kč

RLA AP-ECO - vložka Arnite s polyesterovou sítí 89 µm
 RLA AP-ECO HT - vložka Trogamid s nerezovou sítí 89 µm



Typ	Cena bez DPH
Vložka RLA AP-PRO 1/2-1"	367 Kč
Vložka RLA AP-PRO 5/4-6,4"	401 Kč

Polypropylenová vložka 89 µm pro filtraci mechanických nečistot.



Typ	Cena bez DPH
Vložka 23" RLA BIG ONE 80MIC	4 676 Kč
Vložka 23" RLA BIG ONE 250MIC	4 676 Kč
Vložka 40" RLA BIG ONE 80MIC	5 678 Kč
Vložka 40" RLA BIG ONE 250MIC	5 678 Kč

Polypropylenová vložka 80 - 250 µm pro filtraci mechanických nečistot.



PŘÍSLUŠENSTVÍ A NÁHRADNÍ DÍLY K FILTRŮM ■

Typ	Cena bez DPH
Klíč FILTR 5" a 10"	121 Kč
Klíč AQUA BIG	223 Kč
Klíč AP-PRO	79 Kč



Konzole pro FILTR SINGLE	79 Kč
Konzole pro FILTR DUPLEX	141 Kč
Konzole pro FILTR TRIPLEX	163 Kč



Sací koš 1"	88 Kč
Sací koš 5/4"	157 Kč
Sací koš 6/4"	165 Kč

Sací koš v plastovém provedení.



TESTER TVRDOSTI	740 Kč
-----------------	---------------



MEMBRÁNOVÁ VIBRAČNÍ ČERPADLA

ROB l.s.

ROB



TR-1

Typ	Příkon P1 [kW]	Délka kabelu [m]	Průtok Q max [l/min]	Cena bez DPH
	230V			
ROB-2/10 m	0,22	10	7,2-24	2 140 Kč
ROB-2/15 m		15		2 195 Kč
ROB-2/25 m		25		2 300 Kč
ROB-2/35 m		35		2 400 Kč
ROB-2/45 m		45		2 500 Kč
TR-1 tlaková regulace				1 676 Kč

Čerpadlo je určeno k čerpání čisté vody ze studní a vrtů o minimálním průměru 100 mm.

Na vyžádání možno s dodání delšího kabelu.

Pro vibrační čerpadla ROB platí speciální velkoobchodní ceny.

PŘÍSLUŠENSTVÍ



PLOVÁKOVÝ SPÍNAČ K



SPODNÍ

ZADNÍ



Typ	Cena bez DPH
K 0,5 m	167 Kč
K 2 m	219 Kč
K 3 m	235 Kč
K 5 m	281 Kč
K 10 m	449 Kč
K 15 m	693 Kč
K 20 m	912 Kč
Závaží	36 Kč

Typ	Cena bez DPH
Manometr 50 mm 0-6 bar 1/4" spodní připojení	74 Kč
Manometr 50 mm 0-6 bar 1/4" zadní připojení	74 Kč

Typ	Cena bez DPH
Tvarovka 3-cestná 71 mm	127 Kč
Tvarovka 5-ti cestná 72 mm	127 Kč
Tvarovka 5-ti cestná 82 mm	134 Kč
Tvarovka 5-ti cestná 91 mm	140 Kč

Typ	Cena bez DPH
Jistič ESM 1-1,6 A	886 Kč
Jistič ESM 1.6-2.5 A	886 Kč
Jistič ESM 2.5-4 A	895 Kč
Jistič ESM 4-6,3 A	895 Kč
Jistič ESM 6,3-10 A	953 Kč

Jističe pro motory v provedení 400V včetně vývodky (2ks).

Typ	Výkon motoru / proud motoru / kondenzátor / pojistka	Cena bez DPH
OK 102-0,37	0,37 kW / 2,9 A / 18 µm / 4 A	698 Kč
OK 102-0,55	0,55 kW / 4,2 A / 25 µm / 5 A	
OK 102-0,75	0,75 kW / 5,4 A / 30 µm / 6 A	
OK 102-1,1	1,1 kW / 7,7 A / 35 µm / 8 A	
OK 102-1,5	1,5 kW / 9,7 A / 45 µm / 10 A	
OK 103-2,2	2,2 kW / 15,6 A / 70 µm / 16 A	

Ovládací boxy k ponorným motorům 230V.

Typ	Cena bez DPH
Hadice pancéřová s kolenem 500 mm	229 Kč
Hadice pancéřová s kolenem 600 mm	245 Kč
Hadice pancéřová s kolenem 700 mm	265 Kč
Hadice pancéřová s kolenem 800 mm	282 Kč
Hadice pancéřová s kolenem 1000 mm	307 Kč

Hadice s připojením 1", plnopřítokové (světlost 1")



Typ	Cena bez DPH
Hadice pancéřová 500 mm	217 Kč
Hadice pancéřová 600 mm	234 Kč
Hadice pancéřová 700 mm	251 Kč
Hadice pancéřová 800 mm	267 Kč
Hadice pancéřová 1000 mm	299 Kč

Přímá hadice s připojením 1", plnopřítokové (světlost 1").



Typ	Cena bez DPH
1" Sací set s košem 4 m	432 Kč
1" Sací set s košem 7 m	602 Kč
5/4" Sací set s košem 4 m	898 Kč
5/4" Sací set s košem 7 m	1 232 Kč



Typ	Cena bez DPH
Univerzální hadicové prodloužení 3/4" - 6/4"	97 Kč



Typ	Cena bez DPH
Hadicový trn 25-40 mm s maticí a 5/4" kolenem	95 Kč
Hadicový trn 25-40 mm s maticí a 6/4" kolenem	95 Kč
Hadicový trn 25-40 mm s maticí a 6/4" závitem	91 Kč



Typ	Cena bez DPH
PS - 02 M tlakový spínač s převlečnou maticí 1/4", 230V, 1-5 bar	182 Kč
PS - 02 T tlakový spínač s převlečnou maticí 1/4", 400V, 1-5 bar	199 Kč
PT 12/G tlakový spínač s převlečnou maticí, 3-12 bar	371 Kč
SK 13 - PS 03 inverzní tlakový spínač - ochrana proti chodu nasucho	274 Kč
Prodloužení tlakového spínače 1/4"	66 Kč



Typ	Cena bez DPH
Kabelová spojka 1,5	220 Kč
Kabelová spojka 2,5	279 Kč
Kabelová spojka 4	379 Kč



Typ	Cena bez DPH
LOGIC DROP	2 055 Kč

Elektronická ochrana proti chodu nasucho pro jednofázová odstředivá čerpadla, samonasávací čerpadla a domácí vodárny s motory o jmenovitém proudu 3-8 A.



SERVISNÍ STŘEDISKA



Nadstandardní záruční i pozáruční servis je pro nás jeden z nejdůležitějších bodů v oblasti péče o spokojenost našich obchodních partnerů a zákazníků. Náš tým specialistů centrálního servisního střediska je vždy připraven poskytnout pomoc jak při naléhavých servisních situacích, tak při odborné konzultaci či školení. Dlouhodobě budujeme celorepublikovou síť servisních středisek, kdy využíváme znalosti a odbornosti místních servisních center a servisních techniků, kteří jsou pro nás zárukou jistoty a v rámci svého regionu jsou schopni zajistit kvalitní a rychlé servisní služby.



SEZNAM SERVISNÍCH STŘEDISEK ČR

Servisní středisko	Adresa	Telefon
HLAVNÍ MĚSTO PRAHA		
SIGMONT	HAMERSKÁ 536, PRAHA 9	+420 281 861 722
ČER-TECH s.r.o.	NOVOVYSOČANSKÁ 224/17, PRAHA 9	+420 721 320 445
AD AQUA	NA STRÁŽI 5, PRAHA 8	+420 603 262 477
JIHOČESKÝ KRAJ		
ROB k.s.	RIEGROVA 65, ČESKÉ BUDĚJOVICE	+420 387 311 150
JIHOMORAVSKÝ KRAJ		
AQUATRADING, s.r.o.	KOLLÁROVA 969, VESELÍ NAD MORAVOU	+420 572 591 800
DOLEŽAL FRANTIŠEK	CHVALOVICE 171, ZNOJMO	+420 515 230 058
MICHAL DOLEŽAL – ČERPADLA	ANENSKÁ 25, LADNÁ	+420 519 355 145
SIGSERVIS s.r.o.	NÁDRAŽNÍ 532, BZENEC	+420 518 384 603
KARLOVARSKÝ KRAJ		
KORČÁKOVÁ JAROSLAVA	PLZEŇSKÁ 254, DRMOUL	+420 354 671 100
PEROMA s.r.o.	POZORKA 96, NEJDEK	+420 353 925 173
TOPENÍ-VODA-ZÁSOBOVÁNÍ	SOKOLOVSKÁ 124, KARLOVY VARY	+420 353 566 051
KRÁLOVÉHRADECKÝ KRAJ		
ČERPADLA VRCHLABÍ	KRKONOŠSKÁ 1107, VRCHLABÍ	+420 499 421 158
LIBERECKÝ KRAJ		
AQUA SERVIS Jeník Miroslav	JANÁČKOVA 877/10, LIBEREC	+420 485 130 012
GLEM TURNOV	NÁDRAŽNÍ 513, TURNOV	+420 481 322 022
SIGSERVIS s.r.o.	DĚČÍNSKÁ 227, ČESKÁ LÍPA	+420 487 871 027
PETR PÁNEK	DUBICKÁ 4944, ČESKÁ LÍPA	+420 487 831 973
VIADUKT v.o.s.	ROOSEVELTOVA 1035, SMRŽOVKA	+420 483 382 044
MORAVSKOSLEZSKÝ KRAJ		
Firma BRONCLÍK	NÝDECKÁ 1232, BYSTRŽICE	+420 558 352 678
DORNET s.r.o.	NÁDRAŽNÍ 483, ORLOVÁ - PORUBA	+420 596 511 481
KULPA ROMAN	HORNÍ 931, FRENŠTÁT POD RADHOŠTĚM	+420 556 831 301
ZDENĚK ZBOŘIL	PARTYZÁNSKÉ NÁM. 1735/5, OSTRAVA	+420 596 122 101
SIGSERVIS s.r.o., Opava	JASELSKÁ 31, OPAVA	+420 739 439 887
OLOMOUCKÝ KRAJ		
ČERPOL - OLCZAK VL.	NA BRACHLAVĚ 20, PROSTĚJOV	+420 582 362 006
SIGSERVIS s.r.o.	HÁLKOVA 37, OLOMOUC	+420 585 229 516
PARDUBICKÝ KRAJ		
KAREL ŠTOREK	HUSOVA 37, HLINSKO	+420 469 311 041
DOSTÁL MILAN	LIBIŠANY 137, OPATOVICE NAD LABEM	+420 495 530 474
STŘEDOČESKÝ KRAJ		
TREJBAL VLADIMÍR	KOVANICE 161, NYMBURK	+420 325 514 505
FRANTIŠEK JANEK- VODA	PODĚBRADSKÁ 136, PODĚBRADY	+420 325 630 401
ÚSTECKÝ KRAJ		
POTEX	PESVICE 68, JIRKOV	+420 474 685 140
VOBORNÍK MILOŠ	KAPLÍŘOVA 233, SULEJOVICE	+420 604 246 842
ZLÍNSKÝ KRAJ		
STŘÍTECKÝ TOMÁŠ – ČEPRO	NA LAPAČI, VSETÍN	+420 571 424 211
VYORALOVÁ BOŽENA	DRUŽSTEVNÍ 112, KVASICE	+420 573 359 227

SEZNAM SERVISNÍCH STŘEDISEK SR

Servisní středisko	Adresa	Telefon
UNITERM	GAŠTANOVÁ 1213/1, HUMENNÉ	+421 577 753 186
MIRAD	BARDEJOVSKÁ 23, PREŠOV	+421 517 764 720
I&B TANDEM s.r.o.	NOVOZÁMOCKÁ 136, NITRA	+421 949 353 766

VAŠE SPECIÁLNÍ PRŮMYSLOVÉ POŽADAVKY JSOU PRO NÁS VÝZVOU!

Široká řada průmyslových čerpadel od renomovaných výrobců...



Poradíme vám ideální řešení přímo na míru pro váš projekt.
Neváhejte se obrátit na našeho odborníka.

TECHNICKÁ PODPORA PRO PRŮMYSLOVÉ APLIKACE

+420 724 521 811

nebo

projekty@aquatrading.cz



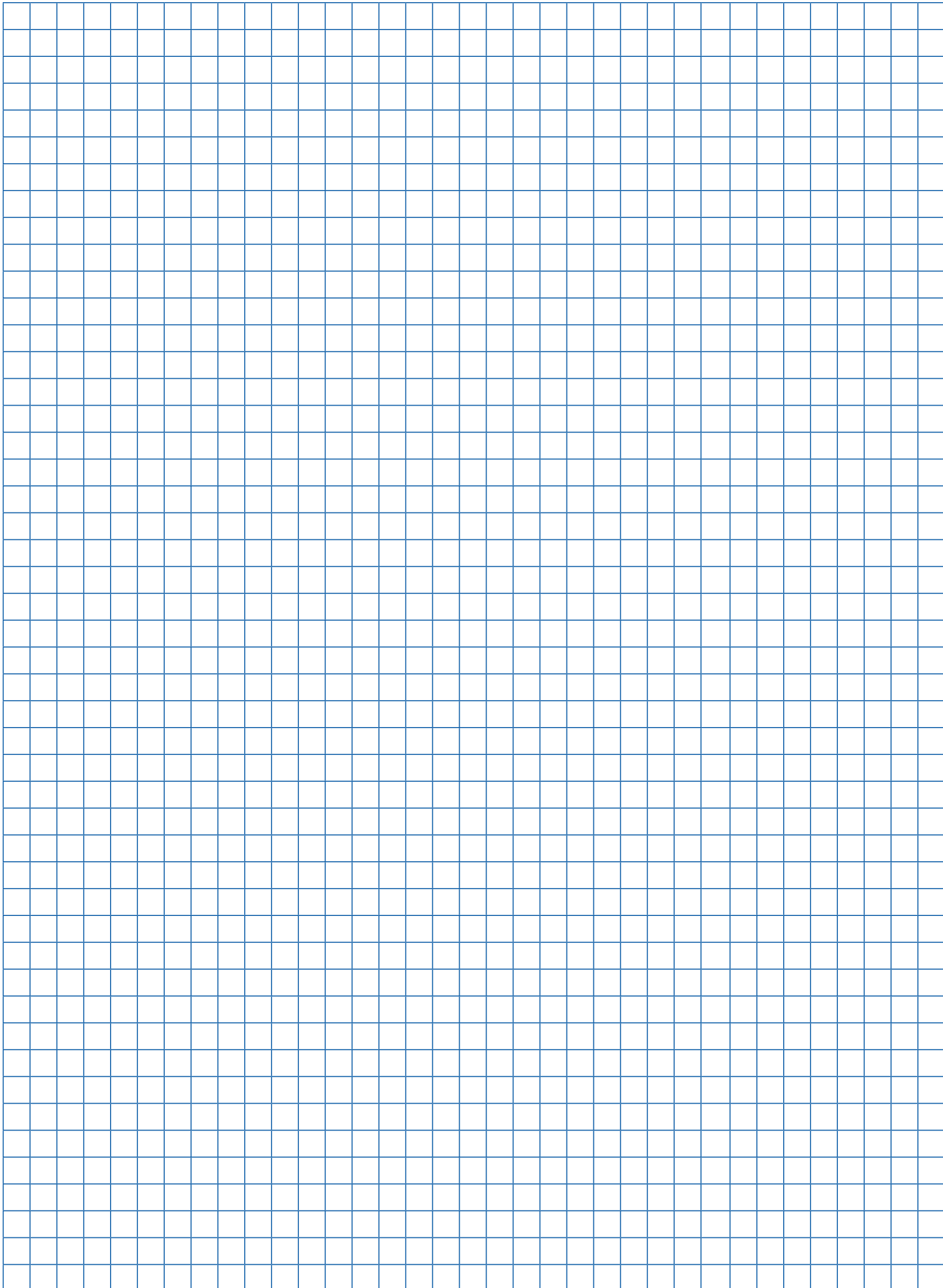



www.aquatrading.cz